

AJUNTAMENT DE ROSES
ÀREA DE SERVEIS TERRITORIALS

**ADDENDA D'ACTUALITZACIÓ DEL PROJECTE D'URBANITZACIÓ DEL VIAL NORD
ENTRE LA RONDA DE DALT I LA ROTONDA DE LES CARRETERES GI-614 I GI-610
FASE-1 TRAM LA VINYASSA I DINS L'ÀMBIT DEL SUD-1**

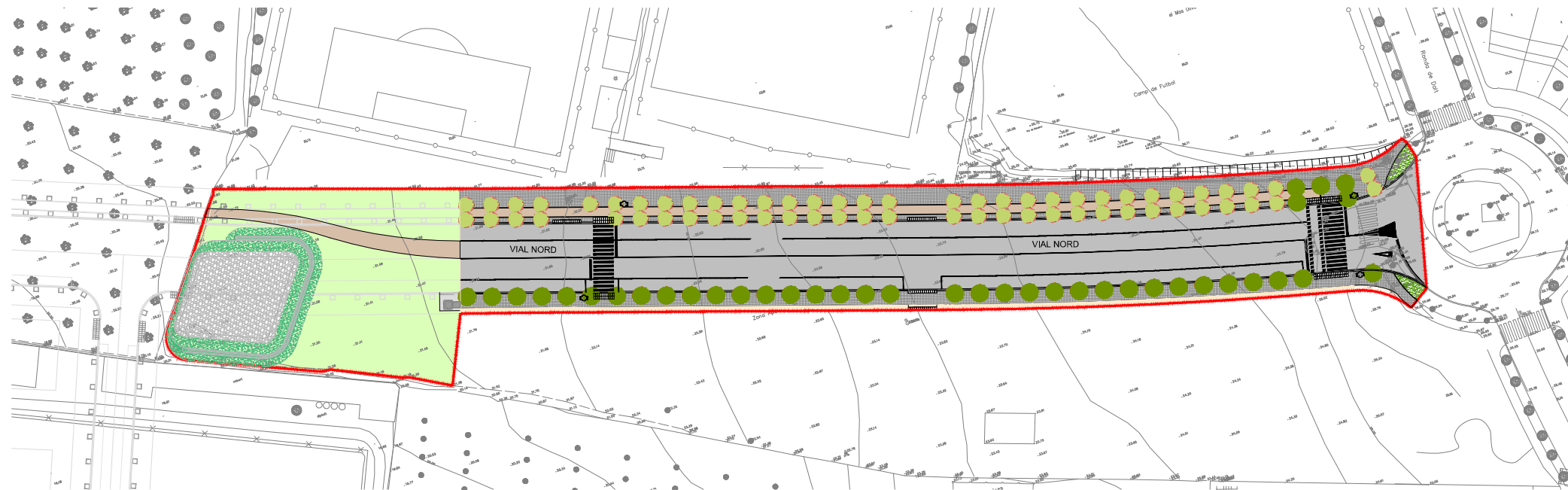

ADDENDA D'ACTUALITZACIÓ DEL PROJECTE D'URBANITZACIÓ DEL VIAL NORD ENTRE LA RONDA DE DALT I LA ROTONDA DE LES CARRETERESGI-614 I GI-610
FASE-1 TRAM LA VINYASSA I DINS L'ÀMBIT DEL SUD1

ÍNDEX DEL DOCUMENT

DOCUMENT NÚMERO 1 - MEMÒRIA I ANNEXOS

MEMÒRIA

ANNEXOS

- Annex núm. 1.- Documentació econòmica
- Annex núm. 2.- Pla d'Obres
- Annex núm. 3.- Justificació de preus
- Annex núm. 4.- Reportatge fotogràfic

DOCUMENT NÚMERO 2 - PLÀNOLS

- Plànol núm. 1.- Situació i índex
- Plànol núm. 2.- Planta general sobre topogràfic
- Plànol núm. 3.- Secció tipus
- Plànol núm. 4.- Detalls de pavimentació
- Plànol núm. 5.- Xarxa de sanejament d'aigües pluvials
- Plànol núm. 6.- Xarxa de sanejament d'aigües residuals
- Plànol núm. 7.- Xarxa d'abastament d'aigua potable
- Plànol núm. 8.- Xarxa de reg
- Plànol núm. 9.- Detalls de la xarxa d'aigua potable i xarxa de reg
- Plànol núm. 10.- Xarxa de telefonia
- Plànol núm. 11.- Detalls xarxa de telefonia
- Plànol núm. 12.- Xarxa elèctrica de MT i BT
- Plànol núm. 13.- Detalls xarxa elèctrica de MT i BT
- Plànol núm. 14.- Xarxa d'enllumenat públic
- Plànol núm. 15.- Detalls xarxa d'enllumenat públic
- Plànol núm. 16.- Xarxa de gas
- Plànol núm. 17.- Detalls xarxa de gas
- Plànol núm. 18.- Planta de senyalització
- Plànol núm. 19.- Detalls de senyalització

DOCUMENT NÚMERO 3 – PLEC DE CONDICIONS TÈCNIQUES

DOCUMENT NÚMERO 4 - PRESSUPOST

- Amidaments
- Quadre de preus numero 1
- Quadre de preus numero 2
- Pressupost
- Resum de pressupost

**ADDENDA D'ACTUALITZACIÓ DEL PROJECTE D'URBANITZACIÓ DEL
VIAL NORD ENTRE LA RONDA DE DALT I LA ROTONDA DE LES
CARRETERES GI-614 I GI-610 FASE-1 TRAM LA VINYASSA I DINS DE
L'ÀMBIT DEL SUD-1
AL TERME MUNICIPAL DE ROSES**

ÍNDEX

1.	ANTECEDENTS	2
2.	ESTAT ACTUAL	2
3.	DESCRIPCIÓ DE LES OBRES	3
3.1.	Estructura bàsica de l'ordenació viària i eixos de traçat.....	3
3.2.	Moviment de terres.....	3
3.3.	Ferms i paviments.....	3
3.4.	Sistema d'evacuació d'aigües pluvials.....	4
3.5.	Xarxa d'abastament d'aigua potable.....	4
3.6.	Sistema de sanejament d'aigües residuals.....	4
3.7.	Xarxa de subministrament elèctric.....	5
3.8.	Xarxa d'enllumenat públic.....	5
3.9.	Xarxa de telefonia.....	6
3.10.	Jardineria i xarxa de reg.....	6
3.11.	Senyalització.....	7
4.	CLASSIFICACIÓ DEL CONTRACTISTA	7
5.	SEGURETAT I SALUT	7
6.	PRESSUPOST DEL PROJECTE	8
7.	PLA D'OBRA, TERMINI D'EXECUCIÓ I TERMINI DE GARANTIA	8
8.	DOCUMENTS QUE INTEGREN AQUESTA ADDENDA	9
9.	DECLARACIÓ D'OBRA COMPLETA	10
10.	CONCLUSIÓ	10

MEMÒRIA

1. ANTECEDENTS

En data 18 de febrer de 2011 l'Ajuntament de Roses va adjudicar l'obra "Urbanització del vial nord entre ronda de dalt i la rotonda de les carreteres GI-614 i GI-610 Fase-1 tram la Vinyassa i dins l'àmbit del Sud-1" a Obres Indika, SL.

Amb data 23 de març de 2012 l'Ajuntament de Roses emet la notificació de la resolució del contracte d'obres d' "Urbanització del Vial Nord entre la Ronda de Dalt i la rotonda de les carreteres Gi-614 i Gi-610, Fase-1- Tram de La Vinyassa i dins de l'àmbit SUD-1".

L'objectiu d'aquesta addenda d'actualització del projecte d'urbanització és reflectir l'estat actual i de les obres pendents d'executar. Així doncs, aquesta addenda defineix quines obres s'han executat total o parcialment, i quines són les obres pendents d'executar, i el pressupost de les mateixes.

2. ESTAT ACTUAL

Entre el abril de 2011 i el març de 2012 s'han executat parcialment les "Obres d'urbanització del vial nord entre la ronda de dalt i la rotonda de les carreteres GI-614 i Gi-610. Fase-1. Tram: La Vinyassa" 'abastant una superfície de 6.869,12m².

A continuació s'inclou un breu recull d'imatges de l'estat actual de les obres d'urbanització del vial. En l'annex núm. 5 s'inclou un ampli reportatge fotogràfic de l'estat actual de les obres amb els detalls dels elements i partides que manquen per executar.



Vista general del vial



Estat actual de la vorera nord



Estat actual de la vorera sud



Estat general de les obres des de la rotonda



Estat general de les obres del final del vial (excavació del pou de bombament)

3. DESCRIPCIÓ DE LES OBRES

3.1. Estructura bàsica de l'ordenació viària i eixos de traçat

Es defineix un únic vial amb un eix de traçat que transcorre de manera paral·lel als murs de contenció / tancament de l'equipament esportiu "La Vinyassa", que es connectarà amb el nucli urbà de Roses mitjançant la rotonda de la Ronda de Dalt. Aquest vial garanteix la continuïtat viària i d'infraestructures de serveis del projecte d'urbanització de les obres bàsiques de l'ARE SUD-1.

El disseny geomètric i funcional de la trama viària ve definit per els següents condicionants de contorn:

- Rasant de la rotonda de la Ronda de Dalt.
- Les rasants definides al projecte d'urbanització de les obres bàsiques de l'ARE SUD-1 "Rec Fondo".



Figura.- Planta general de les obres d'urbanització

L'eix viari núm. 1 recorre l'àmbit del projecte d'est a oest al llarg d'un recorregut d'uns 180 metres. La secció tipus està formada per:

- Tres carrils de 3,5 m d'amplada cadascun, permeten la circulació d'est a oest amb dos carrils i d'oest a est amb un sol carril.
- Un franja d'aparcament en línia de 3,5 metres d'amplada al costat de la vorera sud.
- Una vorera de 4 metres al costat sud, es deixarà un metre de vorera sense executar en previsió de construir una xarxa de MT provinent del SUD-1.
- Una vorera de 7 m d'amplada al costat nord, que contindrà un carril bici de 2,00 m d'amplada.

3.2. Moviment de terres

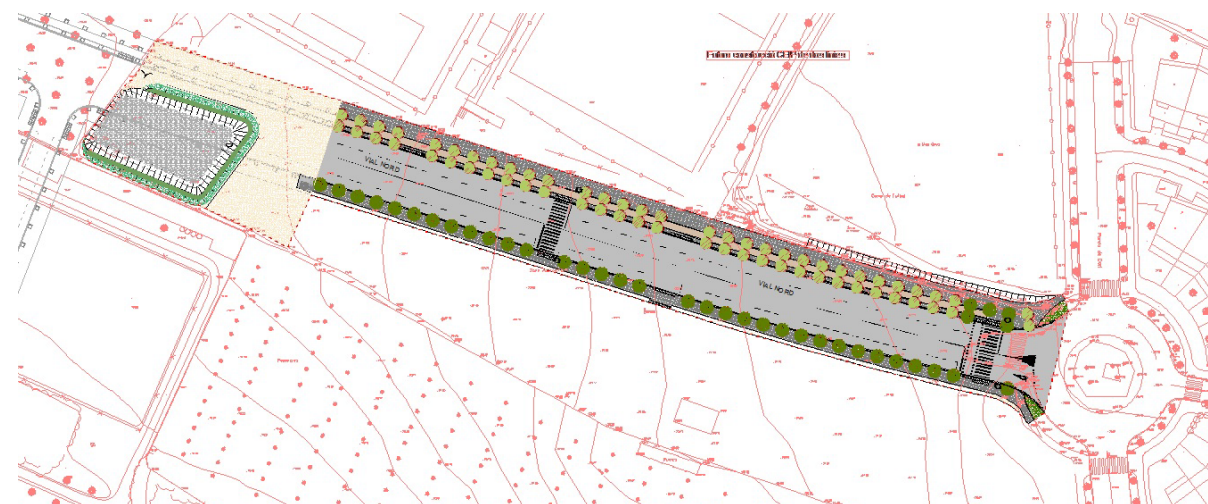
La base del terraplè s'ha compactat fins al 95 % del PM i el coronament de l'esplanació fins al 100% del PM.

3.3. Ferms i paviments

La secció de ferm s'ha dissenyat d'acord amb les recomanacions de l'INCASOL per a obres d'urbanització per sectors urbans defineixen funcionalment la vialitat de tipus d'actuacions residencials de 200 a 600 habitatges com a "V3".

Aquesta secció estructural (secció tipus 3AB2) es construirà sobre l'esplanada. El ferm estarà format per una capa de 20cm de base de tot-ú artificial compactada al 98% del PM, una capa de sub-base granular de 15 cm de tot-ú artificial compactada al 100% del PM i una capa de mescla bituminosa en calent de 12 cm de gruix.

El paviment de la vorera sud està pràcticament construït amb panot gris de 20x20cm de 4cm de gruix. La vorera nord contindrà un carril bici de 2 m d'amplada pavimentat amb formigó tipus HF-4 de 20 cm d'espessor acabat acolorit i el qual ja està encintat amb llambordins prefabricats de formigó de 20x10 cm de 8 cm de gruix.

L'encintat de la urbanització s'ha construït amb vorades tipus T-2 i rigola gris de 30x30x8cm.

Es condicionaran els terrenys ubicats a la part oest de l'àmbit estenent una capa de tot-ú de 15 cm de gruix compactada al 98 % del PM segons es mostra en el plànol núm. 2 Planta General sobre topogràfic.

3.4. Sistema d'evacuació d'aigües pluvials

Els col·lectors de transport s'han construït amb canonades PE corrugat SN 8. Els col·lectors de recollida de les aigües des dels embornals s'han construït amb canonades de PE de doble paret SN8de 160mm de diàmetre i les escomeses dels edificis amb canonades PE de doble paret SN8 de 250 mm, recobertes per un dau de formigó en massa HM-20/B/20/I fins 10cm per damunt de la generatriu superior exterior.

Els embornals que es col·locaran són in situ de maó i es protegiran amb reixa de fosa dúctil model DELTA 75 R0775 o similar de 79x33,5 cm amb situats d'acord amb els plànols del projecte.

Cada 50 metres i en els canvis de direcció s'han construït un pous de registre amb les parets inferiors de maó calat de 15cm de guix, arrebossades i lliscades interiorment, peces anulars prefabricades de formigó sobre una solera de formigó en massa HM-15 de 20 cm de gruix.

A la part superior del pou s'hi ha col·locat un con prefabricat de formigó que permetrà la col·locació del marc i tapa de fosa de 70 cm de diàmetre, gravada convenientment amb el nom del municipi i la identificació de la xarxa de servei.

Al final de la xarxa de pluvial es construirà una bassa de laminació i infiltració d'aigües pluvials, de la qual actualment s'ha executat pràcticament tota l'excavació.



Excavació executada de la bassa de laminació d'aigües pluvials.

Les plujanes s'abocaran a la bassa a través del col·lector de pluvials soterrat al llarg del vial s'infiltraran al terreny existent. En cas que el cabal d'entrada superi la capacitat d'infiltració, aquestes vessaran a través del sobreexidor ubicat a l'extrem oest de la bassa. La bassa té unes dimensions en planta de 22,2 x19,65 m, amb un talús de terres 2H:3V fins a assolir la cota de fons de bassa [1], posteriorment s'emplenarà de

graves fins a assolir la cota d'entrada del col·lector de sanejament [2]. Es construirà una mota d'1 m d'alçada amb terres procedents de la pròpia excavació i de 4 m d'amplada [3] en tot el seu perímetre, excepte en un dels costats [4], aquest actuarà com a sobreexidor i vessarà les aigües en cas que la infraestructura vegi superada la seva capacitat.



Figura.- Esquema de funcionament de la bassa d'infiltració d'aigües pluvials (perfil)

El plànol núm. 5 defineix la xarxa de recollida d'aigües pluvials.

3.5. Xarxa d'abastament d'aigua potable

La xarxa d'abastament d'aigua potable s'ha executat seguint les indicacions de la companyia gestora del sistema SOREA.

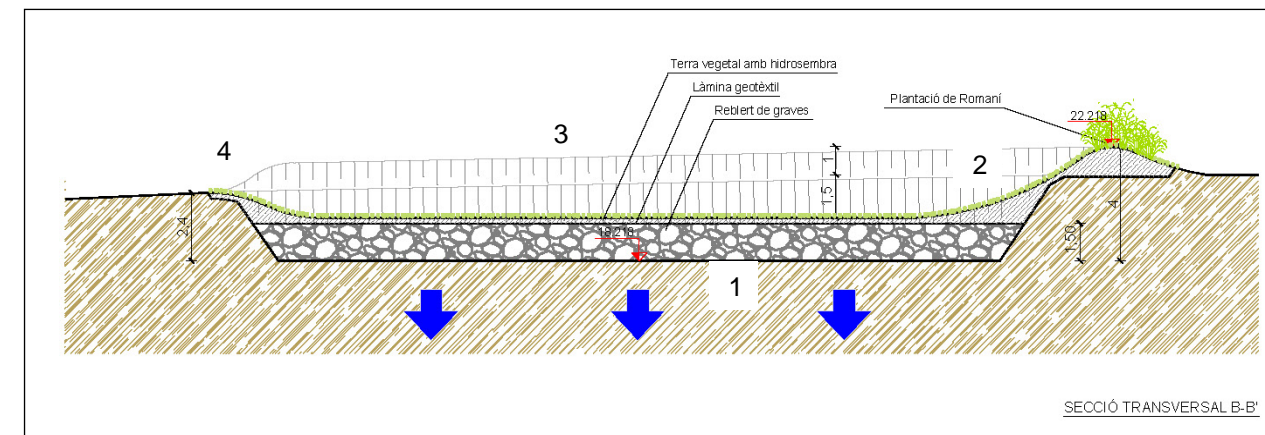
Les obres pendents d'execució es troben definides en el plànol núm. 7.

Es preveu el punt de connexió a la canonada d'aigua de PVC de DN. 180 mm que es troba situada a l'encreuament de la Ronda de Dalt i el carrer Sarajevo, uns 80 m al sud de l'àmbit de projecte. Totes les connexions a la xarxa existent les realitzarà la companyia gestora del servei. S'ha construït 1 hidrant del tipus H-100 a la via pública, en compliment de la normativa contra incendis que obliga a construir un hidrant a menys de 100 m de qualsevol punt de façana a nivell de rasant.

3.6. Sistema de sanejament d'aigües residuals

3.6.1 Sistema de gravetat

Les obres de la xarxa de sanejament d'aigües residuals estan definides en el plànol núm. 6.

La xarxa d'aigües residuals del sector es construirà amb canonades de PE corrugat SN8 soterrades, que

circularan sota vials del sector. La canonada d'impulsió es construirà amb canonades de PE d'alta densitat PN10, que circularà sota vialitat.

Tots els col·lectors de recollida i transport d'aigües residuals s'han construït amb canonades de PE corrugat SN8 de diàmetre 400 mm i s'han recobert amb sorra fina fins 20cm per damunt de la generatriu superior exterior.

Les escomeses dels edificis seran de PE de doble paret SN8 de 250 mm, recobertes per un dau de formigó en massa HM-20/B/20/I fins 10cm per damunt de la generatriu superior exterior.

Cada 50 metres i en els canvis de direcció s'han construït pous de registre de 1200mm de diàmetre amb les parets inferiors de maó calat de 15cm de guix, arrebossades i lliscades interiorment, peces anulars prefabricades de formigó sobre una solera de formigó en massa HM-15 de 20 cm de guix.

3.6.2 Sistema d'impulsió

El pou d'impulsió d'aigües residuals, de caràcter provisional, es situarà just al límit de oest de la vorera sud del projecte, tal i com es mostra en el plànol número 6 Xarxa d'aigües residuals. En aquest punt es concentraran les aigües residuals i es bombaran fins al pou de registre ubicat a l'encreuament dels carrers Praga i Sarajevo. Es dimensiona en funció del cabal i l'alçada a superar i serà del tipus cilíndric prefabricat de xapa d'acer al carboni amb dues bombes centrífugues per un funcionament altern per evitar la seva aturada pel mal funcionament d'una de les dues bombes.

El sistema de bombament estarà format per dues bombes centrífugues submergibles de potència 2,00 kW i a 1355 r.p.m. per un cabal de 7,00 l/s i una alçada de 8,4 m.c.a. en el seu punt de funcionament. La impulsio es realitza mitjançant una canonada de PEAD de DN. 110 mm PN10 al llarg d'un recorregut de 269 m fins al punt de connexió amb la xarxa municipal. El pou de bombament inclou la construcció d'una escomesa elèctrica de 4x 6 mm² de Cu per alimentar el sistema d'impulsió i la instal·lació d'un quadre elèctric de comandament del pou de bombament de nova contractació.



Figura.- Secció del pou de bombament projectat

Un cop finalitzades les obres de construcció de la xarxa s'efectuarà una inspecció amb circuit tancat de càmera de TV.

3.7. Xarxa de subministrament elèctric

Les obres pendents d'executar corresponents a la xarxa d'enllumenat públic estan incloses en els plànols núm. 12 i 13.

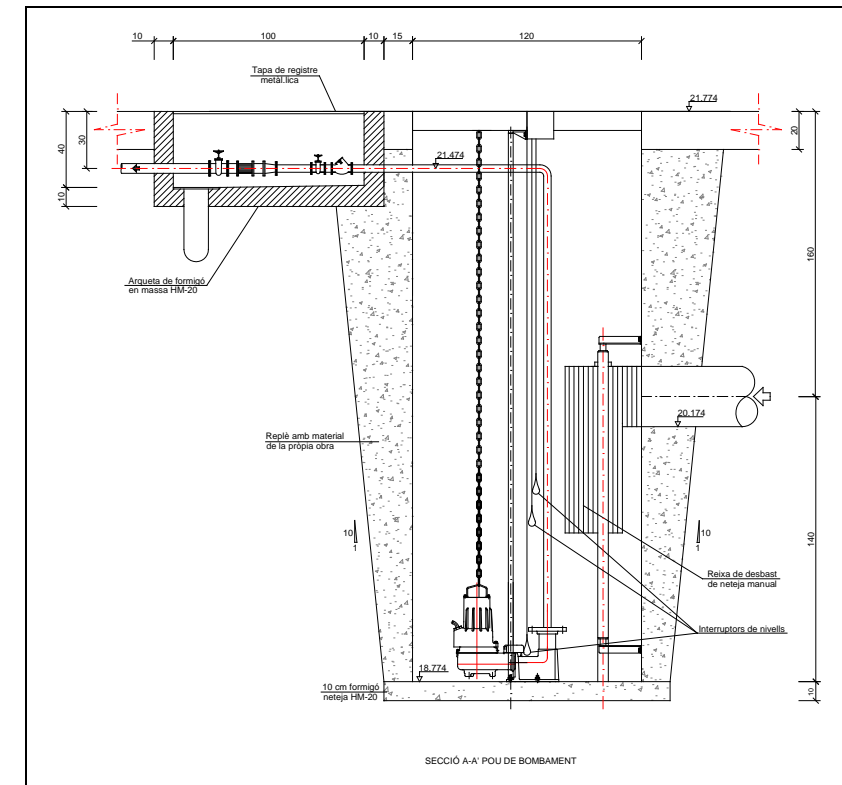
La xarxa del sistema d'electrificació s'ha realitzat d'acord amb l'estudi tècnic de la companyia subministradora FECSA-ENDESA.

3.8. Xarxa d'enllumenat públic

Les obres pendents d'executar corresponents a la xarxa d'enllumenat públic estan incloses en els plànols núm. 14 i 15.

L'enllumenat estarà format per lluminàries tipus QSA-10 de 150 W Vsap. sobre columnes tipus marina de 9 m d'alçada cada 40 m de forma bilateral oposada, intercalades amb lluminàries tipus FO 8 a 1 cara de 2x70W VSAP cada 40 m de forma bilateral oposada.



Figura.- Detall de les lluminàries projectades

Les línies d'alimentació seran de 4x6 mm² a la totalitat de les línies previstes i transcorreran soterrada sota vorera protegides per una canonada de PE de 110 mm recoberta de sorra fins a 10 cm per sobre la generatriu superior. En els trams sota calçada el recobriment serà de formigó HM-20 segons detalls.

En els encreuaments i al peu de totes i cadascuna de les columnes es construiran arquetes de 40x40, segons detalls.

3.9. Xarxa de telefonia

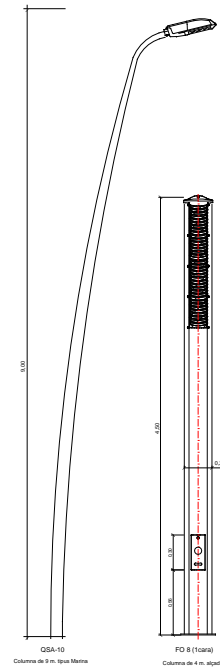
El projecte inclou les partides d'obra necessàries per construir la infraestructura d'obra civil que ha de suportar la xarxa bàsica de telefonia.

El disseny definitiu de la xarxa de telefonia s'ha ajustat a les indicacions de la companyia de comunicacions.

S'ha construït una xarxa soterrada al llarg del vial que permeti la connexió a la xarxa de comunicacions a cadascun dels usos actuals i usos futurs dels terrenys contigus del sector.

Aquesta infraestructura està formada per racs de 4 conductes de polietilè rígid de DN110 protegides per un dau de formigó HM-20, d'acord amb els plànols de detalls de telefonia (plànol núm. 11), col·locats a una fondària mínima de 45 cm sota les voreres i 80 cm sota calçada.

Les obres pendents d'execució es troben reflectides al plànols núm. 10 i 11.

3.10. Jardineria i xarxa de reg

3.10.1 Jardineria

Les obres d'urbanització preveuen construir tres fileres d'escocells de 1,20x1,20 m d'amplada, disposades tal i com es mostra en el plànol número 2 d'aquest projecte. A la vorera nord s'han construït dues files d'escocells separades entre sí pel carril bici de 2,00 m d'amplada. Es preveu plantar-hi arbres de l'espècie Rubinia Pseudoacàcia Casque-Rouge. A la vorera sud s'ha construït una filera de d'escocells d'iguals dimensions que els anteriors on s'hi preveu plantar-hi Prunus Ceracifera Pisardi.

Es preveu mantenir la ordenació de les voreres afectades per les obres d'urbanització ubicades al llarg de la rotonda de la Ronda de Dalt. Aquestes voreres descriuen una amplada màxima de 5 m, amb una vorera ubicada al límit exterior del vial de 2 m d'amplada i amb un parterre de 3 m d'amplada al límit interior. En aquests parterres s'hi troba plantada gespa i arbrat plantat cada 5 m aproximadament, tal i com es mostra en el plànol número 2 Planta general. Alguns d'aquests arbres es veuran afectats per les obres.

Per tal de protegir les terres que conformaran els talussos de la mota de protecció de la bassa d'infiltració de l'erosió provocada per l'efecte de l'escorrentiu en els episodis de tempesta, es plantarà Lavandula Angustifolia en contenidors d'1 litre a raó de 6 ut/ m² al talús exterior de la mota de protecció. Al coronament de la mota es plantarà Rosmarinus Officinalis en contenidor d'1 litre a raó de 3 ut/ m².

3.10.2 Xarxa de reg

La xarxa de reg es dissenya amb una arqueta de reg amb un programador amb dos sectors de reg independent, una per regar els arbres plantats al llarg de la vorera nord i una altre per regar els arbres plantats al llarg de la vorera sud.

La xarxa d'aigua potable tindrà una clau general i un comptador col·locats en una arqueta tipus 'Himel' o equivalent, des de on sortirà la canonada principal que alimentarà als diferents sectors de reg.

Cadascun dels sectors disposarà d'una clau de pas, un reductor de pressió i una electrovàlvula col·locada a la mateixa arqueta de la clau general. El programador disposarà d'un sensor de pluja que permetrà una desconexió automàtica del sistema de reg.

L'arbrat es preveu regar mitjançant una anella de degoters formats amb tub de polietilè de baixa densitat de D. 17 mm i pressió màxima de treball de 4 atm. amb degoters termosoldats de 2,3 l/h cada 30 cm.

La xarxa principal ja està construïda amb canonades de PEAD PN10.

3.11. Senyalització

Pel que fa als elements de senyalització viària estan grafiats en els plànols núm. 18 i 19, on s'inclou la senyalització vertical i horitzontal dels vials.

La senyalització horitzontal inclou les marques vials amb pintura termoplàstica en calent i reflectant amb microesferes de vidre i el pintat per la indicació dels símbols, zebrejats, fletxes, lletres... amb dues capes de pintura acrílica en solució aquosa i reflectant amb microesferes de vidre.

La senyalització vertical es construirà amb plaques de 90 cm amb revestiment antireflectant HI nivell 2 subjectats en pal d'alumini de 90 mm de diàmetre.

4. CLASSIFICACIÓ DEL CONTRACTISTA

D'acord amb el que estableix la legislació vigent, es proposa la següent classificació a exigir al contractista:

Grup E	subgrup 1	categoria b
Grup G	subgrup 6	categoria c

5. SEGURETAT I SALUT

El pressupost de les obres inclou l'import corresponent a les despeses de seguretat i salut d'acord amb el l'Estudi de Seguretat i Salut. L'import d'execució material del capítol de Seguretat i Salut puja a la quantitat de TRES-MIL QUATRE-CENTS QUATRE euros CINQUANTA-TRES cèntims (3.404,53 €) de P.E.M.

6. PRESSUPOST DEL PROJECTE

El pressupost de les obres s'ha efectuat tenint en compte l'estat actual de les obres i els costos actuals de mà d'obra, dels materials i de la maquinària, per poder formar els preus de les diverses unitats d'obra, tal i com es justifica a l'annex núm. 4. Es considera que els esmentats preus unitaris inclouen la part proporcional de les despeses d'assaigs especificats en el Pla de Control de Qualitat.

Aplicant aquests preus als amidaments fets a partir de l'actual estat de l'obra u dels plànols del projecte, s'ha elaborat el pressupost de les obres, el qual s'inclou com a document núm. 4 d'aquesta addenda, i del qual s'obté el següent resum:

	Projecte inicial	Obres Executades	Obra pendent d'executar
Pressupost d'Execució Material	370.316,13 €	141.024,39 €	229.291,74 €
		13% Despeses Generals	29.807,93 €
		6% Benefici Industrial	13.757,50 €
Pressupost d'execució per contracte (sense IVA)			272.857,17 €
		21% IVA	57.300,01 €
Pressupost d'execució per contracte (IVA inclòs)			330.157,18 €

El **Pressupost d'execució material** de les obres previstes en aquesta addenda pugen a la quantitat de **DOS-CENTS VINT-I-NOU MIL DOS-CENTS NORANTA-UN EUROS AMB SETANTA-QUATRE CÈNTIMS (229.291,74 €)**.

El **Pressupost d'execució per contracte (IVA inclòs)** de les obres previstes en aquesta addenda pugen a la quantitat de **TRES-CENTS TRENTA MIL CENT CINQUANTA-SET EUROS AMB DIVUIT CÈNTIMS (330.157,18 €)**.

En l'annex núm. 2 s'inclou la taula comparativa amb el detall del pressupost inicial i el pressupost pendent d'executar.

7. PLA D'OBRA, TERMINI D'EXECUCIÓ I TERMINI DE GARANTIA

Amb els volums d'obra mesurats i els rendiments habituals, tenint en compte les característiques de les obres projectades, es proposa que el termini de construcció de totes les obres incloses en aquest projecte sigui de 3 mesos.

A l'annex núm. 3 s'adjunta el nou pla d'obres.

El termini de garantia de les obres es fixa en un any a partir de la data de la seva recepció. Aquest període es considera suficient per a poder observar el comportament de les obres i poder corregir qualsevol defecte que s'hi pugui detectar.

8. DOCUMENTS QUE INTEGREN AQUESTA ADDENDA

La present addenda d'actualització del projecte està integrada pels següents documents:

DOCUMENT NÚMERO 1 - MEMÒRIA I ANNEXOS

MEMÒRIA

ANNEXOS

Annex núm. 1.- Documentació econòmica

Annex núm. 2.- Pla d'Obres

Annex núm. 3.- Justificació de preus

Annex núm. 4.- Reportatge fotogràfic

DOCUMENT NÚMERO 2 - PLÀNOLS

Plànol núm. 1.- Situació i índex

Plànol núm. 2.- Planta general sobre topogràfic

Plànol núm. 3.- Secció tipus

Plànol núm. 4.- Detalls de pavimentació

Plànol núm. 5.- Xarxa de sanejament d'aigües pluvials

Plànol núm. 6.- Xarxa de sanejament d'aigües residuals

Plànol núm. 7.- Xarxa d'abastament d'aigua potable

Plànol núm. 8.- Xarxa de reg

Plànol núm. 9.- Detalls de la xarxa d'aigua potable i xarxa de reg

Plànol núm. 10.- Xarxa de telefonia

Plànol núm. 11.- Detalls xarxa de telefonia

Plànol núm. 12.- Xarxa elèctrica de MT i BT

Plànol núm. 13.- Detalls xarxa elèctrica de MT i BT

Plànol núm. 14.- Xarxa d'enllumenat públic

Plànol núm. 15.- Detalls xarxa d'enllumenat públic

Plànol núm. 16.- Xarxa de gas

Plànol núm. 17.- Detalls xarxa de gas

Plànol núm. 18.- Planta de senyalització

Plànol núm. 19.- Detalls de senyalització

DOCUMENT NÚMERO 3 – PLEC DE CONDICIONS TÈCNIQUES

DOCUMENT NÚMERO 4 - PRESSUPOST

Amidaments

Quadre de preus numero 1

Quadre de preus numero 2

Pressupost

Resum de pressupost

9. DECLARACIÓ D'OBRA COMPLETA

El present document, conjuntament amb el projecte original, fan referència a una obra completa, susceptible d'ésser lliurada al servei públic un cop acabada i reuneix els requisits exigits per l'article 124 del Text Refós de la Llei de Contractes de les Administracions Públiques.

10. CONCLUSIÓ

Amb tot el que s'ha exposat en aquesta memòria, i amb els documents que constitueixen aquest projecte, es considera que es verifiquen els objectius de la seva redacció i es sotmet a l'aprovació dels organismes competents.

Roses, juliol de 2012

Joan Macarro i Ortega
Col·legiat núm. 20.306
Enginyer de Camins, canals i ports
ABM, Serveis d'enginyeria i consultin, SL

Projecte d'urbanització del Vial Nord entre la Ronda de Dalt i la rotonda de les Carreteres GI-614 i GI-610 Fase 1 Tram La Vinyassa dins de l'àmbit del SUD1 al Terme Municipal de Roses

Comparatiu Projecte original & Estat actual obra

NUM.	UA	DESCRIPCIÓ	PROJECTE ORIGINAL			OBRA EXECUTADA		DIFERENCIA	
			AMIDAMENTS	PREU	IMPORT	AMIDAMENTS	IMPORT	IMPORT	%
1	TREBALLS PREVIS I DEMOLICIONS								
1	TREBALLS PREVIS								
1	m3	(G221U010) Excavació de terra vegetal, inclosa càrrega, transport a l'abocador, aplec o lloc d'ús i manteniment fins la seva utilització, inclòs cànon d'abocament i manteniment de l'abocador	30,000	2,47 €	74,10 €	30,00 €	74,10 €	- €	0,00%
2	m3	(G221U112) Excavació de terreny no classificat en zones de desmunt, incloses parts proporcionals de roca, amb mitjans mecànics, amb càrrega i transport a l'abocador o lloc d'ús, inclòs cànon d'abocament i manteniment de l'abocador	30,000	2,86 €	85,80 €	30,00 €	85,80 €	- €	0,00%
		TOTAL:			159,90 €		159,90 €	- €	0,00%
2	DEMOLICIONS								
1	m3	(G214U030) Enderroc d'estructures de maó o totxana de qualsevol tipus, amb mitjans mecànics o manuals, inclòs càrrega, transport a l'abocador, cànon d'abocament i manteniment de l'abocador	20,250	23,78 €	481,55 €	20,25 €	481,55 €	- €	0,00%
2	m	(G219U020) Demolició de vorades amb rigola de qualsevol tipus, amb mitjans mecànics o manuals, inclosa la base de formigó, càrrega i transport a l'abocador, cànon d'abocament i manteniment de l'abocador	24,000	6,27 €	150,48 €	24,00 €	150,48 €	- €	0,00%
3	m2	(G219U030) Demolició de voreres amb base de formigó o paviment de formigó, amb un gruix de 20 cm de cota mitja, incloses càrrega i transport a l'abocador, cànon d'abocament i manteniment de l'abocador	52,000	5,94 €	308,88 €	52,00 €	308,88 €	- €	0,00%
4	m	(G219U100) Tall amb serra de disc de paviment de mescles bituminoses o formigó, de 20 cm a 30 cm de fondària	25,000	5,43 €	135,75 €	- €	- €	135,75 €	100,00%
5	m2	(G219U040) Demolició de paviment de mescla bituminosa, incloses càrrega i transport a l'abocador, cànon d'abocament i manteniment de l'abocador	220,000	4,52 €	994,40 €	2,00 €	9,04 €	985,36 €	99,09%
		TOTAL:			2.071,06 €		949,95 €	1.121,11 €	54,13%
		TOTAL CAPITOL 1. TREBALLS PREVIS I DEMOLICIONS:			2.230,96 €		1.109,85 €	1.121,11 €	50,25%

Projecte d'urbanització del Vial Nord entre la Ronda de Dalt i la rotonda de les Carreteres GI-614 i GI-610 Fase 1 Tram La Vinyassa dins de l'àmbit del SUD1 al Terme Municipal de Roses

Comparatiu Projecte original & Estat actual obra

NUM.	UA	DESCRIPCIÓ	PROJECTE ORIGINAL			OBRA EXECUTADA		DIFERENCIA	
			AMIDAMENTS	PREU	IMPORT	AMIDAMENTS	IMPORT	IMPORT	%
2 MOVIMENT DE TERRES									
1 DESMUNTS									
1	m3	(G221U112) Excavació de terreny no classificat en zones de desmunt, incloses parts proporcionals de roca, amb mitjans mecànics, amb càrrega i transport a l'abocador o lloc d'ús, inclòs cànon d'abocament i manteniment de l'abocador	4.640,900	2,86 €	13.272,97 €	3.165,41 €	9.053,06 €	4.219,92 €	31,79%
TOTAL:					13.272,97 €		9.053,06 €	4.219,92 €	31,79%
2 TERRAPLENS									
1	m3	(G227U110) Esplanada amb sòl seleccionat tipus 2, procedent de préstec, segons condicions del Plec de Prescripcions Tècniques, en coronació de terraplens o sobre desmunt, estesa i compactada al 100% del PM, mesurat sobre perfil teòric	2.402,500	7,20 €	17.298,00 €	- €	- €	17.298,00 €	100,00%
2	m3	(G226U020) Terraplenat amb sòl procedent de préstec, estesa i compactació segons condicions del Plec de Prescripcions Tècniques, mesurat sobre perfil teòric	559,900	5,30 €	2.967,47 €	112,50 €	596,25 €	2.371,22 €	79,91%
TOTAL:					20.265,47 €		596,25 €	19.669,22 €	97,06%
TOTAL CAPITOL 2. MOVIMENT DE TERRES:					33.538,44 €		9.649,31 €	23.889,14 €	71,23%

Projecte d'urbanització del Vial Nord entre la Ronda de Dalt i la rotonda de les Carreteres GI-614 i GI-610 Fase 1 Tram La Vinyassa dins de l'àmbit del SUD1 al Terme Municipal de Roses

Comparatiu Projecte original & Estat actual obra

NUM.	UA	DESCRIPCIÓ	PROJECTE ORIGINAL			OBRA EXECUTADA		DIFERENCIA	
			AMIDAMENTS	PREU	IMPORT	AMIDAMENTS	IMPORT	IMPORT	%
3	XARXA D'AIGÜES PLUVIALS								
1	MOVIMENT DE TERRES								
1	m3	(G228U010) Rebliment i compactació de rases, pous i fonaments, amb material procedent de la pròpia obra, inclòs selecció, garbellat, càrregues i transports intermedis, estesa i compactació segons condicions del Plec de Prescripcions Tècniques, mesurat sobre perfil teòric	189,500	4,08 €	773,16 €	185,20 €	755,62 €	17,54 €	2,27%
2	m3	(F2A1R400) Subministrament de Sorra de material reciclat de formigons, de 0 a 5 mm. Tot inclòs.	201,560	20,00 €	4.031,20 €	142,50 €	2.849,96 €	1.181,24 €	29,30%
3	m3	(G222U102) Excavació de terreny no classificat en rases, pous o fonaments, amb mitjans mecànics, incloses part proporcional en roca i tall previ en talussos, càrrega i transport a l'abocador, aplec o lloc d'ús, inclòs cànon d'abocament i manteniment de l'abocador	609,000	6,23 €	3.794,07 €	440,40 €	2.743,69 €	1.050,38 €	27,68%
		TOTAL:			8.598,43 €		6.349,27 €	2.249,16 €	26,16%
2	COL-LECTORS								
1	m	(FD7J0135) Tub PEAD ó Polipropilè DN 800 mm, doble paret SN 8 kN/m2, norma prEN 13476-1, previst per a una pressió interior de 1kg/cm2, inclou aquesta unitat el subministrament, col.locació i la unió entre tubs. Assentat i recobert amb formigó HM-20. Tot inclòs completament acabat, segons plànols.	34,000	169,97 €	5.778,98 €	34,00 €	5.778,98 €	- €	0,00%
2	m	(FD7J0115) Tub PEAD ó Polipropilè DN 315 mm, doble paret SN 8 kN/m2, norma prEN 13476-1, previst per a una pressió interior de 1kg/cm2, inclou aquesta unitat el subministrament, col.locació i la unió entre tubs. Assentat i recobert amb formigó HM-20. Tot inclòs completament acabat, segons plànols.	60,000	42,80 €	2.568,00 €	60,00 €	2.568,00 €	- €	0,00%
3	m	(FD7J0110) Tub PEAD ó Polipropilè DN 250 mm, doble paret SN 8 kN/m2, norma prEN 13476-1, previst per a una pressió interior de 1kg/cm2, inclou aquesta unitat el subministrament, col.locació i la unió entre tubs. Assentat i recobert amb formigó HM-20. Tot inclòs completament acabat, segons plànols.	140,000	33,58 €	4.701,20 €	140,00 €	4.701,20 €	- €	0,00%
4	m	(FD7J0030) Tub PEAD ó Polipropilè DN 630 mm, doble paret SN 8 kN/m2, norma prEN 13476-1, previst per a una pressió interior de 1kg/cm2, inclou aquesta unitat el subministrament, col.locació i la unió entre tubs. Assentat i recobert amb sorra. Tot inclòs completament acabat, segons plànols.	50,000	78,03 €	3.901,50 €	50,00 €	3.901,50 €	- €	0,00%
5	m	(FD7J0025) Tub PEAD ó Polipropilè DN 500 mm, doble paret SN 8 kN/m2, norma prEN 13476-1, previst per a una pressió interior de 1kg/cm2, inclou aquesta unitat el subministrament, col.locació i la unió entre tubs. Assentat i recobert amb sorra. Tot inclòs completament acabat, segons plànols.	120,000	48,59 €	5.830,80 €	120,00 €	5.830,80 €	- €	0,00%
		TOTAL:			22.780,48 €		22.780,48 €	- €	0,00%

Projecte d'urbanització del Vial Nord entre la Ronda de Dalt i la rotonda de les Carreteres GI-614 i GI-610 Fase 1 Tram La Vinyassa dins de l'àmbit del SUD1 al Terme Municipal de Roses

Comparatiu Projecte original & Estat actual obra

NUM.	UA	DESCRIPCIÓ	PROJECTE ORIGINAL			OBRA EXECUTADA		DIFERENCIA	
			AMIDAMENTS	PREU	IMPORT	AMIDAMENTS	IMPORT	IMPORT	%
3 PERICONS I POUS DE REGISTRE									
1	u	(FDD10110) Pou de registre prefabricat d '1,20 m de diàmetre, amb una profunditat màxima de 3 m, per a tubs de formigó armat ASTM D=<90 cm, inclou: pates, marc octogonal o quadrat aparent segons tipus de paviment, massiat i tapa rodona articulada amb tancament de bloqueig de fosa dúctil segons norma EN-124 classe D-400, segons detall. Tot inclòs completament acabat.	5,000	1.029,50 €	5.147,50 €	2,50 €	2.573,75 €	2.573,75 €	50,00%
2	u	(FD5J0010) Formació d'embornal senzill de maó massís o formigó HM-20 completament acabat, segons plànols, inclou marc, massiat amb formigó HM-20 i reixa de fosa dúctil de 750x300 mm H=100 mm classe C-250. Tot inclòs completament acabat.	14,000	206,28 €	2.887,92 €	6,00 €	1.237,68 €	1.650,24 €	57,14%
		TOTAL:			8.035,42 €		3.811,43 €	4.223,99 €	52,57%
4 BASSA INFILTRACIÓ									
1	m3	(G221U112) Excavació de terreny no classificat en zones de desmunt, incloses parts proporcionals de roca, amb mitjans mecànics, amb càrrega i transport a l'abocador o lloc d'ús, inclòs canó d'abocament i manteniment de l'abocador	1.339,226	2,86 €	3.830,19 €	401,77 €	1.149,06 €	2.681,13 €	70,00%
2	m3	(G226U030) Terraplenat o pedraplenat amb sòl procedent de la pròpia obra, inclòs selecció, garbellat, càrregues i transports intermedis, estesa i compactació segons condicions del Plec de Prescripcions Tècniques, mesurat sobre perfil teòric	183,750	1,30 €	238,88 €	- €	- €	238,88 €	100,00%
3	m	(F6A10020) Reixat de 2 m d'alçària d'acer galvanitzat i plastificat tipus "Lux de Rivisa" o equivalent, format per malla de simple torsió, 1 pal vertical de suport col.locat aproximadament cada 3 m, 1 o 2 pals inclinats a les cantoneres, i 2 pals inclinats com a tensors col.locats cada 30 m, inclou excavació, subministrament i col.locació amb daus de formigó i muntatge. Tot inclòs completament acabat.	52,000	17,42 €	905,84 €	- €	- €	905,84 €	100,00%
4	u	(F6A1CEA1) Porta de dues fulles de 3x2 m, d'acer galvanitzat, amb bastidor de tub de 80x50 mm i malla electrosoldada de 200x50 mm i D 6 mm, sòcol de planxa d'1,5 mm, muntants de 100x100 mm, passador, pany i pom	1,000	533,23 €	533,23 €	- €	- €	533,23 €	100,00%
5	m3	(F2A1ZJ00) Subministrament de grava per drenatges.Tot inclòs.	219,000	17,97 €	3.935,43 €	- €	- €	3.935,43 €	100,00%
6	m3	(F226Z401) Pedraplè procedent de préstecs exteriors a l'àmbit de l'obra, de característiques a determinar per la Direcció d'Obra, inclou subministrament, càrrega, transport, estesa, compactació i tarifes (taxes, canons i despeses) si s'escau. Tot inclòs completament acabat.	360,000	3,64 €	1.310,40 €	- €	- €	1.310,40 €	100,00%
		TOTAL:			10.753,97 €		1.149,06 €	9.604,91 €	89,32%
		TOTAL CAPITOL 3. XARXA PLUVIALS:			50.168,30 €		34.090,24 €	16.078,06 €	32,05%

Projecte d'urbanització del Vial Nord entre la Ronda de Dalt i la rotonda de les Carreteres GI-614 i GI-610 Fase 1 Tram La Vinyassa dins de l'àmbit del SUD1 al Terme Municipal de Roses

Comparatiu Projecte original & Estat actual obra

NUM.	UA	DESCRIPCIÓ	PROJECTE ORIGINAL			OBRA EXECUTADA		DIFERENCIA	
			AMIDAMENTS	PREU	IMPORT	AMIDAMENTS	IMPORT	IMPORT	%
4		XARXA D'AIGÜES RESIDUALS							
1		MOVIMENT DE TERRES							
1	m3	(G222U102) Excavació de terreny no classificat en rases, pous o fonaments, amb mitjans mecànics, incloses part proporcional en roca i tall previ en talussos, càrrega i transport a l'abocador, aplec o lloc d'ús, inclòs cànon d'abocament i manteniment de l'abocador	232,200	6,23 €	1.446,61 €	206,40 €	1.285,87 €	160,73 €	11,11%
2	m3	(G228U010) Rebliment i compactació de rases, pous i fonaments, amb material procedent de la pròpia obra, inclòs selecció, garbellat, càrregues i transports intermedis, estesa i compactació segons condicions del Plec de Prescripcions Tècniques, mesurat sobre perfil teòric	106,200	4,08 €	433,30 €	103,20 €	421,06 €	12,24 €	2,82%
3	m3	(F2A1R400) Subministrament de Sorra de material reciclat de formigons, de 0 a 5 mm. Tot inclòs.	93,000	20,00 €	1.860,00 €	80,05 €	1.600,92 €	259,08 €	13,93%
		TOTAL:			3.739,91 €		3.307,85 €	432,06 €	11,55%
2		COL-LECTORS							
1	m	(FD7J0020) Tub PEAD ó Polipropilè DN 400 mm, doble paret SN 8 kN/m2, norma prEN 13476-1, previst per a una pressió interior de 1kg/cm2, inclou aquesta unitat el subministrament, col.locació i la unió entre tubs. Assentat i recobert amb sorra. Tot inclòs completament acabat, segons plànols.	150,000	33,60 €	5.040,00 €	150,00 €	5.040,00 €	- €	0,00%
2	m	(FD7J0110) Tub PEAD ó Polipropilè DN 250 mm, doble paret SN 8 kN/m2, norma prEN 13476-1, previst per a una pressió interior de 1kg/cm2, inclou aquesta unitat el subministrament, col.locació i la unió entre tubs. Assentat i recobert amb formigó HM-20. Tot inclòs completament acabat, segons plànols.	60,000	33,58 €	2.014,80 €	60,00 €	2.014,80 €	- €	0,00%
		TOTAL:			7.054,80 €		7.054,80 €	- €	0,00%
3		PERICONS I POUS DE REGISTRE							
1	u	(FDD10110) Pou de registre prefabricat d '1,20 m de diàmetre, amb una profunditat màxima de 3 m, per a tubs de formigó armat ASTM D=<90 cm, inclou: pates, marc octogonal o quadrat aparent segons tipus de paviment, massisat i tapa rodona articulada amb tancament de bloqueig de fosa dúctil segons norma EN-124 classe D-400, segons detall. Tot inclòs completament acabat.	3,000	1.029,50 €	3.088,50 €	2,00 €	2.059,00 €	1.029,50 €	33,33%
		TOTAL:			3.088,50 €		2.059,00 €	1.029,50 €	33,33%

Projecte d'urbanització del Vial Nord entre la Ronda de Dalt i la rotonda de les Carreteres GI-614 i GI-610 Fase 1 Tram La Vinyassa dins de l'àmbit del SUD1 al Terme Municipal de Roses

Comparatiu Projecte original & Estat actual obra

NUM.	UA	DESCRIPCIÓ	PROJECTE ORIGINAL			OBRA EXECUTADA		DIFERENCIA	
			AMIDAMENTS	PREU	IMPORT	AMIDAMENTS	IMPORT	IMPORT	%
4	POU DE BOMBAMENT								
1	OBRA CIVIL								
1	m3	(G228U010) Rebliment i compactació de rases, pous i fonaments, amb material procedent de la pròpia obra, inclòs selecció, garbellat, càrregues i transports intermedis, estesa i compactació segons condicions del Plec de Prescripcions Tècniques, mesurat sobre perfil teòric	177,300	4,08 €	723,38 €	- €	- €	723,38 €	100,00%
2	m3	(G45KU010) Formigó ciclopi per a soleres de 15 N/mm2 de resistència característica a la compressió i bloc de pedra entre 20 i 50 kg, inclòs preparació de la base d'assentament, col·locació i curat	0,825	55,56 €	45,84 €	- €	- €	45,84 €	100,00%
3	m3	(G222U102) Excavació de terreny no classificat en rases, pous o fonaments, amb mitjans mecànics, incloses part proporcional en roca i tall previ en talussos, càrrega i transport a l'abocador, aplec o lloc d'ús, inclòs cànon d'abocament i manteniment de l'abocador	25,375	6,23 €	158,09 €	25,38 €	158,09 €	- €	0,00%
4	m2	(F4D00010) Encofrat i desencofrat pla en parament no vist.	5,200	11,89 €	61,83 €	- €	- €	61,83 €	100,00%
5	m3	(F4500010) Formigó HA25/P/20/IIa per fonaments i encepats de consistència plàstica i grandària màxima del granulat 20 mm. inclou subministrament, abocat amb cubilot o bombament i vibrat. Tot inclòs.	0,306	97,12 €	29,72 €	- €	- €	29,72 €	100,00%
6	m3	(F4500030) Formigó HA-25/P/20/IIa per a alçats, pilars i taulers, de consistència plàstica i grandària màxima del granulat 20 mm. Inclou subministrament, abocat amb cubilot o bombament i vibrat. Tot inclòs.	0,444	106,61 €	47,33 €	- €	- €	47,33 €	100,00%
7	u	(GDKZ0002) Marc de 62x62x4,5 cm amb tapa de pas lliure 53x53 cm, de fosa dúctil, per a una càrrega de ruptura de 12 t, totalment col·locat	2,000	80,16 €	160,32 €	- €	- €	160,32 €	100,00%
8	u	(FD7Z0130) Connexió a pou o tub de clavegueram existent a eix de calçada, inclou tall amb disc del paviment asfàltic a demolir, demolició de paviment de vorera i paviment asfàltic existent, excavació manual i/o mecànica, rebliment, base de formigó i paviment de panot a vorera, i base de tot-ú i paviment asfàltic a calçada. Tot inclòs completament acabat.	1,000	725,17 €	725,17 €	- €	- €	725,17 €	100,00%
TOTAL:					1.951,68 €		158,09 €	1.793,59 €	91,90%

Projecte d'urbanització del Vial Nord entre la Ronda de Dalt i la rotonda de les Carreteres GI-614 i GI-610 Fase 1 Tram La Vinyassa dins de l'àmbit del SUD1 al Terme Municipal de Roses

Comparatiu Projecte original & Estat actual obra

NUM.	UA	DESCRIPCIÓ	PROJECTE ORIGINAL			OBRA EXECUTADA		DIFERENCIA	
			AMIDAMENTS	PREU	IMPORT	AMIDAMENTS	IMPORT	IMPORT	%
4	POU DE BOMBAMENT								
2	OBRA MECÀNICA								
1	m	(FFB10330) Conducció PEAD D 110 mm, gruix 10 mm, assentada i recoberta de sorra. Apta per a 16 bar PN, inclòs subministrament, col.locació, unió i p.p. peces especials. Tot inclòs completament acabat.	280,000	15,88 €	4.446,40 €	150,00 €	2.382,00 €	2.064,40 €	46,43%
2	ut	(FDD10Z001) Pou de bombament prefabricat d'acer al carboni de 1,5 m de diàmetre i alçada 3,00m. Els elements que componen el pou són:-Pou de diàmetre 1,6 m tipus Pompac o equivalent.-Profunditat total 3m.-Cota arribada aigua -1.6 m respecte part superior pou bombament.-2 Bombes DP3068.180 MT Flygt o equivalents.-Impulsor tipus vòrtex-Sòcols-Jocs de guia per desplaçament bomba al exterior-Reixa de desbat mòbil i extraïble per la part superior, construïda en acer inoxidable.-Nivells de màxim, mínima i emergència.-Vàlvules antirretorn per cada bomba.-Vàlvules de tancament i aïllament per cada bomba.-Cadenes d'elevació o cable.-Tapes registrables.-Quadre elèctric de maniobra per funcionament alternatiu de les bombes amb senyal lluminosa de funcionament-aturada-averia, amb sortida elèctrica per la senyal acústica i lluminosa en cas d'averia. El quadre elèctric disposarà de sortides de senyal d'alarma.	1,000	9.094,50 €	9.094,50 €	- €	- €	9.094,50 €	100,00%
3	m	(FG310015) Conductor de coure armat tipus RVFV 0,6/1 kV, secció 4x6 mm ² . Inclou subministrament i col.locació. Tot inclòs.	110,000	5,12 €	563,20 €	- €	- €	563,20 €	100,00%
4	m	(FFB10345) Conducció PEAD D 160 mm, gruix 14,6 mm, assentada i recoberta de sorra. Apta per a 16 bar PN, inclòs subministrament, col.locació, unió i p.p. peces especials. Tot inclòs completament acabat.	5,000	32,72 €	163,60 €	- €	- €	163,60 €	100,00%
5	u	(FG000010) Ampliació i adequació a la nova potència, de les instal.lacions d'escomesa, comptatge, maniobra i protecció.	1,000	331,91 €	331,91 €	- €	- €	331,91 €	100,00%
		TOTAL:			14.599,61 €		2.382,00 €	12.217,61 €	83,68%
		TOTAL CAPITOL 4. XARXA RESIDUALS:			30.434,50 €		14.961,74 €	15.472,76 €	50,84%

Projecte d'urbanització del Vial Nord entre la Ronda de Dalt i la rotonda de les Carreteres GI-614 i GI-610 Fase 1 Tram La Vinyassa dins de l'àmbit del SUD1 al Terme Municipal de Roses

Comparatiu Projecte original & Estat actual obra

NUM.	UA	DESCRIPCIÓ	PROJECTE ORIGINAL			OBRA EXECUTADA		DIFERENCIA	
			AMIDAMENTS	PREU	IMPORT	AMIDAMENTS	IMPORT	IMPORT	%
5	AFERMATS								
1	MATERIALS GRANULARS								
1	m3	(G921U020) Base de tot-u artificial, estesa, humectació i compactació, mesurat sobre perfil teòric	942,000	19,99 €	18.830,58 €	180,53 €	3.608,69 €	15.221,89 €	80,84%
2	m3	(F9210020) Sub-base granular tot-u artificial compactada. Inclòs refí i compactació de l'esplanada, si s'escau. Tot inclòs.	402,750	19,98 €	8.046,95 €	- €	- €	8.046,95 €	100,00%
		TOTAL:			26.877,53 €		3.608,69 €	23.268,83 €	86,57%
2	PAVIMENTS								
1	t	(G9H1U120) Mescla bituminosa en calent AC22 base B60/70 G, per a capa de base, inclòs filler, estesa i compactada, sense incloure betum	496,188	29,51 €	14.642,51 €	- €	- €	14.642,51 €	100,00%
2	t	(G9H1U512) Mescla bituminosa en calent AC16 surf B60/70 D, inclòs filler, estesa i compactada, sense incloure betum	354,420	31,36 €	11.114,61 €	- €	- €	11.114,61 €	100,00%
3	t	(G9HA0010) Betum asfàltic tipus B-60/70, per a mescles bituminoses	40,758	378,74 €	15.436,68 €	- €	- €	15.436,68 €	100,00%
4	m2	(G9J1U010) Reg emprímació amb emulsió catiónica, tipus ECI	2.953,500	0,61 €	1.801,64 €	- €	- €	1.801,64 €	100,00%
5	m2	(G9J1U020) Reg d'adherència amb emulsió catiónica, tipus ECR-1	2.953,500	0,35 €	1.033,73 €	- €	- €	1.033,73 €	100,00%
		TOTAL:			44.029,17 €		- €	44.029,17 €	100,00%
		TOTAL CAPITOL 5. AFERMATS:			70.906,70 €		3.608,69 €	67.298,00 €	94,91%

Projecte d'urbanització del Vial Nord entre la Ronda de Dalt i la rotonda de les Carreteres GI-614 i GI-610 Fase 1 Tram La Vinyassa dins de l'àmbit del SUD1 al Terme Municipal de Roses

Comparatiu Projecte original & Estat actual obra

NUM.	UA	DESCRIPCIÓ	PROJECTE ORIGINAL			OBRA EXECUTADA		DIFERENCIA	
			AMIDAMENTS	PREU	IMPORT	AMIDAMENTS	IMPORT	IMPORT	%
6	URBANITZACIÓ								
1	VORERES I VORADES								
1	m	(G9650005) Vorada de 12-15x25 cm, tipus T-2, de peces prefabricades de formigó rectes i corbes, inclosa excavació i base de formigó de 15 N/mm2 de resistència característica a la compressió i totes les feines adients, totalment col·locada	405,000	20,24 €	8.197,20 €	339,80 €	6.877,55 €	1.319,65 €	16,10%
2	m	(G974U020) Rigola prefabricada de morter de ciment blanc de 30 cm d'amplada i 8 cm de gruix, adossada a la vorera, inclosa excavació, base de formigó de 15 N/mm2 de resistència característica a la compressió i totes les feines adients, totalment col·locada	405,000	17,00 €	6.885,00 €	385,00 €	6.545,00 €	340,00 €	4,94%
3	u	(F9910030) Formació d'escossell quadrat d'1,20x1,20 m amb peça prefabricada de formigó especial de 120x20x8 cm tipus fiol, inclou base de formigó HM-20, segons plànols de detall. Tot inclòs completament acabat.	102,000	57,41 €	5.855,82 €	86,00 €	4.937,26 €	918,56 €	15,69%
4	m	(F9850210) Gual de vianants, inclou subministrament, col·locació i peces especials prefabricades, segons plànols de detall. Tot inclòs completament acabat.	22,000	123,63 €	2.719,86 €	22,00 €	2.719,86 €	- €	0,00%
5	m	(F9850220) Gual per a vehicles, inclou subministrament, col·locació, peces especials, segons plànols de detall. Tot inclòs completament acabat.	24,000	66,71 €	1.601,04 €	23,20 €	1.547,67 €	53,37 €	3,33%
6	m2	(G9E1U020) Paviment de rajola hidràulica de morter, de 20x20x4 cm, inclòs refinat i compactació del terreny, base de formigó de 15 N/mm2 de resistència característica a la compressió i totes les feines adients	1.415,000	22,59 €	31.964,85 €	716,00 €	16.174,44 €	15.790,41 €	49,40%
7	m3	(G9GA0022) Paviment de formigó HF-4, amb granular granític, de qualsevol gruix, incloent estesa amb estenedora, vibratge, estriat, formació de junts tallats en fresc i totes les feines adients	65,800	111,10 €	7.310,38 €	- €	- €	7.310,38 €	100,00%
8	m	(F9F10210) Llamborda prefabricada de formigó de 20x10x8 cm formant tires de 10 cm d'amplària, inclou subministrament, transport, col·locació segons plànols, i rejuntat amb morter	354,000	8,69 €	3.076,26 €	348,00 €	3.024,12 €	52,14 €	1,69%
9	m	(G965Z001) Vorada de formigó per a vorada, de 8x20 cm, tipus P-1 o P-2, de peces prefabricades de formigó rectes i corbes, inclosa excavació i base de formigó de 15 N/mm2 de resistència característica a la compressió i totes les feines adients, totalment col·locada	25,000	17,10 €	427,50 €	- €	- €	427,50 €	100,00%
		TOTAL:			68.037,91 €		41.825,90 €	26.212,01 €	38,53%
2	MOBILIARI URBÀ								
1	u	(FQ21Z010) Paperera tipus ' Sort' o equivalent, de gran capacitat, 620 mm de diàmetre i 1000 mm d'alçada, formada per planxa metàl·lica perforada de 2 mm, amb forats quadrats 15x15 mm, aro de reforç de pletina de 35x6mm. Varilla de 8 mm a la part superior i planxa de 2,5 mm formant el cul de la paperera. 3 forats per anclatge al cul de la paperera amb reforç o tacs de poliuretà en cas de ser mòbil. Suministrada i col·locada, tot inclòs.	4,000	369,18 €	1.476,72 €	- €	- €	1.476,72 €	100,00%
		TOTAL:			1.476,72 €		- €	1.476,72 €	100,00%
		TOTAL CAPITOL 6. URBANITZACIÓ:			69.514,63 €		41.825,90 €	27.688,73 €	39,83%

Projecte d'urbanització del Vial Nord entre la Ronda de Dalt i la rotonda de les Carreteres GI-614 i GI-610 Fase 1 Tram La Vinyassa dins de l'àmbit del SUD1 al Terme Municipal de Roses

Comparatiu Projecte original & Estat actual obra

NUM.	UA	DESCRIPCIÓ	PROJECTE ORIGINAL			OBRA EXECUTADA		DIFERENCIA	
			AMIDAMENTS	PREU	IMPORT	AMIDAMENTS	IMPORT	IMPORT	%
7	XARXES DE SERVEIS								
1	XARXA ELÈCTRICA								
1	XARXA MT								
1	OBRA CIVIL								
1	m3	(G222U102) Excavació de terreny no classificat en rases, pous o fonaments, amb mitjans mecànics, incloses part proporcional en roca i tall previ en talussos, càrrega i transport a l'abocador, aplec o lloc d'ús, inclòs cànon d'abocament i manteniment de l'abocador	15,000	6,23 €	93,45 €	13,80 €	85,97 €	7,48 €	8,00%
2	m3	(G228U010) Rebliment i compactació de rases, pous i fonaments, amb material procedent de la pròpia obra, inclòs selecció, garbellat, càrregues i transports intermedis, estesa i compactació segons condicions del Plec de Prescripcions Tècniques, mesurat sobre perfil teòric	7,500	4,08 €	30,60 €	6,90 €	28,15 €	2,45 €	8,00%
		TOTAL:			124,05 €		114,12 €	9,93 €	8,01%
1	XARXA MT								
2	OBRA MECÀNICA								
1	m	(FDG50190) Conducció per a mitja tensió en pas de calçada, inclou excavació, 4 tubs de PE diàmetre 200 mm, rasa formigonada a tota la alçada amb formigó HM-20, i cinta de senyalització de PE. Tot inclòs completament acabat, segons plànols. (4 circuits)	25,000	115,85 €	2.896,25 €	23,00 €	2.664,55 €	231,70 €	8,00%
		TOTAL:			2.896,25 €		2.664,55 €	231,70 €	8,00%
2	XARXA BT								
1	OBRA CIVIL								
1	m3	(G222U102) Excavació de terreny no classificat en rases, pous o fonaments, amb mitjans mecànics, incloses part proporcional en roca i tall previ en talussos, càrrega i transport a l'abocador, aplec o lloc d'ús, inclòs cànon d'abocament i manteniment de l'abocador	59,400	6,23 €	370,06 €	59,40 €	370,06 €	- €	0,00%
2	m3	(G228U010) Rebliment i compactació de rases, pous i fonaments, amb material procedent de la pròpia obra, inclòs selecció, garbellat, càrregues i transports intermedis, estesa i compactació segons condicions del Plec de Prescripcions Tècniques, mesurat sobre perfil teòric	40,500	4,08 €	165,24 €	40,28 €	164,34 €	0,90 €	0,54%
		TOTAL:			535,30 €		534,40 €	0,90 €	0,17%

Projecte d'urbanització del Vial Nord entre la Ronda de Dalt i la rotonda de les Carreteres GI-614 i GI-610 Fase 1 Tram La Vinyassa dins de l'àmbit del SUD1 al Terme Municipal de Roses

Comparatiu Projecte original & Estat actual obra

NUM.	UA	DESCRIPCIÓ	PROJECTE ORIGINAL			OBRA EXECUTADA		DIFERENCIA	
			AMIDAMENTS	PREU	IMPORT	AMIDAMENTS	IMPORT	IMPORT	%
2	XARXA BT								
2	OBRA MECÀNICA								
1	u	(FG140030) Armari de distribució urbana (4 línies), inclòs bassament prefabricat de formigó, excavació de terres, fonamentació, connexions i presa de terres. Inclou subministrament i col.locació. Tot inclòs completament acabat.	3,000	1.172,66 €	3.517,98 €	- €	- €	3.517,98 €	100,00%
2	m	(FDG10010) Conducció per a baixa tensió, inclou excavació, reblert i compactat de rases, aportació de sorra, plaques de protecció de PE i cinta de senyalització de PE. Tot inclòs completament acabat, segons plànols. (1 Circuit)	155,000	5,18 €	802,90 €	155,00 €	802,90 €	- €	0,00%
3	m	(FG390010) Conductor de baixa tensió de alumini, de 3x240+150 mm ² , inclòs jocs d'empalmadors. Inclou subministrament i col.locació. Tot inclòs.	155,000	17,12 €	2.653,60 €	- €	- €	2.653,60 €	100,00%
4	m	(FDG50175) Conducció per a mitja tensió i baixa tensió (1 circuit MT i 1 Circuit BT + 2 reserves), inclou excavació, reblert i compactat de rases, tub de PE diàmetre 160 mm, protegits amb formigó HM-20 i cinta de senyalització de PE. Tot inclòs completament acabat, segons plànols.	30,000	34,79 €	1.043,70 €	30,00 €	1.043,70 €	- €	0,00%
5	u	(FDK20410) Arqueta de 60x60x90 cm de mides interiors, amb paret de 14 cm de gruix de maó calat, arrebossat i lliscat per l'interior amb formació de mitja canya de morter, i solera de graves de 0,30 m de gruix sobre una base de geotèxtil, inclou subministrament, transport i col·locació de tapa i bastiment de fosa, tot completament acabat.	4,000	165,13 €	660,52 €	2,00 €	330,26 €	330,26 €	50,00%
		TOTAL:			8.678,70 €		2.176,86 €	6.501,84 €	74,92%
		TOTAL CAPITOL 7. XARXA DE SERVEIS - ELÈCTRICITAT:			12.234,30 €		5.489,93 €	6.744,37 €	55,13%

Projecte d'urbanització del Vial Nord entre la Ronda de Dalt i la rotonda de les Carreteres GI-614 i GI-610 Fase 1 Tram La Vinyassa dins de l'àmbit del SUD1 al Terme Municipal de Roses

Comparatiu Projecte original & Estat actual obra

NUM.	UA	DESCRIPCIÓ	PROJECTE ORIGINAL			OBRA EXECUTADA		DIFERENCIA	
			AMIDAMENTS	PREU	IMPORT	AMIDAMENTS	IMPORT	IMPORT	%
7		XARXES DE SERVEIS							
2		XARXA ENLLUMENAT							
1		OBRA CIVIL							
1	u	(FH00Z010) Trasllat d'armari d'enllumenat existent a nova ubicació, completa aquesta unitat el desmantelament , nova fonamentació, connexions a línies existents. Tot inclòs completament acabat, segons plànols.	1,000	773,60 €	773,60 €	- €	- €	773,60 €	100,00%
2	u	(FDKR0020) Arranjament, col·locació a cota i anivellament d'arquetes d'enllumenat existents, inclou subministrament de tapa i bastiment tipus igual a l'existent, si s'escau. Tot inclòs completament acabat.	1,000	105,51 €	105,51 €	- €	- €	105,51 €	100,00%
3	m3	(G222U102) Excavació de terreny no classificat en rases, pous o fonaments, amb mitjans mecànics, incloses part proporcional en roca i tall prèvi en talussos, càrrega i transport a l'abocador, aplec o lloc d'ús, inclòs cànon d'abocament i manteniment de l'abocador	86,400	6,23 €	538,27 €	78,00 €	485,94 €	52,33 €	9,72%
4	m3	(G228U010) Rebliment i compactació de rases, pous i fonaments, amb material procedent de la pròpia obra, inclòs selecció, garbellat, càrregues i transports intermedis, estesa i compactació segons condicions del Plec de Prescripcions Tècniques, mesurat sobre perfil teòric	43,200	4,08 €	176,26 €	39,00 €	159,12 €	17,14 €	9,72%
5	u	(FDK20120) Arqueta de registre per a canalització d'enllumenat, tot inclòs, segons plànols.	20,000	147,33 €	2.946,60 €	4,00 €	589,32 €	2.357,28 €	80,00%
		TOTAL:			4.540,24 €		1.234,38 €	3.305,86 €	72,81%

Projecte d'urbanització del Vial Nord entre la Ronda de Dalt i la rotonda de les Carreteres GI-614 i GI-610 Fase 1 Tram La Vinyassa dins de l'àmbit del SUD1 al Terme Municipal de Roses

Comparatiu Projecte original & Estat actual obra

NUM.	UA	DESCRIPCIÓ	PROJECTE ORIGINAL			OBRA EXECUTADA		DIFERENCIA	
			AMIDAMENTS	PREU	IMPORT	AMIDAMENTS	IMPORT	IMPORT	%
2	OBRA MECÀNICA								
1	m	(FDG50210) Canalització per a enllumenat públic, inclosa excavació, sorra, tub de PEAD de DN 110 mm, làmina de plàstic per a senyalització i reblert compactat de rases. Tot inclòs completament acabat, segons plànols.	360,000	8,45 €	3.042,00 €	335,00 €	2.830,75 €	211,25 €	6,94%
2	m	(FDG50220) Canalització d'enllumenat públic per a pas de calçada inclosa excavació, formigó, tub de PEAD de DN 110 mm, i reblert compactat de rases. Tot inclòs completament acabat, segons plànols.	15,000	19,72 €	295,80 €	15,00 €	295,80 €	- €	0,00%
3	u	(FHM1Z001) Columna tipus Marina de 9m d'alçada, espessor de xapa e=3 mm. i radi de curvatura r=25 m.. Inclosa caixa de connexió, cablejat interior i fonamentació. Inclou subministrament i col.locació. Tot inclòs segons plànols.	10,000	621,51 €	6.215,10 €	0,44 €	273,46 €	5.941,64 €	95,60%
4	u	(FHN30030) Lluminiària tancada i equipada, inclòs làmpada de 150 W de VSAP. Inclou subministrament i col.locació. Tot inclòs segons plànols.	10,000	366,05 €	3.660,50 €	- €	- €	3.660,50 €	100,00%
5	u	(FHM1Z002) Columna Nikolson o equivalent de 4,0 m d'alçada i lluminiària tancada model FO 8 o equivalent de 1 cara 2x70 W, incloses làmpades de 70 W de VSAP. Inclosa caixa de connexió, cablejat interior i fonamentació. Inclou subministrament i col.locació. Tot inclòs segons plànols.	8,000	1.404,76 €	11.238,08 €	0,14 €	196,67 €	11.041,41 €	98,25%
6	u	(FGD10015) Pica de terra connectada al punt de llum o centre de maniobra. Inclou subministrament i col.locació, completament acabat, segons plànols.	18,000	22,35 €	402,30 €	5,00 €	111,75 €	290,55 €	72,22%
7	m	(FG310010) Conductor de coure armat tipus RVFV 0,6/1 kV, secció 2x6 mm2. Inclou subministrament i col.locació. Tot inclòs.	360,000	3,47 €	1.249,20 €	- €	- €	1.249,20 €	100,00%
8	m	(FG310005) Conductor de coure armat tipus RVFV 0,6/1 kV, secció 2x2,5 mm2. Inclou subministrament i col.locació. Tot inclòs.	360,000	1,47 €	529,20 €	- €	- €	529,20 €	100,00%
9	m	(FG380020) Cable nu de coure de 35 mm2 de secció per a xarxa d'enllumenat. Inclou connexions i proves, subministrament i col.locació. Tot inclòs.	360,000	4,14 €	1.490,40 €	335,00 €	1.386,90 €	103,50 €	6,94%
10	u	(FGZZ0010) Redacció del projecte de legalització de l'enllumenat per a un armari de potència a legalitzar inferior o igual a 5 kW; visat per un col.legi professional incloent el certificat final d'obra; presentació a ICICT o ECA de tota la documentació necessària; lliurament de l'acta d'aprovació del projecte i de les instal.lacions. Tot inclòs.	1,000	1.081,86 €	1.081,86 €	- €	- €	1.081,86 €	100,00%
		TOTAL:			29.204,44 €		5.095,33 €	24.109,11 €	82,55%
		TOTAL CAPITOL 7. XARXA DE SERVEIS - ENLLUMENAT:			33.744,68 €		6.329,71 €	27.414,97 €	81,24%

Projecte d'urbanització del Vial Nord entre la Ronda de Dalt i la rotonda de les Carreteres GI-614 i GI-610 Fase 1 Tram La Vinyassa dins de l'àmbit del SUD1 al Terme Municipal de Roses

Comparatiu Projecte original & Estat actual obra

NUM.	UA	DESCRIPCIÓ	PROJECTE ORIGINAL			OBRA EXECUTADA		DIFERENCIA	
			AMIDAMENTS	PREU	IMPORT	AMIDAMENTS	IMPORT	IMPORT	%
7		XARXES DE SERVEIS							
3		XARXA ABASTAMENT AIGUA POTABLE							
1		OBRA CIVIL							
1	m3	(G222U102) Excavació de terreny no classificat en rases, pous o fonaments, amb mitjans mecànics, incloses part proporcional en roca i tall previ en talussos, càrrega i transport a l'abocador, aplec o lloc d'ús, inclòs cànon d'abocament i manteniment de l'abocador	131,100	6,23 €	816,75 €	64,44 €	401,46 €	415,29 €	50,85%
2	m3	(G228U010) Rebliment i compactació de rases, pous i fonaments, amb material procedent de la pròpia obra, inclòs selecció, garbellat, càrregues i transports intermedis, estesa i compactació segons condicions del Plec de Prescripcions Tècniques, mesurat sobre perfil teòric	112,500	4,08 €	459,00 €	50,12 €	204,49 €	254,51 €	55,45%
3	m3	(G222Z102) Excavació de terreny no classificat en rases, pous o fonaments, amb mitjans mecànics en sòl urbanitzat, incloses part proporcional en roca i tall previ en talussos, càrrega i transport a l'abocador, aplec o lloc d'ús, inclòs cànon d'abocament i manteniment de l'abocador	41,400	21,79 €	902,11 €	- €	- €	902,11 €	100,00%
4	u	(FDK20020) Arqueta tipus II, d'obra de fàbrica o formigó HM-20, inclou aquesta unitat la base del pou, l'arrebossat i lliscat si s'escau, marc i tapa, segons plànols de detall. Tot inclòs completamet acabat.	3,000	213,57 €	640,71 €	- €	- €	640,71 €	100,00%
5	m	(G975U010) Rigola prefabricada de formigó de 20 cm d'amplada i 7 cm de gruix, adossada a la vorera, inclosa excavació, base de formigó de 15 N/mm2 de resistència característica a la compressió i totes les feines adients, totalment col·locada	2,000	12,78 €	25,56 €	- €	- €	25,56 €	100,00%
6	m	(G9650005) Vorada de 12-15x25 cm, tipus T-2, de peces prefabricades de formigó rectes i corbes, inclosa excavació i base de formigó de 15 N/mm2 de resistència característica a la compressió i totes les feines adients, totalment col·locada	2,000	20,24 €	40,48 €	- €	- €	40,48 €	100,00%
7	m2	(G9E1U020) Paviment de rajola hidràulica de morter, de 20x20x4 cm, inclòs refinat i compactació del terreny, base de formigó de 15 N/mm2 de resistència característica a la compressió i totes les feines adients	36,000	22,59 €	813,24 €	- €	- €	813,24 €	100,00%
8	t	(G9H1U512) Mescla bituminosa en calent AC16 surf B60/70 D, inclòs filler, estesa i compactada, sense incloure betum	2,880	31,36 €	90,32 €	- €	- €	90,32 €	100,00%
9	t	(G9HA0010) Betum asfàltic tipus B-60/70, per a mescles bituminoses	0,130	378,74 €	49,24 €	- €	- €	49,24 €	100,00%
10	m2	(G9J1U010) Reg emprimació amb emulsió catiònica, tipus ECI	6,000	0,61 €	3,66 €	- €	- €	3,66 €	100,00%
		TOTAL:			3.841,07 €		605,95 €	3.235,12 €	84,22%

Projecte d'urbanització del Vial Nord entre la Ronda de Dalt i la rotonda de les Carreteres GI-614 i GI-610 Fase 1 Tram La Vinyassa dins de l'àmbit del SUD1 al Terme Municipal de Roses

Comparatiu Projecte original & Estat actual obra

NUM.	UA	DESCRIPCIÓ	PROJECTE ORIGINAL			OBRA EXECUTADA		DIFERENCIA	
			AMIDAMENTS	PREU	IMPORT	AMIDAMENTS	IMPORT	IMPORT	%
2	OBRA MECÀNICA								
1	u	(FN120040) Vàlvula de comporta de fosa dúctil, seient elàstic, amb pletina, per a una PN 16 bar, de D 150 mm. Inclòs racords i arqueta, subministrament, instal.lació i muntatge. Tot inclòs completament acabat.	3,000	622,73 €	1.868,19 €	1,00 €	622,73 €	1.245,46 €	66,67%
2	u	(FM210010) Hidrant soterrat, totalment equipat amb arqueta i senyalització vertical. Inclou subministrament, instal.lació i muntatge. Tot inclòs completament acabat.	1,000	704,83 €	704,83 €	1,00 €	704,83 €	- €	0,00%
3	m	(FDGZ0020) Protecció de conducció sota vial de tubs de PVC i polietilè, inclòs senyalització del creuament, segons plànols de detall, tot inclòs completamet acabat.	26,000	21,04 €	547,04 €	- €	- €	547,04 €	100,00%
4	u	(FJZ10001) Connexió a la xarxa existent, inclou enllaços de polietilè, vàlvula de presa en càrrega, vàlvula de retenció, matxó doble de llautó, joc d'aixetes complerts, drets de connexió, arqueta segons especificacions companyia d'aigües, amb verificació oficial. Tot inclòs completament acabat.	1,000	2.025,25 €	2.025,25 €	- €	- €	2.025,25 €	100,00%
5	m	(FF320025) Conducció de fosa D 150 mm, assentada i recoberta de sorra. Tipus K9 segons normes, inclòs junt d'unió i p.p. peces especials, subministrament i col.locació. Tot inclòs completament acabat.	280,000	30,12 €	8.433,60 €	185,00 €	5.572,20 €	2.861,40 €	33,93%
6	u	(FNZESCOO) Subministre i col·locació d'escomesa de 2" sobre canonada de FOSA de 150 mm, equipada amb accessoris de llautó. inclou portella de fosa dúctil de 18x23 cm	3,000	295,20 €	885,60 €	1,50 €	442,80 €	442,80 €	50,00%
TOTAL:					14.464,51 €		7.342,56 €	7.121,95 €	49,24%
TOTAL CAPITOL 7. XARXA DE SERVEIS - AIGUA POTABLE:					18.305,58 €		7.948,51 €	10.357,07 €	56,58%

Projecte d'urbanització del Vial Nord entre la Ronda de Dalt i la rotonda de les Carreteres GI-614 i GI-610 Fase 1 Tram La Vinyassa dins de l'àmbit del SUD1 al Terme Municipal de Roses

Comparatiu Projecte original & Estat actual obra

NUM.	UA	DESCRIPCIÓ	PROJECTE ORIGINAL			OBRA EXECUTADA		DIFERENCIA	
			AMIDAMENTS	PREU	IMPORT	AMIDAMENTS	IMPORT	IMPORT	%
7	XARXES DE SERVEIS								
4	XARXA DE TELECOMUNICACIONS								
1	OBRA CIVIL								
1	m3	(G222U102) Excavació de terreny no classificat en rases, pous o fonaments, amb mitjans mecànics, incloses part proporcional en roca i tall previ en talussos, càrrega i transport a l'abocador, aplec o lloc d'ús, inclòs cànon d'abocament i manteniment de l'abocador	146,250	6,23 €	911,14 €	96,66 €	602,19 €	308,95 €	33,91%
2	m3	(G228U010) Rebliment i compactació de rases, pous i fonaments, amb material procedent de la pròpia obra, inclòs selecció, garbellat, càrregues i transports intermedis, estesa i compactació segons condicions del Plec de Prescripcions Tècniques, mesurat sobre perfil teòric	52,650	4,08 €	214,81 €	52,65 €	214,81 €	- €	0,00%
		TOTAL:			1.125,95 €		817,00 €	308,95 €	27,44%
2	OBRA MECÀNICA								
1	u	(FDK20355) Arqueta de registre per a telèfons tipus MF prefabricada de formigó armat-vibrat no pretensat. Inclosa entrada i connexions, inclou subministrament i col.locació, totalment acabada, segons plànols.	3,000	136,59 €	409,77 €	- €	- €	409,77 €	100,00%
2	u	(FDK20330) Arqueta de registre per a telèfons tipus HF-II prefabricada de formigó armat-vibrat no pretensat. Inclosa entrada i connexions, inclou subministrament i col.locació, totalment acabada, segons plànols. (Amb bassament armari)	6,000	583,29 €	3.499,74 €	2,40 €	1.399,90 €	2.099,84 €	60,00%
3	u	(FP000010) Connexió amb la xarxa existent, inclòs cata per a localització de la fita existent, el mandrilat del últim tram construït i la col.locació del fil de guia, segons normes de la companyia, deixant la connexió totalment acabada i en perfecte funcionament.	1,000	134,46 €	134,46 €	- €	- €	134,46 €	100,00%
4	m	(FDG3Z245) Obra civil per la canalització telefònica per a 4 conductes, inclosa excavació, col.locació de lilit, tubs de PVC D 110 mm, formigó HM-20 i reblert compactat de les rases. Tot inclòs completament acabat.	300,000	28,00 €	8.400,00 €	179,00 €	5.012,00 €	3.388,00 €	40,33%
		TOTAL:			12.443,97 €		6.411,90 €	6.032,07 €	48,47%
		TOTAL CAPITOL 7. XARXA DE SERVEIS - TELECOMUNICACIONS:			13.569,92 €		7.228,90 €	6.341,02 €	46,73%

Projecte d'urbanització del Vial Nord entre la Ronda de Dalt i la rotonda de les Carreteres GI-614 i GI-610 Fase 1 Tram La Vinyassa dins de l'àmbit del SUD1 al Terme Municipal de Roses

Comparatiu Projecte original & Estat actual obra

NUM.	UA	DESCRIPCIÓ	PROJECTE ORIGINAL			OBRA EXECUTADA		DIFERENCIA	
			AMIDAMENTS	PREU	IMPORT	AMIDAMENTS	IMPORT	IMPORT	%
7	XARXES DE SERVEIS								
5	XARXA DE GAS								
1	OBRA CIVIL								
1	m3	(G222U102) Excavació de terreny no classificat en rases, pous o fonaments, amb mitjans mecànics, incloses part proporcional en roca i tall previ en talussos, càrrega i transport a l'abocador, aplec o lloc d'ús, inclòs cànon d'abocament i manteniment de l'abocador	90,000	6,23 €	560,70 €	64,44 €	401,46 €	159,24 €	28,40%
2	m3	(G228U200) Rebliment amb sorra de 0 a 5 mm en llit i arronyonat de canonada, estesa i compactació segons condicions del Plec de Prescripcions Tècniques, mesurat sobre perfil teòric	65,000	32,46 €	2.109,90 €	28,64 €	929,65 €	1.180,25 €	55,94%
3	m3	(G228U010) Rebliment i compactació de rases, pous i fonaments, amb material procedent de la pròpia obra, inclòs selecció, garbellat, càrregues i transports intermedis, estesa i compactació segons condicions del Plec de Prescripcions Tècniques, mesurat sobre perfil teòric	45,000	4,08 €	183,60 €	30,40 €	124,03 €	59,57 €	32,44%
4	m	(FDG10001) Canalització per a conduccions de gas. Tot inclòs completament acabat, segons plànols. (sota vorera)	255,000	13,34 €	3.401,70 €	179,00 €	2.387,86 €	1.013,84 €	29,80%
5	m	(FDG50610) Canalització per a conduccions de gas, amb tub de protecció. Tot inclòs completament acabat, segons plànols. (sota calçada)	20,000	20,58 €	411,60 €	- €	- €	411,60 €	100,00%
		TOTAL:			6.667,50 €		3.843,00 €	2.824,50 €	42,36%
		TOTAL CAPITOL 7. XARXA DE SERVEIS - GAS:			6.667,50 €		3.843,00 €	2.824,50 €	42,36%

Projecte d'urbanització del Vial Nord entre la Ronda de Dalt i la rotonda de les Carreteres GI-614 i GI-610 Fase 1 Tram La Vinyassa dins de l'àmbit del SUD1 al Terme Municipal de Roses

Comparatiu Projecte original & Estat actual obra

NUM.	UA	DESCRIPCIÓ	PROJECTE ORIGINAL			OBRA EXECUTADA		DIFERENCIA	
			AMIDAMENTS	PREU	IMPORT	AMIDAMENTS	IMPORT	IMPORT	%
7	XARXES DE SERVEIS								
6	RASA COMUNA DE SERVEIS								
1	m	(G219U100) Tall amb serra de disc de paviment de mescles bituminoses o formigó, de 20 cm a 30 cm de fondària	40,000	5,43 €	217,20 €	- €	- €	217,20 €	100,00%
2	m2	(G219U040) Demolició de paviment de mescla bituminosa, incloses càrrega i transport a l'abocador, cànon d'abocament i manteniment de l'abocador	24,000	4,52 €	108,48 €	- €	- €	108,48 €	100,00%
3	m2	(G219U030) Demolició de voreres amb base de formigó o paviment de formigó, amb un gruix de 20 cm de cota mitja, incloses càrrega i transport a l'abocador, cànon d'abocament i manteniment de l'abocador	90,000	5,94 €	534,60 €	- €	- €	534,60 €	100,00%
4	m	(G219U020) Demolició de vorades amb rigola de qualsevol tipus, amb mitjans mecànics o manuals, inclosa la base de formigó, càrrega i transport a l'abocador, cànon d'abocament i manteniment de l'abocador	8,000	6,27 €	50,16 €	- €	- €	50,16 €	100,00%
5	m3	(G222Z102) Excavació de terreny no classificat en rases, pous o fonaments, amb mitjans mecànics en sòl urbanitzat, incloses part proporcional en roca i tall prèvi en talussos, càrrega i transport a l'abocador, aplec o lloc d'ús, inclòs cànon d'abocament i manteniment de l'abocador	136,800	21,79 €	2.980,87 €	- €	- €	2.980,87 €	100,00%
6	m2	(G9E1U020) Paviment de rajola hidràulica de morter, de 20x20x4 cm, inclòs refinat i compactació del terreny, base de formigó de 15 N/mm2 de resistència característica a la compressió i totes les feines adients	90,000	22,59 €	2.033,10 €	- €	- €	2.033,10 €	100,00%
7	m3	(G228U010) Rebliment i compactació de rases, pous i fonaments, amb material procedent de la pròpia obra, inclòs selecció, garbellat, càrregues i transports intermedis, estesa i compactació segons condicions del Plec de Prescripcions Tècniques, mesurat sobre perfil teòric	91,200	4,08 €	372,10 €	- €	- €	372,10 €	100,00%
8	t	(G9H1U512) Mescla bituminosa en calent AC16 surf B60/70 D, inclòs filler, estesa i compactada, sense incloure betum	10,368	31,36 €	325,14 €	- €	- €	325,14 €	100,00%
9	t	(G9HA0010) Betum asfàltic tipus B-60/70, per a mescles bituminoses	0,467	378,74 €	176,87 €	- €	- €	176,87 €	100,00%
10	m2	(G9J1U010) Reg emprimació amb emulsió catiònica, tipus ECI	36,000	0,61 €	21,96 €	- €	- €	21,96 €	100,00%
11	m	(G975U010) Rigola prefabricada de formigó de 20 cm d'amplada i 7 cm de gruix, adossada a la vorera, inclosa excavació, base de formigó de 15 N/mm2 de resistència característica a la compressió i totes les feines adients, totalment col·locada	4,000	12,78 €	51,12 €	- €	- €	51,12 €	100,00%
12	m	(G9650005) Vorada de 12-15x25 cm, tipus T-2, de peces prefabricades de formigó rectes i corbes, inclosa excavació i base de formigó de 15 N/mm2 de resistència característica a la compressió i totes les feines adients, totalment col·locada	4,000	20,24 €	80,96 €	- €	- €	80,96 €	100,00%
TOTAL:					6.952,56 €		- €	6.952,56 €	100,00%
TOTAL CAPITOL 7. XARXA DE SERVEIS - XARXA COMUNA:					6.952,56 €		- €	6.952,56 €	100,00%

Projecte d'urbanització del Vial Nord entre la Ronda de Dalt i la rotonda de les Carreteres GI-614 i GI-610 Fase 1 Tram La Vinyassa dins de l'àmbit del SUD1 al Terme Municipal de Roses

Comparatiu Projecte original & Estat actual obra

NUM.	UA	DESCRIPCIÓ	PROJECTE ORIGINAL			OBRA EXECUTADA		DIFERENCIA	
			AMIDAMENTS	PREU	IMPORT	AMIDAMENTS	IMPORT	IMPORT	%
8	JARDINERIA I XARXA DE REG								
1	JARDINERIA								
1	m3	(FR3P0003) Aportació i estesa de terra adobada i garvellada, de textura franc-sorrenca, amb un contingut mínim de matèria orgànica d'un 3%, prèvia acceptació d'una mostra significativa per part de la direcció facultativa.	25,500	14,89 €	379,70 €	- €	- €	379,70 €	100,00%
2	u	(FR4EE211) Subministrament de Lavandula angustifolia en contenidor d'1 l	655,000	1,32 €	864,60 €	- €	- €	864,60 €	100,00%
3	u	(FR4H3411) Subministrament de Rosmarinus officinalis en contenidor d'1 l	185,000	1,32 €	244,20 €	- €	- €	244,20 €	100,00%
4	u	(FR44F829) Subministrament de Prunus cerasifera Pissardii (Atropurpurea) de perímetre de 14 a 16 cm, amb pa de terra de diàmetre mínim 45 cm i profunditat mínima 31,5 cm segons fórmules NTJ	62,000	90,75 €	5.626,50 €	- €	- €	5.626,50 €	100,00%
5	u	(FR41Z239) Subministrament de rubinia pseudoacacia casque-rouge de perímetre de 14 a 16 cm, arrel nua	39,000	41,75 €	1.628,25 €	- €	- €	1.628,25 €	100,00%
6	u	(FR6P1595) Trasplantament dins de l'obra d'arbre planifoli de 35 a 50 cm de perímetre de tronc, inclou repicat amb retroexcavadora i mitjans manuals, formació de pa de terra amb mitjans manuals, excavació de clot de plantació de 180x180x80 cm amb retroexcavadora, plantació amb camió grua en el nou lloc d'ubicació, reblert del clot amb 50% de sorra, 25% de terra de l'excavació i 25% de compost, primer reg i càrrega de les terres sobrants a camió. No inclou les feines de preparació	2,000	466,53 €	933,06 €	- €	- €	933,06 €	100,00%
7	m2	(FR71121K) Sembrar de barreja de llavors per a gespa tipus rústica de baix manteniment de lleguminoses amb gramínies segons NTJ 07N, amb mitjans manuals, en un pendent < 30 %, superfície < 500 m2, incloent el coronat posterior , i la primera sega	3,500	1,38 €	4,83 €	- €	- €	4,83 €	100,00%
		TOTAL:			9.681,14 €		- €	9.681,14 €	100,00%

Projecte d'urbanització del Vial Nord entre la Ronda de Dalt i la rotonda de les Carreteres GI-614 i GI-610 Fase 1 Tram La Vinyassa dins de l'àmbit del SUD1 al Terme Municipal de Roses

Comparatiu Projecte original & Estat actual obra

NUM.	UA	DESCRIPCIÓ	PROJECTE ORIGINAL			OBRA EXECUTADA		DIFERENCIA	
			AMIDAMENTS	PREU	IMPORT	AMIDAMENTS	IMPORT	IMPORT	%
2	XARXA DE REG								
1	m3	(F2220200) Excavació i rebliment de rases de 0,60 m d'amplària com a màxim, amb piconatge de les terres, càrrega i transport de les terres sobrants a terraplè dins del sector. Tot inclòs.	66,600	10,40 €	692,64 €	68,00 €	707,20 €	- 14,56 €	-2,10%
2	m	(FFB20230) Conducció de polietilè de 50 mm de diàmetre exterior, de baixa densitat PE-40 i 10 bar de pressió nominal, inclòs subministrament, col.locació, unió i p.p. peces especials. Tot inclòs completament acabat.	55,000	3,93 €	216,15 €	55,00 €	216,15 €	- €	0,00%
3	m	(FFB20220) Conducció de polietilè de 32 mm de diàmetre exterior, de baixa densitat PE-40 i 10 bar de pressió nominal, inclòs subministrament, col.locació, unió i p.p. peces especials. Tot inclòs completament acabat.	540,000	1,82 €	982,80 €	340,00 €	618,80 €	364,00 €	37,04%
4	m3	(G228U010) Rebliment i compactació de rases, pous i fonaments, amb material procedent de la pròpia obra, inclòs selecció, garbellat, càrregues i transports intermedis, estesa i compactació segons condicions del Plec de Prescripcions Tècniques, mesurat sobre perfil teòric	44,400	4,08 €	181,15 €	40,80 €	166,46 €	14,69 €	8,11%
5	m3	(F2280510) Sorra reciclatge per a protecció de canonades, formant capa d'assentament i recobriment. Inclou subministrament i col.locació. Tot inclòs.	22,200	20,61 €	457,54 €	20,40 €	420,44 €	37,10 €	8,11%
6	u	(FJS10001) Boca de reg tipus Barcelona amb sortida de 45 mm, inclou subministrament, instal.lació, muntatge amb fixació de formigó HM-20 i part proporcional de peces de connexió. Tot inclòs completament acabat.	1,000	161,99 €	161,99 €	1,00 €	161,99 €	- €	0,00%
7	u	(FJS70005) Regulador de pressió de plàstic de connexió 1 1/2" amb sortida fixa a 3 bar, amb racord per presa de manòmetre, inclou subministrament, col.locació, muntatge i part proporcional de peces de connexió. Tot inclòs completament acabat.	4,000	32,76 €	131,04 €	- €	- €	131,04 €	100,00%
8	u	(FJSA0022) Programador electrònic tipus 'dialog' o equivalent 12 estacions. Inclou subministrament, instal.lació i muntatge. Tot inclòs completament acabat.	1,000	151,18 €	151,18 €	- €	- €	151,18 €	100,00%
9	u	(FJ650003) Filtre d'anelles de plàstic reforçat amb fibra de vidre d'1 1/2" i 120 mesh amb presa manomètrica, vàlvula de neteja incorporada, inclou subministrament, instal.lació, muntatge i part proporcional de peces de connexió. Tot inclòs completament acabat.	4,000	99,50 €	398,00 €	- €	- €	398,00 €	100,00%
10	u	(FJSA0002) Caixa tipus 'HIMEL' o equivalent, per a la ubicació dels programadors. Inclou subministrament, instal.lació i muntatge. Tot inclòs completament acabat.	1,000	95,56 €	95,56 €	- €	- €	95,56 €	100,00%
11	u	(FJSDR50G) Pericó rectangular de polirpopilè, per instal·lacions de reg, de 54x38x32 cm, amb tapa amb cargol per tancar col·locada sobre llit de grava, i reblert de terra lateral	1,000	34,53 €	34,53 €	0,50 €	17,27 €	17,27 €	50,00%
12	u	(FN110030) Vàlvula de comporta, PN-16 i 2", inclou subministrament, instal.lació, muntatge i part proporcional de peces de connexió. Tot inclòs completament acabat.	2,000	16,85 €	33,70 €	0,50 €	8,43 €	25,28 €	75,00%

Projecte d'urbanització del Vial Nord entre la Ronda de Dalt i la rotonda de les Carreteres GI-614 i GI-610 Fase 1 Tram La Vinyassa dins de l'àmbit del SUD1 al Terme Municipal de Roses

Comparatiu Projecte original & Estat actual obra

NUM.	UA	DESCRIPCIÓ	PROJECTE ORIGINAL			OBRA EXECUTADA		DIFERENCIA	
			AMIDAMENTS	PREU	IMPORT	AMIDAMENTS	IMPORT	IMPORT	%
13	m	(FJS50011) Conducció de polietilè de 17 mm de diàmetre exterior i 14,6 mm de diàmetre interior, amb degoters autocompensants integrats i disposats cada 0,5 m., amb cabal nominal de 2,3 l/h, amb mecanisme antisucció, amb barrera física contra l'entrada d'arrels i presa d'aigua a través de filtre de 130 mm2. Inclou subministrament, col.locació, excavació i rebliment de rasa de 0,1x0,1 m, i part proporcional de peces de connexió. Tot inclòs completament acabat.	218,000	1,36 €	296,48 €	60,20 €	81,87 €	214,61 €	72,39%
14	u	(FJSB0006) Electrovàlvula, de connexió 1 1/2", inclou subministrament, instal.lació, muntatge i part proporcional de peces de connexió. Tot inclòs completament acabat.	4,000	91,03 €	364,12 €	- €	- €	364,12 €	100,00%
TOTAL:					4.196,88 €		2.398,61 €	1.798,27 €	42,85%
TOTAL CAPITOL 8. JARDINERIA I XARXA DE REG:					13.878,02 €		2.398,61 €	11.479,41 €	82,72%

Projecte d'urbanització del Vial Nord entre la Ronda de Dalt i la rotonda de les Carreteres GI-614 i GI-610 Fase 1 Tram La Vinyassa dins de l'àmbit del SUD1 al Terme Municipal de Roses

Comparatiu Projecte original & Estat actual obra

NUM.	UA	DESCRIPCIÓ	PROJECTE ORIGINAL			OBRA EXECUTADA		DIFERENCIA	
			AMIDAMENTS	PREU	IMPORT	AMIDAMENTS	IMPORT	IMPORT	%
9	SENyalITZACIÓ								
1	SENyalITZACIÓ HORIZONTAL								
1	m	(GBA1U050) Pintat de faixa de 40 cm d'amplada sobre paviment, amb pintura acrílica en solució aquosa o amb dissolvent i reflectant amb microesferes de vidre, incloent el premarcatge.	97,300	1,49 €	144,98 €	- €	- €	144,98 €	100,00%
2	m2	(GBA31001) Pintat de senyal de stop o cedi el pas, fletxes, lletres, símbols, zebra, franges de vèrtex de illetes sobre el paviment, amb pintura acrílica en solució aquosa o amb dissolvent i reflectant amb microesferes de vidre, incloent el premarcatge	11,000	11,13 €	122,43 €	- €	- €	122,43 €	100,00%
3	m	(GBA1U010) Pintat de faixa de 10 cm d'amplada sobre paviment, amb pintura acrílica en solució aquosa o amb dissolvent i reflectant amb microesferes de vidre, incloent el premarcatge.	360,000	0,49 €	176,40 €	- €	- €	176,40 €	100,00%
		TOTAL:			443,81 €		- €	443,81 €	100,00%
2	SENyalITZACIÓ VERTICAL								
1	u	(GBB1U102) Placa triangular de 135 cm de costat, per a senyals de trànsit, amb revestiment reflectant HI nivell 2, inclosos elements de fixació al suport, sense incloure el suport, totalment col·locada	1,000	140,43 €	140,43 €	- €	- €	140,43 €	100,00%
2	m2	(GBB1U151) Placa d'acer galvanitzat superior a 0,25 m2 i fins a 0,50 m2, per a senyals de trànsit d'orientació: presenyalització (S-200), direcció (S-300), localització (S-500), confirmació (S-600) i ús específic en poblat (S-700), amb revestiment reflectant HI nivell 2, inclosos elements de fixació al suport, sense incloure el suport, totalment col·locada	3,000	274,84 €	824,52 €	- €	- €	824,52 €	100,00%
3	m	(GBBVU203) Pal d'alumini extrusionat de 90 mm de diàmetre, segons designació MC del Plec de Prescripcions Tècniques, per a suport de senyals de trànsit, col·locat	11,000	26,82 €	295,02 €	- €	- €	295,02 €	100,00%
4	m3	(GBBVU001) Fonamentació per a plaques i panells de senyalització vertical d'alumini, amb formigó HM-20, inclosa excavació, càrrega i transport a l'abocador del material sobrant i col·locació dels pern d'ancoratge roscats (sense el subministre), segons plànols, totalment acabada	0,600	193,77 €	116,26 €	- €	- €	116,26 €	100,00%
		TOTAL:			1.376,23 €		- €	1.376,23 €	100,00%
		TOTAL CAPITOL 9. SENyalITZACIÓ:			1.820,04 €		- €	1.820,04 €	100,00%
10	NO TRAMIFICAT								
1	pa	(XPA000SS) Partida alçada a justificar per la Seguretat i Salut a l'obra, en base a l'Estudi i el Pla de Seguretat i Salut	1,000	6.350,00 €	6.350,00 €	0,40 €	2.540,00 €	3.810,00 €	60,00%
		TOTAL:			6.350,00 €		2.540,00 €	3.810,00 €	60,00%
		TOTAL CAPITOL 10. NO TRAMIFICAT:			6.350,00 €		2.540,00 €	3.810,00 €	60,00%

Projecte d'urbanització del Vial Nord entre la Ronda de Dalt i la rotonda de les Carreteres GI-614 i GI-610 Fase 1 Tram La Vinyassa dins de l'àmbit del SUD1 al Terme Municipal de Roses

Comparatiu Projecte original & Estat actual obra

NUM.	UA	DESCRIPCIÓ	PROJECTE ORIGINAL			OBRA EXECUTADA		DIFERENCIA	
			AMIDAMENTS	PREU	IMPORT	AMIDAMENTS	IMPORT	IMPORT	%

Resum final per capítols

01	TREBALLS PREVIS I DEMOLICIONS:		2.230,96 €		1.109,85 €	1.121,11 €	50,25%
02	MOVIMENT DE TERRES:		33.538,44 €		9.649,31 €	23.889,14 €	71,23%
03	XARXA PLUVIALS:		50.168,30 €		34.090,24 €	16.078,06 €	32,05%
04	XARXA RESIDUALS:		30.434,50 €		14.961,74 €	15.472,76 €	50,84%
05	AFERMATS:		70.906,70 €		3.608,69 €	67.298,00 €	94,91%
06	URBANITZACIÓ:		69.514,63 €		41.825,90 €	27.688,73 €	39,83%
07.01	XARXA DE SERVEIS - ELÈCTRICITAT:		12.234,30 €		5.489,93 €	6.744,37 €	55,13%
07.02	XARXA DE SERVEIS - ENLLUMENAT:		33.744,68 €		6.329,71 €	27.414,97 €	81,24%
07.03	XARXA DE SERVEIS - AIGUA POTABLE:		18.305,58 €		7.948,51 €	10.357,07 €	56,58%
07.04	XARXA DE SERVEIS - TELECOMUNICACIONS:		13.569,92 €		7.228,90 €	6.341,02 €	46,73%
07.05	XARXA DE SERVEIS - GAS:		6.667,50 €		3.843,00 €	2.824,50 €	42,36%
07.06	XARXA DE SERVEIS - XARXA COMUNA:		6.952,56 €		- €	6.952,56 €	100,00%
08	JARDINERIA I XARXA DE REG:		13.878,02 €		2.398,61 €	11.479,41 €	82,72%
09	SENYALITZACIÓ:		1.820,04 €		- €	1.820,04 €	100,00%
10	NO TRAMIFICAT:		6.350,00 €		2.540,00 €	3.810,00 €	60,00%
	TOTAL:		370.316,13 €		141.024,39 €	229.291,74 €	61,92%
	TOTAL IMPORT D'EXECUCIÓ MATERIAL:		370.316,13 €		141.024,39 €	229.291,74 €	61,92%
	DESPESES GENERALS (13 %)		48.141,10 €		18.333,17 €	29.807,93 €	61,92%
	BENEFICI INDUSTRIAL (6 %)		22.218,97 €		8.461,46 €	13.757,50 €	61,92%
	TOTAL IMPORT D'EXECUCIÓ PER CONTRACTE:		440.676,20 €		167.819,02 €	272.857,17 €	61,92%
					Baixa: 37,0000014 %		
			440.676,20 €		105.725,97 €		
	I.V.A. (18 %):		79.321,72 €		19.030,68 €		
	IMPORT LÍQUID D'EXECUCIÓ PER CONTRACTE IVA INCLÓS		519.997,92 €		124.756,65 €		

Addenda d'actualització del Projecte d'urbanització del Vial Nord entre la Ronda de Dalt i la rotonda de les Carreteres GI-614 i GI-610 Fase 1 Tram La Vinyassa dins de l'àmbit del SUD1 al Terme Municipal de Roses

Comparatiu Projecte original & Estat actual obra & Addenda

NUM.	UA	DESCRIPCIÓ	PROJECTE ORIGINAL			OBRA EXECUTADA		ADDENDA		DIFERENCIA	
			AMIDAMENTS	PREU	IMPORT	AMIDAMENTS	IMPORT	AMIDAMENTS	IMPORT	PROJECTE-(OBRA+ADDENDA)	
1	TREBALLS PREVIS I DEMOLICIONS										
1	TREBALLS PREVIS										
1	m3	(G221U010) Excavació de terra vegetal, inclosa càrrega, transport a l'abocador, aplec o lloc d'ús i manteniment fins la seva utilització, inclòs cànon d'abocament i manteniment de l'abocador	30,000	2,47 €	74,10 €	30,000	74,10 €	10,000	24,70 €	-	24,70 €
2	m3	(G221U112) Excavació de terreny no classificat en zones de desmunt, incloses parts proporcionals de roca, amb mitjans mecànics, amb càrrega i transport a l'abocador o lloc d'ús, inclòs cànon d'abocament i manteniment de l'abocador	30,000	2,86 €	85,80 €	30,000	85,80 €	10,000	28,60 €	-	28,60 €
3	m2	Repàs i piconatge d'esplanada, amb mitjans mecànics i compactació del 95 % PM		2,24 €				3.720,000	8.332,80 €	-	8.332,80 €
		TOTAL:			159,90 €		159,90 €		8.386,10 €	-	8.386,10 €
2	DEMOLICIONS										
1	m3	(G214U030) Enderroc d'estructures de maó o totxana de qualsevol tipus, amb mitjans mecànics o manuals, inclòs càrrega, transport a l'abocador, cànon d'abocament i manteniment de l'abocador	20,250	23,78 €	481,55 €	20,250	481,55 €	1,000	23,78 €	-	23,78 €
2	m	(G219U020) Demolició de vorades amb rigola de qualsevol tipus, amb mitjans mecànics o manuals, inclosa la base de formigó, càrrega i transport a l'abocador, cànon d'abocament i manteniment de l'abocador	24,000	6,27 €	150,48 €	24,000	150,48 €	8,000	50,16 €	-	50,16 €
3	m2	(G219U030) Demolició de voreres amb base de formigó o paviment de formigó, amb un gruix de 20 cm de cota mitja, incloses càrrega i transport a l'abocador, cànon d'abocament i manteniment de l'abocador	52,000	5,94 €	308,88 €	52,000	308,88 €	8,000	47,52 €	-	47,52 €
4	m	(G219U100) Tall amb serra de disc de paviment de mesclades bituminoses o formigó, de 20 cm a 30 cm de fondària	25,000	5,43 €	135,75 €	0,000	- €	25,000	135,75 €		- €
5	m2	(G219U040) Demolició de paviment de mescla bituminosa, incloses càrrega i transport a l'abocador, cànon d'abocament i manteniment de l'abocador	220,000	4,52 €	994,40 €	2,000	9,04 €	210,000	949,20 €		36,16 €
		TOTAL:			2.071,06 €		949,95 €		1.206,41 €	-	85,30 €
		TOTAL CAPITOL 1. TREBALLS PREVIS I DEMOLICIONS:			2.230,96 €		1.109,85 €		9.592,51 €	-	8.471,40 €

Addenda d'actualització del Projecte d'urbanització del Vial Nord entre la Ronda de Dalt i la rotonda de les Carreteres GI-614 i GI-610 Fase 1 Tram La Vinyassa dins de l'àmbit del SUD1 al Terme Municipal de Roses

Comparatiu Projecte original & Estat actual obra & Addenda

NUM.	UA	DESCRIPCIÓ	PROJECTE ORIGINAL			OBRA EXECUTADA		ADDENDA		DIFERENCIA
			AMIDAMENTS	PREU	IMPORT	AMIDAMENTS	IMPORT	AMIDAMENTS	IMPORT	PROJECTE-(OBRA+ADDENDA)
2 MOVIMENT DE TERRES										
1 DESMUNTS										
1	m3	(G221U112) Excavació de terreny no classificat en zones de desmunt, incloses parts proporcionals de roca, amb mitjans mecànics, amb càrrega i transport a l'abocador o lloc d'ús, inclòs cànon d'abocament i manteniment de l'abocador	4.640,900	2,86 €	13.272,97 €	3.165,405	9.053,06 €	100,000	286,00 €	3.933,92 €
TOTAL:					13.272,97 €		9.053,06 €		286,00 €	3.933,92 €
2 TERRAPLENS										
1	m3	(G227U110) Esplanada amb sòl seleccionat tipus 2, procedent de préstec, segons condicions del Plec de Prescripcions Tècniques, en coronació de terraplens o sobre desmunt, estesa i compactada al 100% del PM, mesurat sobre perfil teòric	2.402,500	7,20 €	17.298,00 €	0,000	- €	100,000	720,00 €	16.578,00 €
2	m3	(G226U020) Terraplenat amb sòl procedent de préstec, estesa i compactació segons condicions del Plec de Prescripcions Tècniques, mesurat sobre perfil teòric	559,900	5,30 €	2.967,47 €	112,500	596,25 €	100,000	530,00 €	1.841,22 €
TOTAL:					20.265,47 €		596,25 €		1.250,00 €	18.419,22 €
TOTAL CAPITOL 2. MOVIMENT DE TERRES:					33.538,44 €		9.649,31 €		1.536,00 €	22.353,14 €

Addenda d'actualització del Projecte d'urbanització del Vial Nord entre la Ronda de Dalt i la rotonda de les Carreteres GI-614 i GI-610 Fase 1 Tram La Vinyassa dins de l'àmbit del SUD1 al Terme Municipal de Roses

Comparatiu Projecte original & Estat actual obra & Addenda

NUM.	UA	DESCRIPCIÓ	PROJECTE ORIGINAL			OBRA EXECUTADA		ADDENDA		DIFERENCIA
			AMIDAMENTS	PREU	IMPORT	AMIDAMENTS	IMPORT	AMIDAMENTS	IMPORT	PROJECTE-(OBRA+ADDENDA)
3		XARXA D'AIGÜES PLUVIALS								
1		MOVIMENT DE TERRES								
1	m3	(G228U010) Rebliment i compactació de rases, pous i fonaments, amb material procedent de la pròpia obra, inclòs selecció, garbellat, càrregues i transports intermedis, estesa i compactació segons condicions del Plec de Prescripcions Tècniques, mesurat sobre perfil teòric	189,500	4,08 €	773,16 €	185,200	755,62 €	3,600	14,69 €	2,86 €
2	m3	(F2A1R400) Subministrament de Sorra de material reciclat de formigons, de 0 a 5 mm. Tot inclòs.	201,560	20,00 €	4.031,20 €	142,498	2.849,96 €	22,400	448,00 €	733,24 €
3	m3	(G222U102) Excavació de terreny no classificat en rases, pous o fonaments, amb mitjans mecànics, incloses part proporcional en roca i tall prèvi en talussos, càrrega i transport a l'abocador, aplec o lloc d'ús, inclòs cànon d'abocament i manteniment de l'abocador	609,000	6,23 €	3.794,07 €	440,400	2.743,69 €	26,000	161,98 €	888,40 €
		TOTAL:			8.598,43 €		6.349,27 €		624,67 €	1.624,49 €
2		COL-LECTORS								
1	m	(FD7J0135) Tub PEAD ó Polipropilè DN 800 mm, doble paret SN 8 kN/m2, norma prEN 13476-1, previst per a una pressió interior de 1kg/cm2, inclou aquesta unitat el subministrament, col.locació i la unió entre tubs. Assentat i recobert amb formigó HM-20. Tot inclòs completament acabat, segons plànols.	34,000	169,97 €	5.778,98 €	34,000	5.778,98 €	6,000	1.019,82 €	- 1.019,82 €
2	m	(FD7J0115) Tub PEAD ó Polipropilè DN 315 mm, doble paret SN 8 kN/m2, norma prEN 13476-1, previst per a una pressió interior de 1kg/cm2, inclou aquesta unitat el subministrament, col.locació i la unió entre tubs. Assentat i recobert amb formigó HM-20. Tot inclòs completament acabat, segons plànols.	60,000	42,80 €	2.568,00 €	60,000	2.568,00 €	10,000	428,00 €	- 428,00 €
3	m	(FD7J0110) Tub PEAD ó Polipropilè DN 250 mm, doble paret SN 8 kN/m2, norma prEN 13476-1, previst per a una pressió interior de 1kg/cm2, inclou aquesta unitat el subministrament, col.locació i la unió entre tubs. Assentat i recobert amb formigó HM-20. Tot inclòs completament acabat, segons plànols.	140,000	33,58 €	4.701,20 €	140,000	4.701,20 €	20,000	671,60 €	- 671,60 €
4	m	(FD7J0030) Tub PEAD ó Polipropilè DN 630 mm, doble paret SN 8 kN/m2, norma prEN 13476-1, previst per a una pressió interior de 1kg/cm2, inclou aquesta unitat el subministrament, col.locació i la unió entre tubs. Assentat i recobert amb sorra. Tot inclòs completament acabat, segons plànols.	50,000	78,03 €	3.901,50 €	50,000	3.901,50 €	10,000	780,30 €	- 780,30 €
5	m	(FD7J0025) Tub PEAD ó Polipropilè DN 500 mm, doble paret SN 8 kN/m2, norma prEN 13476-1, previst per a una pressió interior de 1kg/cm2, inclou aquesta unitat el subministrament, col.locació i la unió entre tubs. Assentat i recobert amb sorra. Tot inclòs completament acabat, segons plànols.	120,000	48,59 €	5.830,80 €	120,000	5.830,80 €	10,000	485,90 €	- 485,90 €
		TOTAL:			22.780,48 €		22.780,48 €		3.385,62 €	- 3.385,62 €

Addenda d'actualització del Projecte d'urbanització del Vial Nord entre la Ronda de Dalt i la rotonda de les Carreteres GI-614 i GI-610 Fase 1 Tram La Vinyassa dins de l'àmbit del SUD1 al Terme Municipal de Roses

Comparatiu Projecte original & Estat actual obra & Addenda

NUM.	UA	DESCRIPCIÓ	PROJECTE ORIGINAL			OBRA EXECUTADA		ADDENDA		DIFERENCIA
			AMIDAMENTS	PREU	IMPORT	AMIDAMENTS	IMPORT	AMIDAMENTS	IMPORT	PROJECTE-(OBRA+ADDENDA)
3 PERICONS I POUS DE REGISTRE										
1	u	(FDD10110) Pou de registre prefabricat d '1,20 m de diàmetre, amb una profunditat màxima de 3 m, per a tubs de formigó armat ASTM D=<90 cm, inclou: pates, marc octogonal o quadrat aparent segons tipus de paviment, massiat i tapa rodona articulada amb tancament de bloqueig de fosa dúctil segons norma EN-124 classe D-400, segons detall. Tot inclòs completament acabat.	5,000	1.029,50 €	5.147,50 €	2,500	2.573,75 €	1,000	1.029,50 €	1.544,25 €
2	u	(FD5J0010) Formació d'embornal senzill de maó massís o formigó HM-20 completament acabat, segons plànols, inclou marc, massiat amb formigó HM-20 i reixa de fosa dúctil de 750x300 mm H=100 mm classe C-250. Tot inclòs completament acabat.	14,000	206,28 €	2.887,92 €	6,000	1.237,68 €	1,000	206,28 €	1.443,96 €
3	u	Formació d'embornal senzill de maó massís o formigó HM-20 completament acabat, segons plànols, inclou marc, massiat amb formigó HM-20 i reixa de fosa dúctil de 750x300 mm H=100 mm classe C-250. Tot inclòs completament acabat.		86,96 €				16,000	1.391,36 €	- 1.391,36 €
4	u	Bastiment circular de fosa dúctil per a pou de registre i tapa abatible, pas lliure de 600 mm de diàmetre i classe D400 segons norma UNE-EN 124, col·locat amb morter		97,04 €				5,000	485,20 €	- 485,20 €
TOTAL:					8.035,42 €		3.811,43 €		3.112,34 €	1.111,65 €
4 BASSA INFILTRACIÓ										
1	m3	(G221U112) Excavació de terreny no classificat en zones de desmunt, incloses parts proporcionals de roca, amb mitjans mecànics, amb càrrega i transport a l'abocador o lloc d'ús, inclòs cànon d'abocament i manteniment de l'abocador	1.339,226	2,86 €	3.830,19 €	401,768	1.149,06 €	527,918	1.509,85 €	1.171,28 €
2	m3	(G226U030) Terraplenat o pedraplenat amb sòl procedent de la pròpia obra, inclòs selecció, garbellat, càrregues i transports intermedis, estesa i compactació segons condicions del Plec de Prescripcions Tècniques, mesurat sobre perfil teòric	183,750	1,30 €	238,88 €	0,000	- €	225,000	292,50 €	- 53,63 €
3	m	(F6A10020) Reixat de 2 m d'alçària d'acer galvanitzat i plastificat tipus "Lux de Rivisa" o equivalent, format per malla de simple torsió, 1 pal vertical de suport col·locat aproximadament cada 3 m, 1 o 2 pals inclinats a les cantoneres, i 2 pals inclinats com a tensors col·locats cada 30 m, inclou excavació, subministrament i col·locació amb daus de formigó i muntatge. Tot inclòs completament acabat.	52,000	17,42 €	905,84 €	0,000	- €	0,000	- €	905,84 €
4	u	(F6A1CEA1) Porta de dues fulles de 3x2 m, d'acer galvanitzat, amb bastidor de tub de 80x50 mm i malla electrosoldada de 200x50 mm i D 6 mm, sòcol de planxa d'1,5 mm, muntants de 100x100 mm, passador, pany i pom	1,000	533,23 €	533,23 €	0,000	- €	0,000	- €	533,23 €
5	m3	(F2A1ZJ00) Subministrament de grava per drenatges.Tot inclòs.	219,000	17,97 €	3.935,43 €	0,000	- €	219,000	3.935,43 €	- €
6	m3	(F226Z401) Pedraplè procedent de préstecs exteriors a l'àmbit de l'obra, de característiques a determinar per la Direcció d'Obra, inclou subministrament, càrrega, transport, estesa, compactació i tarifes (taxes, canons i despeses) si s'escau. Tot inclòs completament acabat.	360,000	3,64 €	1.310,40 €	0,000	- €	360,000	1.310,40 €	- €
7	m2	Geotèxtil format per feltre de polipropilè/polietilè no teixit lligat tèrmicament de 90 a 100 g/m2, col·locat sense adherir		2,56 €				1.317,740	3.373,41 €	
TOTAL:					10.753,97 €		1.149,06 €		10.421,59 €	- 816,67 €
TOTAL CAPITOL 3. XARXA PLUVIALS:					50.168,30 €		34.090,24 €		17.544,22 €	- 1.466,16 €

Addenda d'actualització del Projecte d'urbanització del Vial Nord entre la Ronda de Dalt i la rotonda de les Carreteres GI-614 i GI-610 Fase 1 Tram La Vinyassa dins de l'àmbit del SUD1 al Terme Municipal de Roses

Comparatiu Projecte original & Estat actual obra & Addenda

NUM.	UA	DESCRIPCIÓ	PROJECTE ORIGINAL			OBRA EXECUTADA		ADDENDA		DIFERENCIA PROJECTE-(OBRA+ADDENDA)
			AMIDAMENTS	PREU	IMPORT	AMIDAMENTS	IMPORT	AMIDAMENTS	IMPORT	
4		XARXA D'AIGÜES RESIDUALS								
1		MOVIMENT DE TERRES								
1	m3	(G222U102) Excavació de terreny no classificat en rases, pous o fonaments, amb mitjans mecànics, incloses part proporcional en roca i tall prèvi en talussos, càrrega i transport a l'abocador, aplec o lloc d'ús, inclòs cànon d'abocament i manteniment de l'abocador	232,200	6,23 €	1.446,61 €	206,400	1.285,87 €	24,000	149,52 €	11,21 €
2	m3	(G228U010) Rebliment i compactació de rases, pous i fonaments, amb material procedent de la pròpia obra, inclòs selecció, garbellat, càrregues i transports intermedis, estesa i compactació segons condicions del Plec de Prescripcions Tècniques, mesurat sobre perfil teòric	106,200	4,08 €	433,30 €	103,200	421,06 €	3,000	12,24 €	- €
3	m3	(F2A1R400) Subministrament de Sorra de material reciclat de formigons, de 0 a 5 mm. Tot inclòs.	93,000	20,00 €	1.860,00 €	80,046	1.600,92 €	10,000	200,00 €	59,08 €
		TOTAL:			3.739,91 €		3.307,85 €		361,76 €	70,30 €
2		COL-LECTORS								
1	m	(FD7J0020) Tub PEAD ó Polipropilè DN 400 mm, doble paret SN 8 kN/m2, norma prEN 13476-1, previst per a una pressió interior de 1kg/cm2, inclou aquesta unitat el subministrament, col.locació i la unió entre tubs. Assentat i recobert amb sorra. Tot inclòs completament acabat, segons plànols.	150,000	33,60 €	5.040,00 €	150,000	5.040,00 €	6,000	201,60 €	- 201,60 €
2	m	(FD7J0110) Tub PEAD ó Polipropilè DN 250 mm, doble paret SN 8 kN/m2, norma prEN 13476-1, previst per a una pressió interior de 1kg/cm2, inclou aquesta unitat el subministrament, col.locació i la unió entre tubs. Assentat i recobert amb formigó HM-20. Tot inclòs completament acabat, segons plànols.	60,000	33,58 €	2.014,80 €	60,000	2.014,80 €	6,000	201,48 €	- 201,48 €
		TOTAL:			7.054,80 €		7.054,80 €		403,08 €	- 403,08 €
3		PERICONS I POUS DE REGISTRE								
1	u	(FDD10110) Pou de registre prefabricat d '1,20 m de diàmetre, amb una profunditat màxima de 3 m, per a tubs de formigó armat ASTM D=<90 cm, inclou: pates, marc octogonal o quadrat aparent segons tipus de paviment, massiat i tapa rodona articulada amb tancament de bloqueig de fosa dúctil segons norma EN-124 classe D-400, segons detall. Tot inclòs completament acabat.	3,000	1.029,50 €	3.088,50 €	2,000	2.059,00 €	1,000	1.029,50 €	- €
2	u	Bastiment circular de fosa dúctil per a pou de registre i tapa abatible, pas lliure de 600 mm de diàmetre i classe D400 segons norma UNE-EN 124, col.locat amb morter		97,04 €				3,000	291,12 €	- 291,12 €
		TOTAL:			3.088,50 €		2.059,00 €		1.320,62 €	- 291,12 €

Addenda d'actualització del Projecte d'urbanització del Vial Nord entre la Ronda de Dalt i la rotonda de les Carreteres GI-614 i GI-610 Fase 1 Tram La Vinyassa dins de l'àmbit del SUD1 al Terme Municipal de Roses

Comparatiu Projecte original & Estat actual obra & Addenda

NUM.	UA	DESCRIPCIÓ	PROJECTE ORIGINAL			OBRA EXECUTADA		ADDENDA		DIFERENCIA
			AMIDAMENTS	PREU	IMPORT	AMIDAMENTS	IMPORT	AMIDAMENTS	IMPORT	PROJECTE-(OBRA+ADDENDA)
4	POU DE BOMBAMENT									
1	OBRA CIVIL									
1	m3	(G228U010) Rebliment i compactació de rases, pous i fonaments, amb material procedent de la pròpia obra, inclòs selecció, garbellat, càrregues i transports intermedis, estesa i compactació segons condicions del Plec de Prescripcions Tècniques, mesurat sobre perfil teòric	177,300	4,08 €	723,38 €	0,000	- €	177,300	723,38 €	- €
2	m3	(G45KU010) Formigó ciclopi per a soleres de 15 N/mm2 de resistència característica a la compressió i bloc de pedra entre 20 i 50 kg, inclòs preparació de la base d'assentament, col·locació i curat	0,825	55,56 €	45,84 €	0,000	- €	0,825	45,84 €	- €
3	m3	(G222U102) Excavació de terreny no classificat en rases, pous o fonaments, amb mitjans mecànics, incloses part proporcional en roca i tall prèvi en talussos, càrrega i transport a l'abocador, aplec o lloc d'ús, inclòs cànon d'abocament i manteniment de l'abocador	25,375	6,23 €	158,09 €	25,375	158,09 €	25,375	158,09 €	- 158,09 €
4	m2	(F4D00010) Encofrat i desencofrat pla en parament no vist.	5,200	11,89 €	61,83 €	0,000	- €	5,200	61,83 €	- €
5	m3	(F4500010) Formigó HA25/P/20/IIa per fonaments i encepats de consistència plàstica i grandària màxima del granulat 20 mm. inclou subministrament, abocat amb cubilot o bombament i vibrat. Tot inclòs.	0,306	97,12 €	29,72 €	0,000	- €	0,306	29,72 €	- €
6	m3	(F4500030) Formigó HA-25/P/20/IIa per a alçats, pilars i taulers, de consistència plàstica i grandària màxima del granulat 20 mm. Inclou subministrament, abocat amb cubilot o bombament i vibrat. Tot inclòs.	0,444	106,61 €	47,33 €	0,000	- €	0,444	47,33 €	- €
7	u	(GDKZ0002) Marc de 62x62x4,5 cm amb tapa de pas lliure 53x53 cm, de fosa dúctil, per a una càrrega de ruptura de 12 t, totalment col·locat	2,000	80,16 €	160,32 €	0,000	- €	2,000	160,32 €	- €
8	u	(FD7Z0130) Connexió a pou o tub de clavegueram existent a eix de calçada, inclou tall amb disc del paviment asfàltic a demolir, demolició de paviment de vorera i paviment asfàltic existent, excavació manual i/o mecànica, rebliment, base de formigó i paviment de panot a vorera, i base de tot-ú i paviment asfàltic a calçada. Tot inclòs completament acabat.	1,000	725,17 €	725,17 €	0,000	- €	1,000	725,17 €	- €
TOTAL:					1.951,68 €		158,09 €	1.951,68 €		- 158,09 €

Addenda d'actualització del Projecte d'urbanització del Vial Nord entre la Ronda de Dalt i la rotonda de les Carreteres GI-614 i GI-610 Fase 1 Tram La Vinyassa dins de l'àmbit del SUD1 al Terme Municipal de Roses

Comparatiu Projecte original & Estat actual obra & Addenda

NUM.	UA	DESCRIPCIÓ	PROJECTE ORIGINAL			OBRA EXECUTADA		ADDENDA		DIFERENCIA	
			AMIDAMENTS	PREU	IMPORT	AMIDAMENTS	IMPORT	AMIDAMENTS	IMPORT	PROJECTE-(OBRA+ADDENDA)	
4	POU DE BOMBAMENT										
2	OBRA MECÀNICA										
1	m	(FFB10330) Conducció PEAD D 110 mm, gruix 10 mm, assentada i recoberta de sorra. Apta per a 16 bar PN, inclòs subministrament, col.locació, unió i p.p. peces especials. Tot inclòs completament acabat.	280,000	15,88 €	4.446,40 €	150,000	2.382,00 €	280,000	4.446,40 €	-	2.382,00 €
2	ut	(FDD10Z001) Pou de bombament prefabricat d'acer al carboni de 1,5 m de diàmetre i alçada 3,00m. Els elements que componen el pou són:-Pou de diàmetre 1,6 m tipus Pompac o equivalent.-Profunditat total 3m.-Cota arribada aigua -1.6 m respecte part superior pou bombament.-2 Bombes DP3068.180 MT Flygt o equivalents.-Impulsor tipus vòrtex-Sòcols-Jocs de guia per desplaçament bomba al exterior-Reixa de desbat mòbil i extraïble per la part superior, construïda en acer inoxidable.-Nivells de màxim, mínima i emergència.-Vàlvules antirretorn per cada bomba.-Vàlvules de tancament i aïllament per cada bomba.-Cadenes d'elevació o cable.-Tapes registrables.-Quadre elèctric de maniobra per funcionament alternatiu de les bombes amb senyal lluminosa de funcionament-aturada-averia, amb sortida elèctrica per la senyal acústica i lluminosa en cas d'averia. El quadre elèctric disposarà de sortides de senyal d'alarma.	1,000	9.094,50 €	9.094,50 €	0,000	- €	1,000	9.094,50 €		- €
3	m	(FG310015) Conductor de coure armat tipus RVFV 0,6/1 kV, secció 4x6 mm2. Inclou subministrament i col.locació. Tot inclòs.	110,000	5,12 €	563,20 €	0,000	- €	110,000	563,20 €		- €
4	m	(FFB10345) Conducció PEAD D 160 mm, gruix 14,6 mm, assentada i recoberta de sorra. Apta per a 16 bar PN, inclòs subministrament, col.locació, unió i p.p. peces especials. Tot inclòs completament acabat.	5,000	32,72 €	163,60 €	0,000	- €	5,000	163,60 €		- €
5	u	(FG000010) Ampliació i adequació a la nova potència, de les instal.lacions d'escomesa, comptatge, maniobra i protecció.	1,000	331,91 €	331,91 €	0,000	- €	1,000	331,91 €		- €
		TOTAL:			14.599,61 €		2.382,00 €		14.599,61 €	-	2.382,00 €
		TOTAL CAPITOL 4. XARXA RESIDUALS:			30.434,50 €		14.961,74 €		18.636,76 €	-	3.164,00 €

Addenda d'actualització del Projecte d'urbanització del Vial Nord entre la Ronda de Dalt i la rotonda de les Carreteres GI-614 i GI-610 Fase 1 Tram La Vinyassa dins de l'àmbit del SUD1 al Terme Municipal de Roses

Comparatiu Projecte original & Estat actual obra & Addenda

NUM.	UA	DESCRIPCIÓ	PROJECTE ORIGINAL			OBRA EXECUTADA		ADDENDA		DIFERENCIA
			AMIDAMENTS	PREU	IMPORT	AMIDAMENTS	IMPORT	AMIDAMENTS	IMPORT	PROJECTE-(OBRA+ADDENDA)
5	AFERMATS									
1	MATERIALS GRANULARS									
1	m3	(G921U020) Base de tot-u artificial, estesa, humectació i compactació, mesurat sobre perfil teòric	942,000	19,99 €	18.830,58 €	180,525	3.608,69 €	615,725	12.308,34 €	2.913,54 €
2	m3	(F9210020) Sub-base granular tot-u artificial compactada. Inclòs refí i compactació de l'esplanada, si s'escau. Tot inclòs.	402,750	19,98 €	8.046,95 €	0,000	- €	402,750	8.046,95 €	- €
		TOTAL:			26.877,53 €		3.608,69 €		20.355,29 €	2.913,54 €
2	PAVIMENTS									
1	t	(G9H1U120) Mescla bituminosa en calent AC22 base B60/70 G, per a capa de base, inclòs filler, estesa i compactada, sense incloure betum	496,188	29,51 €	14.642,51 €	0,000	- €	496,188	14.642,51 €	- €
2	t	(G9H1U512) Mescla bituminosa en calent AC16 surf B60/70 D, inclòs filler, estesa i compactada, sense incloure betum	354,420	31,36 €	11.114,61 €	0,000	- €	354,420	11.114,61 €	- €
3	t	(G9HA0010) Betum asfàltic tipus B-60/70, per a mescles bituminoses	40,758	378,74 €	15.436,68 €	0,000	- €	40,758	15.436,68 €	- €
4	m2	(G9J1U010) Reg emprímació amb emulsió catiónica, tipus ECI	2.953,500	0,61 €	1.801,64 €	0,000	- €	2.953,500	1.801,64 €	- €
5	m2	(G9J1U020) Reg d'adherència amb emulsió catiónica, tipus ECR-1	2.953,500	0,35 €	1.033,73 €	0,000	- €	2.953,500	1.033,73 €	- €
		TOTAL:			44.029,17 €		- €		44.029,17 €	- €
		TOTAL CAPITOL 5. AFERMATS:			70.906,70 €		3.608,69 €		64.384,46 €	2.913,54 €

Addenda d'actualització del Projecte d'urbanització del Vial Nord entre la Ronda de Dalt i la rotonda de les Carreteres GI-614 i GI-610 Fase 1 Tram La Vinyassa dins de l'àmbit del SUD1 al Terme Municipal de Roses

Comparatiu Projecte original & Estat actual obra & Addenda

NUM.	UA	DESCRIPCIÓ	PROJECTE ORIGINAL			OBRA EXECUTADA		ADDENDA		DIFERENCIA
			AMIDAMENTS	PREU	IMPORT	AMIDAMENTS	IMPORT	AMIDAMENTS	IMPORT	PROJECTE-(OBRA+ADDENDA)
6	URBANITZACIÓ									
1	VORERES I VORADES									
1	m	(G9650005) Vorada de 12-15x25 cm, tipus T-2, de peces prefabricades de formigó rectes i corbes, inclosa excavació i base de formigó de 15 N/mm2 de resistència característica a la compressió i totes les feines adients, totalment col·locada	405,000	20,24 €	8.197,20 €	339,800	6.877,55 €	10,000	202,40 €	1.117,25 €
2	m	(G974U020) Rigola prefabricada de morter de ciment blanc de 30 cm d'amplada i 8 cm de gruix, adossada a la vorera, inclosa excavació, base de formigó de 15 N/mm2 de resistència característica a la compressió i totes les feines adients, totalment col·locada	405,000	17,00 €	6.885,00 €	385,000	6.545,00 €	10,000	170,00 €	170,00 €
3	u	(F9910030) Formació d'escossell quadrat d'1,20x1,20 m amb peça prefabricada de formigó especial de 120x20x8 cm tipus fiol, inclou base de formigó HM-20, segons plànols de detall. Tot inclòs completament acabat.	102,000	57,41 €	5.855,82 €	86,000	4.937,26 €	16,000	918,56 €	- €
4	m	(F9850210) Gual de vianants, inclou subministrament, col·locació i peces especials prefabricades, segons plànols de detall. Tot inclòs completament acabat.	22,000	123,63 €	2.719,86 €	22,000	2.719,86 €	0,000	- €	- €
5	m	(F9850220) Gual per a vehicles, inclou subministrament, col·locació, peces especials, segons plànols de detall. Tot inclòs completament acabat.	24,000	66,71 €	1.601,04 €	23,200	1.547,67 €	0,000	- €	53,37 €
6	m2	(G9E1U020) Paviment de rajola hidràulica de morter, de 20x20x4 cm, inclòs refinat i compactació del terreny, base de formigó de 15 N/mm2 de resistència característica a la compressió i totes les feines adients	1.415,000	22,59 €	31.964,85 €	716,000	16.174,44 €	699,000	15.790,41 €	- €
7	m3	(G9GA0022) Paviment de formigó HF-4, amb granular granític, de qualsevol gruix, incloent estesa amb estenedora, vibratge, estriat, formació de junts tallats en fresc i totes les feines adients	65,800	111,10 €	7.310,38 €	0,000	- €	65,800	7.310,38 €	- €
8	m	(F9F10210) Llamborda prefabricada de formigó de 20x10x8 cm formant tires de 10 cm d'amplària, inclou subministrament, transport, col·locació segons plànols, i rejuntat amb morter	354,000	8,69 €	3.076,26 €	348,000	3.024,12 €	5,000	43,45 €	8,69 €
9	m	(G965Z001) Vorada de formigó per a vorada, de 8x20 cm, tipus P-1 o P-2, de peces prefabricades de formigó rectes i corbes, inclosa excavació i base de formigó de 15 N/mm2 de resistència característica a la compressió i totes les feines adients, totalment col·locada	25,000	17,10 €	427,50 €	0,000	- €	25,000	427,50 €	- €
		TOTAL:			68.037,91 €		41.825,90 €		24.862,70 €	1.349,31 €
2	MOBILIARI URBÀ									
1	u	(FQ21Z010) Paperera tipus ' Sort' o equivalent, de gran capacitat, 620 mm de diàmetre i 1000 mm d'alçada, formada per planxa metàl·lica perforada de 2 mm, amb forats quadrats 15x15 mm, aro de reforç de pletina de 35x6mm. Varilla de 8 mm a la part superior i planxa de 2,5 mm formant el cul de la paperera. 3 forats per anclatge al cul de la paperera amb reforç o tacs de poliuretà en cas de ser mòbil. Suministrada i col·locada, tot inclòs.	4,000	369,18 €	1.476,72 €	0,000	- €	4,000	1.476,72 €	- €
		TOTAL:			1.476,72 €		- €		1.476,72 €	- €
		TOTAL CAPITOL 6. URBANITZACIÓ:			69.514,63 €		41.825,90 €		26.339,42 €	1.349,31 €

Addenda d'actualització del Projecte d'urbanització del Vial Nord entre la Ronda de Dalt i la rotonda de les Carreteres GI-614 i GI-610 Fase 1 Tram La Vinyassa dins de l'àmbit del SUD1 al Terme Municipal de Roses

Comparatiu Projecte original & Estat actual obra & Addenda

NUM.	UA	DESCRIPCIÓ	PROJECTE ORIGINAL			OBRA EXECUTADA		ADDENDA		DIFERENCIA PROJECTE-(OBRA+ADDENDA)
			AMIDAMENTS	PREU	IMPORT	AMIDAMENTS	IMPORT	AMIDAMENTS	IMPORT	
7	XARXES DE SERVEIS									
1	XARXA ELÈCTRICA									
1	XARXA MT									
1	OBRA CIVIL									
1	m3	(G222U102) Excavació de terreny no classificat en rases, pous o fonaments, amb mitjans mecànics, incloses part proporcional en roca i tall previ en talussos, càrrega i transport a l'abocador, aplec o lloc d'ús, inclòs cànon d'abocament i manteniment de l'abocador	15,000	6,23 €	93,45 €	13,800	85,97 €	0,000	- €	7,48 €
2	m3	(G228U010) Rebliment i compactació de rases, pous i fonaments, amb material procedent de la pròpia obra, inclòs selecció, garbellat, càrregues i transports intermedis, estesa i compactació segons condicions del Plec de Prescripcions Tècniques, mesurat sobre perfil teòric	7,500	4,08 €	30,60 €	6,900	28,15 €	0,000	- €	2,45 €
		TOTAL:			124,05 €		114,12 €		- €	9,93 €
1	XARXA MT									
2	OBRA MECÀNICA									
1	m	(FDG50190) Conducció per a mitja tensió en pas de calçada, inclou excavació, 4 tubs de PE diàmetre 200 mm, rasa formigonada a tota la alçada amb formigó HM-20, i cinta de senyalització de PE. Tot inclòs completament acabat, segons plànols. (4 circuits)	25,000	115,85 €	2.896,25 €	23,000	2.664,55 €	2,000	231,70 €	- €
2	u	Arqueta de 60x60x90 cm de mides interiors, amb paret de 14 cm de gruix de maó calat, arrebossat i lliscat per l'interior amb formació de mitja canya de morter, i solera de graves de 0,30 m de gruix sobre una base de geotèxtil, inclou subministrament, transport i col·locació de tapa i bastiment de fosa, tot completament acabat.		165,13 €				2,000	330,26 €	
		TOTAL:			2.896,25 €		2.664,55 €		561,96 €	- 330,26 €
2	XARXA BT									
1	OBRA CIVIL									
1	m3	(G222U102) Excavació de terreny no classificat en rases, pous o fonaments, amb mitjans mecànics, incloses part proporcional en roca i tall previ en talussos, càrrega i transport a l'abocador, aplec o lloc d'ús, inclòs cànon d'abocament i manteniment de l'abocador	59,400	6,23 €	370,06 €	59,400	370,06 €	0,000	- €	- €
2	m3	(G228U010) Rebliment i compactació de rases, pous i fonaments, amb material procedent de la pròpia obra, inclòs selecció, garbellat, càrregues i transports intermedis, estesa i compactació segons condicions del Plec de Prescripcions Tècniques, mesurat sobre perfil teòric	40,500	4,08 €	165,24 €	40,280	164,34 €	0,000	- €	0,90 €
		TOTAL:			535,30 €		534,40 €		- €	0,90 €

Addenda d'actualització del Projecte d'urbanització del Vial Nord entre la Ronda de Dalt i la rotonda de les Carreteres GI-614 i GI-610 Fase 1 Tram La Vinyassa dins de l'àmbit del SUD1 al Terme Municipal de Roses

Comparatiu Projecte original & Estat actual obra & Addenda

NUM.	UA	DESCRIPCIÓ	PROJECTE ORIGINAL			OBRA EXECUTADA		ADDENDA		DIFERENCIA
			AMIDAMENTS	PREU	IMPORT	AMIDAMENTS	IMPORT	AMIDAMENTS	IMPORT	PROJECTE-(OBRA+ADDENDA)
2	XARXA BT									
2	OBRA MECÀNICA									
1	u	(FG140030) Armari de distribució urbana (4 línies), inclòs bassament prefabricat de formigó, excavació de terres, fonamentació, connexions i presa de terres. Inclou subministrament i col.locació. Tot inclòs completament acabat.	3,000	1.172,66 €	3.517,98 €	0,000	- €	3,000	3.517,98 €	- €
2	m	(FDG10010) Conducció per a baixa tensió, inclou excavació, reblert i compactat de rases, aportació de sorra, plaques de protecció de PE i cinta de senyalització de PE. Tot inclòs completament acabat, segons plànols. (1 Circuit)	155,000	5,18 €	802,90 €	155,000	802,90 €	10,000	51,80 €	- 51,80 €
3	m	(FG390010) Conductor de baixa tensió de alumini, de 3x240+150 mm ² , inclòs jocs d'empalmadors. Inclou subministrament i col.locació. Tot inclòs.	155,000	17,12 €	2.653,60 €	0,000	- €	155,000	2.653,60 €	- €
4	m	(FDG50175) Conducció per a mitja tensió i baixa tensió (1 circuit MT i 1 Circuit BT + 2 reserves), inclou excavació, reblert i compactat de rases, tub de PE diàmetre 160 mm, protegits amb formigó HM-20 i cinta de senyalització de PE. Tot inclòs completament acabat, segons plànols.	30,000	34,79 €	1.043,70 €	30,000	1.043,70 €	30,000	1.043,70 €	- 1.043,70 €
5	u	(FDK20410) Arqueta de 60x60x90 cm de mides interiors, amb paret de 14 cm de gruix de maó calat, arrebossat i lliscat per l'interior amb formació de mitja canya de morter, i solera de graves de 0,30 m de gruix sobre una base de geotèxtil, inclou subministrament, transport i col.locació de tapa i bastiment de fosa, tot completament acabat.	4,000	165,13 €	660,52 €	2,000	330,26 €	4,000	660,52 €	- 330,26 €
		TOTAL:			8.678,70 €		2.176,86 €		7.927,60 €	- 1.425,76 €
		TOTAL CAPITOL 7. XARXA DE SERVEIS - ELÈCTRICITAT:			12.234,30 €		5.489,93 €		8.489,56 €	- 1.745,19 €

Addenda d'actualització del Projecte d'urbanització del Vial Nord entre la Ronda de Dalt i la rotonda de les Carreteres GI-614 i GI-610 Fase 1 Tram La Vinyassa dins de l'àmbit del SUD1 al Terme Municipal de Roses

Comparatiu Projecte original & Estat actual obra & Addenda

NUM.	UA	DESCRIPCIÓ	PROJECTE ORIGINAL			OBRA EXECUTADA		ADDENDA		DIFERENCIA
			AMIDAMENTS	PREU	IMPORT	AMIDAMENTS	IMPORT	AMIDAMENTS	IMPORT	PROJECTE-(OBRA+ADDENDA)
7		XARXES DE SERVEIS								
2		XARXA ENLLUMENAT								
1		OBRA CIVIL								
1	u	(FH00Z010) Trasllat d'armari d'enllumenat existent a nova ubicació, completa aquesta unitat el desmantelament , nova fonamentació, connexions a línies existents. Tot inclòs completament acabat, segons plànols.	1,000	773,60 €	773,60 €	0,000	- €	1,000	773,60 €	- €
2	u	(FDKR0020) Arranjament, col·locació a cota i anivellament d'arquetes d'enllumenat existents, inclou subministrament de tapa i bastiment tipus igual a l'existent, si s'escau. Tot inclòs completament acabat.	1,000	105,51 €	105,51 €	0,000	- €	1,000	105,51 €	- €
3	m3	(G222U102) Excavació de terreny no classificat en rases, pous o fonaments, amb mitjans mecànics, incloses part proporcional en roca i tall prèvi en talussos, càrrega i transport a l'abocador, aplec o lloc d'ús, inclòs cànon d'abocament i manteniment de l'abocador	86,400	6,23 €	538,27 €	78,000	485,94 €	6,000	37,38 €	14,95 €
4	m3	(G228U010) Rebliment i compactació de rases, pous i fonaments, amb material procedent de la pròpia obra, inclòs selecció, garbellat, càrregues i transports intermedis, estesa i compactació segons condicions del Plec de Prescripcions Tècniques, mesurat sobre perfil teòric	43,200	4,08 €	176,26 €	39,000	159,12 €	6,000	24,48 €	- 7,34 €
5	u	(FDK20120) Arqueta de registre per a canalització d'enllumenat, tot inclòs, segons plànols.	20,000	147,33 €	2.946,60 €	4,000	589,32 €	9,000	1.325,97 €	1.031,31 €
6	u	Bastiment i tapa per a pericó de serveis, de fosa grisa de 420x420x40 mm i de 25 kg de pes, col·locat amb morter		29,73 €				20,000	594,60 €	- 594,60 €
		TOTAL:			4.540,24 €		1.234,38 €		2.861,54 €	444,32 €

Addenda d'actualització del Projecte d'urbanització del Vial Nord entre la Ronda de Dalt i la rotonda de les Carreteres GI-614 i GI-610 Fase 1 Tram La Vinyassa dins de l'àmbit del SUD1 al Terme Municipal de Roses

Comparatiu Projecte original & Estat actual obra & Addenda

NUM.	UA	DESCRIPCIÓ	PROJECTE ORIGINAL			OBRA EXECUTADA		ADDENDA		DIFERENCIA	
			AMIDAMENTS	PREU	IMPORT	AMIDAMENTS	IMPORT	AMIDAMENTS	IMPORT	PROJECTE-(OBRA+ADDENDA)	
2	OBRA MECÀNICA										
1	m	(FDG50210) Canalització per a enllumenat públic, inclosa excavació, sorra, tub de PEAD de DN 110 mm, làmina de plàstic per a senyalització i reblert compactat de rases. Tot inclòs completament acabat, segons plànols.	360,000	8,45 €	3.042,00 €	335,000	2.830,75 €	50,000	422,50 €	-	211,25 €
2	m	(FDG50220) Canalització d'enllumenat públic per a pas de calçada inclosa excavació, formigó, tub de PEAD de DN 110 mm, i reblert compactat de rases. Tot inclòs completament acabat, segons plànols.	15,000	19,72 €	295,80 €	15,000	295,80 €	15,000	295,80 €	-	295,80 €
3	u	(FHM1Z001) Columna tipus Marina de 9m d'alçada, espessor de xapa e=3 mm. i radi de curvatura r=25 m.. Inclosa caixa de connexió, cablejat interior i fonamentació. Inclou subministrament i col.locació. Tot inclòs segons plànols.	10,000	621,51 €	6.215,10 €	0,440	273,46 €	10,000	6.215,10 €	-	273,46 €
4	u	(FHN30030) Lluminiària tancada i equipada, inclòs làmpada de 150 W de VSAP. Inclou subministrament i col.locació. Tot inclòs segons plànols.	10,000	366,05 €	3.660,50 €	0,000	- €	10,000	3.660,50 €		- €
5	u	(FHM1Z002) Columna Nikolson o equivalent de 4,0 m d'alçada i lluminiària tancada model FO 8 o equivalent de 1 cara 2x70 W, incloses làmpades de 70 W de VSAP. Inclosa caixa de connexió, cablejat interior i fonamentació. Inclou subministrament i col.locació. Tot inclòs segons plànols.	8,000	1.404,76 €	11.238,08 €	0,140	196,67 €	8,000	11.238,08 €	-	196,67 €
6	u	(FGD10015) Pica de terra connectada al punt de llum o centre de maniobra. Inclou subministrament i col.locació, completament acabat, segons plànols.	18,000	22,35 €	402,30 €	5,000	111,75 €	10,000	223,50 €		67,05 €
7	m	(FG310010) Conductor de coure armat tipus RVFV 0,6/1 kV, secció 2x6 mm2. Inclou subministrament i col.locació. Tot inclòs.	360,000	3,47 €	1.249,20 €	0,000	- €	360,000	1.249,20 €		- €
8	m	(FG310005) Conductor de coure armat tipus RVFV 0,6/1 kV, secció 2x2,5 mm2. Inclou subministrament i col.locació. Tot inclòs.	360,000	1,47 €	529,20 €	0,000	- €	360,000	529,20 €		- €
9	m	(FG380020) Cable nu de coure de 35 mm2 de secció per a xarxa d'enllumenat. Inclou connexions i proves, subministrament i col.locació. Tot inclòs.	360,000	4,14 €	1.490,40 €	335,000	1.386,90 €	25,000	103,50 €		- €
10	u	(FGZZ0010) Redacció del projecte de legalització de l'enllumenat per a un armari de potència a legalitzar inferior o igual a 5 kW; visat per un col.legi professional incloent el certificat final d'obra; presentació a ICICT o ECA de tota la documentació necessària; lliurament de l'acta d'aprovació del projecte i de les instal.lacions. Tot inclòs.	1,000	1.081,86 €	1.081,86 €	0,000	- €	1,000	1.081,86 €		- €
11	PA	Partida d'alçada a justificar per el trasllat de l'escomesa elèctrica del enllumenat public segons pressupost de companyia subministradora (REF. NSCRGI 9021189)		3.327,45 €				1,000	3.327,45 €		
TOTAL:					29.204,44 €		5.095,33 €		28.346,69 €	-	4.237,58 €
TOTAL CAPITOL 7. XARXA DE SERVEIS - ENLLUMENAT:					33.744,68 €		6.329,71 €		31.208,23 €	-	3.793,26 €

Addenda d'actualització del Projecte d'urbanització del Vial Nord entre la Ronda de Dalt i la rotonda de les Carreteres GI-614 i GI-610 Fase 1 Tram La Vinyassa dins de l'àmbit del SUD1 al Terme Municipal de Roses

Comparatiu Projecte original & Estat actual obra & Addenda

NUM.	UA	DESCRIPCIÓ	PROJECTE ORIGINAL			OBRA EXECUTADA		ADDENDA		DIFERENCIA
			AMIDAMENTS	PREU	IMPORT	AMIDAMENTS	IMPORT	AMIDAMENTS	IMPORT	PROJECTE-(OBRA+ADDENDA)
7		XARXES DE SERVEIS								
3		XARXA ABASTAMENT AIGUA POTABLE								
1		OBRA CIVIL								
1	m3	(G222U102) Excavació de terreny no classificat en rases, pous o fonaments, amb mitjans mecànics, incloses part proporcional en roca i tall prèvi en talussos, càrrega i transport a l'abocador, aplec o lloc d'ús, inclòs cànon d'abocament i manteniment de l'abocador	131,100	6,23 €	816,75 €	64,440	401,46 €	0,000	- €	415,29 €
2	m3	(G228U010) Rebliment i compactació de rases, pous i fonaments, amb material procedent de la pròpia obra, inclòs selecció, garbellat, càrregues i transports intermedis, estesa i compactació segons condicions del Plec de Prescripcions Tècniques, mesurat sobre perfil teòric	112,500	4,08 €	459,00 €	50,120	204,49 €	0,000	- €	254,51 €
3	m3	(G222Z102) Excavació de terreny no classificat en rases, pous o fonaments, amb mitjans mecànics en sòl urbanitzat, incloses part proporcional en roca i tall prèvi en talussos, càrrega i transport a l'abocador, aplec o lloc d'ús, inclòs cànon d'abocament i manteniment de l'abocador	41,400	21,79 €	902,11 €	0,000	- €	0,000	- €	902,11 €
4	u	(FDK20020) Arqueta tipus II, d'obra de fàbrica o formigó HM-20, inclou aquesta unitat la base del pou, l'arrebossat i lliscat si s'escau, marc i tapa, segons plànols de detall. Tot inclòs completamet acabat.	3,000	213,57 €	640,71 €	0,000	- €	3,000	640,71 €	- €
5	m	(G975U010) Rigola prefabricada de formigó de 20 cm d'amplada i 7 cm de gruix, adossada a la vorera, inclosa excavació, base de formigó de 15 N/mm2 de resistència característica a la compressió i totes les feines adients, totalment col·locada	2,000	12,78 €	25,56 €	0,000	- €	0,000	- €	25,56 €
6	m	(G9650005) Vorada de 12-15x25 cm, tipus T-2, de peces prefabricades de formigó rectes i corbes, inclosa excavació i base de formigó de 15 N/mm2 de resistència característica a la compressió i totes les feines adients, totalment col·locada	2,000	20,24 €	40,48 €	0,000	- €	0,000	- €	40,48 €
7	m2	(G9E1U020) Paviment de rajola hidràulica de morter, de 20x20x4 cm, inclòs refinat i compactació del terreny, base de formigó de 15 N/mm2 de resistència característica a la compressió i totes les feines adients	36,000	22,59 €	813,24 €	0,000	- €	0,000	- €	813,24 €
8	t	(G9H1U512) Mescla bituminosa en calent AC16 surf B60/70 D, inclòs filler, estesa i compactada, sense incloure betum	2,880	31,36 €	90,32 €	0,000	- €	0,000	- €	90,32 €
9	t	(G9HA0010) Betum asfàltic tipus B-60/70, per a mescles bituminoses	0,130	378,74 €	49,24 €	0,000	- €	0,000	- €	49,24 €
10	m2	(G9J1U010) Reg emprimació amb emulsió catiònica, tipus ECI	6,000	0,61 €	3,66 €	0,000	- €	0,000	- €	3,66 €
		TOTAL:			3.841,07 €		605,95 €		640,71 €	2.594,41 €

Addenda d'actualització del Projecte d'urbanització del Vial Nord entre la Ronda de Dalt i la rotonda de les Carreteres GI-614 i GI-610 Fase 1 Tram La Vinyassa dins de l'àmbit del SUD1 al Terme Municipal de Roses

Comparatiu Projecte original & Estat actual obra & Addenda

NUM.	UA	DESCRIPCIÓ	PROJECTE ORIGINAL			OBRA EXECUTADA		ADDENDA		DIFERENCIA
			AMIDAMENTS	PREU	IMPORT	AMIDAMENTS	IMPORT	AMIDAMENTS	IMPORT	PROJECTE-(OBRA+ADDENDA)
2	OBRA MECÀNICA									
1	u	(FN120040) Vàlvula de comporta de fosa dúctil, seient elàstic, amb pletina, per a una PN 16 bar, de D 150 mm. Inclòs racords i arqueta, subministrament, instal.lació i muntatge. Tot inclòs completament acabat.	3,000	622,73 €	1.868,19 €	1,000	622,73 €	2,000	1.245,46 €	- €
2	u	(FM210010) Hidrant soterrat, totalment equipat amb arqueta i senyalització vertical. Inclou subministrament, instal.lació i muntatge. Tot inclòs completament acabat.	1,000	704,83 €	704,83 €	1,000	704,83 €	0,000	- €	- €
3	m	(FDGZ0020) Protecció de conducció sota vial de tubs de PVC i polietilè, inclòs senyalització del creuament, segons plànols de detall, tot inclòs completament acabat.	26,000	21,04 €	547,04 €	0,000	- €	12,000	252,48 €	294,56 €
4	u	(FJZ10001) Connexió a la xarxa existent, inclou enllaços de polietilè, vàlvula de presa en càrrega, vàlvula de retenció, matxó doble de llautó, joc d'aixetes complerts, drets de connexió, arqueta segons especificacions companyia d'aigües, amb verificació oficial. Tot inclòs completament acabat.	1,000	2.025,25 €	2.025,25 €	0,000	- €	1,000	2.025,25 €	- €
5	m	(FF320025) Conducció de fosa D 150 mm, assentada i recoberta de sorra. Tipus K9 segons normes, inclòs junt d'unió i p.p. peces especials, subministrament i col.locació. Tot inclòs completament acabat.	280,000	30,12 €	8.433,60 €	185,000	5.572,20 €	110,000	3.313,20 €	- 451,80 €
6	u	(FNZESCOO) Subministre i col.locació d'escomesa de 2" sobre canonada de FOSA de 150 mm, equipada amb accessoris de llautó. inclou portella de fosa dúctil de 18x23 cm	3,000	295,20 €	885,60 €	1,500	442,80 €	3,000	885,60 €	- 442,80 €
		TOTAL:			14.464,51 €		7.342,56 €		7.721,99 €	- 600,04 €
		TOTAL CAPITOL 7. XARXA DE SERVEIS - AIGUA POTABLE:			18.305,58 €		7.948,51 €		8.362,70 €	1.994,37 €

Addenda d'actualització del Projecte d'urbanització del Vial Nord entre la Ronda de Dalt i la rotonda de les Carreteres GI-614 i GI-610 Fase 1 Tram La Vinyassa dins de l'àmbit del SUD1 al Terme Municipal de Roses

Comparatiu Projecte original & Estat actual obra & Addenda

NUM.	UA	DESCRIPCIÓ	PROJECTE ORIGINAL			OBRA EXECUTADA		ADDENDA		DIFERENCIA
			AMIDAMENTS	PREU	IMPORT	AMIDAMENTS	IMPORT	AMIDAMENTS	IMPORT	PROJECTE-(OBRA+ADDENDA)
7	XARXES DE SERVEIS									
4	XARXA DE TELECOMUNICACIONS									
1	OBRA CIVIL									
1	m3	(G222U102) Excavació de terreny no classificat en rases, pous o fonaments, amb mitjans mecànics, incloses part proporcional en roca i tall prèvi en talussos, càrrega i transport a l'abocador, aplec o lloc d'ús, inclòs cànon d'abocament i manteniment de l'abocador	146,250	6,23 €	911,14 €	96,660	602,19 €	0,000	- €	308,95 €
2	m3	(G228U010) Rebliment i compactació de rases, pous i fonaments, amb material procedent de la pròpia obra, inclòs selecció, garbellat, càrregues i transports intermedis, estesa i compactació segons condicions del Plec de Prescripcions Tècniques, mesurat sobre perfil teòric	52,650	4,08 €	214,81 €	52,650	214,81 €	0,000	- €	- €
		TOTAL:			1.125,95 €		817,00 €		- €	308,95 €
2	OBRA MECÀNICA									
1	u	(FDK20355) Arqueta de registre per a telèfons tipus MF prefabricada de formigó armat-vibrat no pretensat. Inclosa entrada i connexions, inclou subministrament i col.locació, totalment acabada, segons plànols.	3,000	136,59 €	409,77 €	0,000	- €	3,000	409,77 €	- €
2	u	(FDK20330) Arqueta de registre per a telèfons tipus HF-II prefabricada de formigó armat-vibrat no pretensat. Inclosa entrada i connexions, inclou subministrament i col.locació, totalment acabada, segons plànols. (Amb bassament armari)	6,000	583,29 €	3.499,74 €	2,400	1.399,90 €	7,000	4.083,03 €	- 1.983,19 €
3	u	(FP000010) Connexió amb la xarxa existent, inclòs cata per a localització de la fita existent, el mandrilat del últim tram construït i la col.locació del fil de guia, segons normes de la companyia, deixant la connexió totalment acabada i en perfecte funcionament.	1,000	134,46 €	134,46 €	0,000	- €	1,000	134,46 €	- €
4	m	(FDG3Z245) Obra civil per la canalització telefònica per a 4 conductes, inclosa excavació, col.locació de lilit, tubs de PVC D 110 mm, formigó HM-20 i reblert compactat de les rases. Tot inclòs completament acabat.	300,000	28,00 €	8.400,00 €	179,000	5.012,00 €	130,000	3.640,00 €	- 252,00 €
		TOTAL:			12.443,97 €		6.411,90 €		8.267,26 €	- 2.235,19 €
		TOTAL CAPITOL 7. XARXA DE SERVEIS - TELECOMUNICACIONS:			13.569,92 €		7.228,90 €		8.267,26 €	- 1.926,24 €

Addenda d'actualització del Projecte d'urbanització del Vial Nord entre la Ronda de Dalt i la rotonda de les Carreteres GI-614 i GI-610 Fase 1 Tram La Vinyassa dins de l'àmbit del SUD1 al Terme Municipal de Roses

Comparatiu Projecte original & Estat actual obra & Addenda

NUM.	UA	DESCRIPCIÓ	PROJECTE ORIGINAL			OBRA EXECUTADA		ADDENDA		DIFERENCIA PROJECTE-(OBRA+ADDENDA)
			AMIDAMENTS	PREU	IMPORT	AMIDAMENTS	IMPORT	AMIDAMENTS	IMPORT	
7		XARXES DE SERVEIS								
5		XARXA DE GAS								
1		OBRA CIVIL								
1	m3	(G222U102) Excavació de terreny no classificat en rases, pous o fonaments, amb mitjans mecànics, incloses part proporcional en roca i tall previ en talussos, càrrega i transport a l'abocador, aplec o lloc d'ús, inclòs cànon d'abocament i manteniment de l'abocador	90,000	6,23 €	560,70 €	64,440	401,46 €	0,000	- €	159,24 €
2	m3	(G228U200) Rebliment amb sorra de 0 a 5 mm en llit i arronyonat de canonada, estesa i compactació segons condicions del Plec de Prescripcions Tècniques, mesurat sobre perfil teòric	65,000	32,46 €	2.109,90 €	28,640	929,65 €	0,000	- €	1.180,25 €
3	m3	(G228U010) Rebliment i compactació de rases, pous i fonaments, amb material procedent de la pròpia obra, inclòs selecció, garbellat, càrregues i transports intermedis, estesa i compactació segons condicions del Plec de Prescripcions Tècniques, mesurat sobre perfil teòric	45,000	4,08 €	183,60 €	30,400	124,03 €	0,000	- €	59,57 €
4	m	(FDG10001) Canalització per a conduccions de gas. Tot inclòs completament acabat, segons plànols. (sota vorera)	255,000	13,34 €	3.401,70 €	179,000	2.387,86 €	110,000	1.467,40 €	- 453,56 €
5	m	(FDG50610) Canalització per a conduccions de gas, amb tub de protecció. Tot inclòs completament acabat, segons plànols. (sota calçada)	20,000	20,58 €	411,60 €	0,000	- €	20,000	411,60 €	- €
		TOTAL:			6.667,50 €		3.843,00 €		1.879,00 €	945,50 €
		TOTAL CAPITOL 7. XARXA DE SERVEIS - GAS:			6.667,50 €		3.843,00 €		1.879,00 €	945,50 €

Addenda d'actualització del Projecte d'urbanització del Vial Nord entre la Ronda de Dalt i la rotonda de les Carreteres GI-614 i GI-610 Fase 1 Tram La Vinyassa dins de l'àmbit del SUD1 al Terme Municipal de Roses

Comparatiu Projecte original & Estat actual obra & Addenda

NUM.	UA	DESCRIPCIÓ	PROJECTE ORIGINAL			OBRA EXECUTADA		ADDENDA		DIFERENCIA PROJECTE-(OBRA+ADDENDA)
			AMIDAMENTS	PREU	IMPORT	AMIDAMENTS	IMPORT	AMIDAMENTS	IMPORT	
7	XARXES DE SERVEIS									
6	RASA COMUNA DE SERVEIS									
1	m	(G219U100) Tall amb serra de disc de paviment de mescles bituminoses o formigó, de 20 cm a 30 cm de fondària	40,000	5,43 €	217,20 €	0,000	- €	76,000	412,68 €	- 195,48 €
2	m2	(G219U040) Demolició de paviment de mescla bituminosa, incloses càrrega i transport a l'abocador, cànon d'abocament i manteniment de l'abocador	24,000	4,52 €	108,48 €	0,000	- €	44,400	200,69 €	- 92,21 €
3	m2	(G219U030) Demolició de voreres amb base de formigó o paviment de formigó, amb un gruix de 20 cm de cota mitja, incloses càrrega i transport a l'abocador, cànon d'abocament i manteniment de l'abocador	90,000	5,94 €	534,60 €	0,000	- €	106,000	629,64 €	- 95,04 €
4	m	(G219U020) Demolició de vorades amb rigola de qualsevol tipus, amb mitjans mecànics o manuals, inclosa la base de formigó, càrrega i transport a l'abocador, cànon d'abocament i manteniment de l'abocador	8,000	6,27 €	50,16 €	0,000	- €	14,000	87,78 €	- 37,62 €
5	m3	(G222Z102) Excavació de terreny no classificat en rases, pous o fonaments, amb mitjans mecànics en sòl urbanitzat, incloses part proporcional en roca i tall previ en talussos, càrrega i transport a l'abocador, aplec o lloc d'ús, inclòs cànon d'abocament i manteniment de l'abocador	136,800	21,79 €	2.980,87 €	0,000	- €	231,000	5.033,49 €	- 2.052,62 €
6	m2	(G9E1U020) Paviment de rajola hidràulica de morter, de 20x20x4 cm, inclòs refinat i compactació del terreny, base de formigó de 15 N/mm2 de resistència característica a la compressió i totes les feines adients	90,000	22,59 €	2.033,10 €	0,000	- €	106,000	2.394,54 €	- 361,44 €
7	m3	(G228U010) Rebliment i compactació de rases, pous i fonaments, amb material procedent de la pròpia obra, inclòs selecció, garbellat, càrregues i transports intermedis, estesa i compactació segons condicions del Plec de Prescripcions Tècniques, mesurat sobre perfil teòric	91,200	4,08 €	372,10 €	0,000	- €	161,700	659,74 €	- 287,64 €
8	t	(G9H1U512) Mescla bituminosa en calent AC16 surf B60/70 D, inclòs filler, estesa i compactada, sense incloure betum	10,368	31,36 €	325,14 €	0,000	- €	6,393	200,48 €	124,66 €
9	t	(G9HA0010) Betum asfàltic tipus B-60/70, per a mescles bituminoses	0,467	378,74 €	176,87 €	0,000	- €	0,288	109,08 €	67,79 €
10	m2	(G9J1U010) Reg emprimació amb emulsió catiònica, tipus ECI	36,000	0,61 €	21,96 €	0,000	- €	44,400	27,08 €	- 5,12 €
11	m	(G975U010) Rigola prefabricada de formigó de 20 cm d'amplada i 7 cm de gruix, adossada a la vorera, inclosa excavació, base de formigó de 15 N/mm2 de resistència característica a la compressió i totes les feines adients, totalment col·locada	4,000	12,78 €	51,12 €	0,000	- €	14,000	178,92 €	- 127,80 €
12	m	(G9650005) Vorada de 12-15x25 cm, tipus T-2, de peces prefabricades de formigó rectes i corbes, inclosa excavació i base de formigó de 15 N/mm2 de resistència característica a la compressió i totes les feines adients, totalment col·locada	4,000	20,24 €	80,96 €	0,000	- €	14,000	283,36 €	- 202,40 €
13	m3	Rebliment amb sorra de 0 a 5 mm en llit i arronyonat de canonada, estesa i compactació segons condicions del Plec de Prescripcions Tècniques, mesurat sobre perfil teòric		32,46 €				42,974	1.394,94 €	- 1.394,94 €
14	m3	Paviment de formigó vibrat de formigó HM-30/P/20/I+F de consistència plàstica, grandària màxima del granulat 20 mm, amb >= 300 kg/m3 de ciment, apte per a classe d'exposició I+F, escampat des de camió, estesa i vibratge amb regle vibratori, reglejat		95,94 €				5,940	569,88 €	- 569,88 €
TOTAL:					6.952,56 €		- €	12.182,30 €		- 5.229,74 €
TOTAL CAPITOL 7. XARXA DE SERVEIS - XARXA COMUNA:					6.952,56 €		- €	12.182,30 €		- 5.229,74 €

Addenda d'actualització del Projecte d'urbanització del Vial Nord entre la Ronda de Dalt i la rotonda de les Carreteres GI-614 i GI-610 Fase 1 Tram La Vinyassa dins de l'àmbit del SUD1 al Terme Municipal de Roses

Comparatiu Projecte original & Estat actual obra & Addenda

NUM.	UA	DESCRIPCIÓ	PROJECTE ORIGINAL			OBRA EXECUTADA		ADDENDA		DIFERENCIA
			AMIDAMENTS	PREU	IMPORT	AMIDAMENTS	IMPORT	AMIDAMENTS	IMPORT	PROJECTE-(OBRA+ADDENDA)
8	JARDINERIA I XARXA DE REG									
1	JARDINERIA									
1	m3	(FR3P0003) Aportació i estesa de terra adobada i garvellada, de textura franc-sorrenca, amb un contingut mínim de matèria orgànica d'un 3%, prèvia acceptació d'una mostra significativa per part de la direcció facultativa.	25,500	14,89 €	379,70 €	0,000	- €	138,000	2.054,82 €	- 1.675,13 €
2	u	(FR4EE211) Subministrament de Lavandula angustifolia en contenidor d'1 l	655,000	1,32 €	864,60 €	0,000	- €	655,000	864,60 €	- €
3	u	(FR4H3411) Subministrament de Rosmarinus officinalis en contenidor d'1 l	185,000	1,32 €	244,20 €	0,000	- €	185,000	244,20 €	- €
4	u	(FR44F829) Subministrament de Prunus cerasifera Pissardii (Atropurpurea) de perímetre de 14 a 16 cm, amb pa de terra de diàmetre mínim 45 cm i profunditat mínima 31,5 cm segons fórmules NTJ	62,000	90,75 €	5.626,50 €	0,000	- €	62,000	5.626,50 €	- €
5	u	(FR41Z239) Subministrament de rubinia pseudoacacia casque-rouge de perímetre de 14 a 16 cm, arrel nua	39,000	41,75 €	1.628,25 €	0,000	- €	39,000	1.628,25 €	- €
6	u	(FR6P1595) Trasplantament dins de l'obra d'arbre planifoli de 35 a 50 cm de perímetre de tronc, inclou repicat amb retroexcavadora i mitjans manuals, formació de pa de terra amb mitjans manuals, excavació de clot de plantació de 180x180x80 cm amb retroexcavadora, plantació amb camió grua en el nou lloc d'ubicació, reblert del clot amb 50% de sorra, 25% de terra de l'excavació i 25% de compost, primer reg i càrrega de les terres sobrants a camió. No inclou les feines de preparació	2,000	466,53 €	933,06 €	0,000	- €	0,000	- €	933,06 €
7	m2	(FR71121K) Sembrar de barreja de llavors per a gespa tipus rústica de baix manteniment de lleguminoses amb gramínies segons NTJ 07N, amb mitjans manuals, en un pendent < 30 %, superfície < 500 m2, inclou el corronat posterior , i la primera sega	3,500	1,38 €	4,83 €	0,000	- €	1.003,500	1.384,83 €	- 1.380,00 €
8	PA	Partida alçada a justificar per a la jardineria segons indicació de la Direcció de l'Obra		2.000,00 €				1,000	2.000,00 €	- 2.000,00 €
		TOTAL:			9.681,14 €		- €		13.803,20 €	- 4.122,07 €

Addenda d'actualització del Projecte d'urbanització del Vial Nord entre la Ronda de Dalt i la rotonda de les Carreteres GI-614 i GI-610 Fase 1 Tram La Vinyassa dins de l'àmbit del SUD1 al Terme Municipal de Roses

Comparatiu Projecte original & Estat actual obra & Addenda

NUM.	UA	DESCRIPCIÓ	PROJECTE ORIGINAL			OBRA EXECUTADA		ADDENDA		DIFERENCIA	
			AMIDAMENTS	PREU	IMPORT	AMIDAMENTS	IMPORT	AMIDAMENTS	IMPORT	PROJECTE-(OBRA+ADDENDA)	
2	XARXA DE REG										
1	m3	(F2220200) Excavació i rebliment de rases de 0,60 m d'amplària com a màxim, amb piconatge de les terres, càrrega i transport de les terres sobrants a terraplè dins del sector. Tot inclòs.	66,600	10,40 €	692,64 €	68,000	707,20 €	3,600	37,44 €	-	52,00 €
2	m	(FFB20230) Conducció de polietilè de 50 mm de diàmetre exterior, de baixa densitat PE-40 i 10 bar de pressió nominal, inclòs subministrament, col.locació, unió i p.p. peces especials. Tot inclòs completament acabat.	55,000	3,93 €	216,15 €	55,000	216,15 €	10,000	39,30 €	-	39,30 €
3	m	(FFB20220) Conducció de polietilè de 32 mm de diàmetre exterior, de baixa densitat PE-40 i 10 bar de pressió nominal, inclòs subministrament, col.locació, unió i p.p. peces especials. Tot inclòs completament acabat.	540,000	1,82 €	982,80 €	340,000	618,80 €	35,000	63,70 €		300,30 €
4	m3	(G228U010) Rebliment i compactació de rases, pous i fonaments, amb material procedent de la pròpia obra, inclòs selecció, garbellat, càrregues i transports intermedis, estesa i compactació segons condicions del Plec de Prescripcions Tècniques, mesurat sobre perfil teòric	44,400	4,08 €	181,15 €	40,800	166,46 €	2,400	9,79 €		4,90 €
5	m3	(F2280510) Sorra reciclatge per a protecció de canonades, formant capa d'assentament i recobriment. Inclou subministrament i col.locació. Tot inclòs.	22,200	20,61 €	457,54 €	20,400	420,44 €	1,200	24,73 €		12,37 €
6	u	(FJS10001) Boca de reg tipus Barcelona amb sortida de 45 mm, inclou subministrament, instal.lació, muntatge amb fixació de formigó HM-20 i part proporcional de peces de connexió. Tot inclòs completament acabat.	1,000	161,99 €	161,99 €	1,000	161,99 €	1,000	161,99 €	-	161,99 €
7	u	(FJS70005) Regulador de pressió de plàstic de connexió 1 1/2" amb sortida fixa a 3 bar, amb racord per presa de manòmetre, inclou subministrament, col.locació, muntatge i part proporcional de peces de connexió. Tot inclòs completament acabat.	4,000	32,76 €	131,04 €	0,000	- €	4,000	131,04 €		- €
8	u	(FJSA0022) Programador electrònic tipus 'dialog' o equivalent 12 estacions. Inclou subministrament, instal.lació i muntatge. Tot inclòs completament acabat.	1,000	151,18 €	151,18 €	0,000	- €	1,000	151,18 €		- €
9	u	(FJ650003) Filtre d'anelles de plàstic reforçat amb fibra de vidre d'1 1/2" i 120 mesh amb presa manomètrica, vàlvula de neteja incorporada, inclou subministrament, instal.lació, muntatge i part proporcional de peces de connexió. Tot inclòs completament acabat.	4,000	99,50 €	398,00 €	0,000	- €	4,000	398,00 €		- €
10	u	(FJSA0002) Caixa tipus 'HIMEL' o equivalent, per a la ubicació dels programadors. Inclou subministrament, instal.lació i muntatge. Tot inclòs completament acabat.	1,000	95,56 €	95,56 €	0,000	- €	1,000	95,56 €		- €
11	u	(FJS50011) Pericó rectangular de polirpopilè, per instal·lacions de reg, de 54x38x32 cm, amb tapa amb cargol per tancar col·locada sobre llit de grava, i reblert de terra lateral	1,000	34,53 €	34,53 €	0,500	17,27 €	1,000	34,53 €	-	17,27 €
12	u	(FN110030) Vàlvula de comporta, PN-16 i 2", inclou subministrament, instal.lació, muntatge i part proporcional de peces de connexió. Tot inclòs completament acabat.	2,000	16,85 €	33,70 €	0,500	8,43 €	2,000	33,70 €	-	8,43 €
13	m	(FJS50011) Conducció de polietilè de 17 mm de diàmetre exterior i 14,6 mm de diàmetre interior, amb degoters autocompensants integrats i disposats cada 0,5 m., amb cabal nominal de 2,3 l/h, amb mecanisme antisucció, amb barrera física contra l'entrada d'arrels i presa d'aigua a través de filtre de 130 mm2. Inclou subministrament, col.locació, excavació i rebliment de rasa de 0,1x0,1 m, i part proporcional de peces de connexió. Tot inclòs completament acabat.	218,000	1,36 €	296,48 €	60,200	81,87 €	218,000	296,48 €	-	81,87 €

Addenda d'actualització del Projecte d'urbanització del Vial Nord entre la Ronda de Dalt i la rotonda de les Carreteres GI-614 i GI-610 Fase 1 Tram La Vinyassa dins de l'àmbit del SUD1 al Terme Municipal de Roses

Comparatiu Projecte original & Estat actual obra & Addenda

NUM.	UA	DESCRIPCIÓ	PROJECTE ORIGINAL			OBRA EXECUTADA		ADDENDA		DIFERENCIA
			AMIDAMENTS	PREU	IMPORT	AMIDAMENTS	IMPORT	AMIDAMENTS	IMPORT	PROJECTE-(OBRA+ADDENDA)
14	u	(FJSB0006) Electrovàlvula, de connexió 1 1/2", inclou subministrament, instal.lació, muntatge i part proporcional de peces de connexió. Tot inclòs completament acabat.	4,000	91,03 €	364,12 €	0,000	- €	4,000	364,12 €	- €
TOTAL:					4.196,88 €		2.398,61 €		1.841,56 €	- 43,29 €
TOTAL CAPITOL 8. JARDINERIA I XARXA DE REG:					13.878,02 €		2.398,61 €		15.644,76 €	- 4.165,36 €

Addenda d'actualització del Projecte d'urbanització del Vial Nord entre la Ronda de Dalt i la rotonda de les Carreteres GI-614 i GI-610 Fase 1 Tram La Vinyassa dins de l'àmbit del SUD1 al Terme Municipal de Roses

Comparatiu Projecte original & Estat actual obra & Addenda

NUM.	UA	DESCRIPCIÓ	PROJECTE ORIGINAL			OBRA EXECUTADA		ADDENDA		DIFERENCIA
			AMIDAMENTS	PREU	IMPORT	AMIDAMENTS	IMPORT	AMIDAMENTS	IMPORT	PROJECTE-(OBRA+ADDENDA)
9	SENYALITZACIÓ									
1	SENYALITZACIÓ HORIZONTAL									
1	m	(GBA1U050) Pintat de faixa de 40 cm d'amplada sobre paviment, amb pintura acrílica en solució aquosa o amb dissolvent i reflectant amb microesferes de vidre, incloent el premarcatge.	97,300	1,49 €	144,98 €	0,000	- €	97,300	144,98 €	- €
2	m2	(GBA31001) Pintat de senyal de stop o cedi el pas, fletxes, lletres, símbols, zebrats, franges de vèrtex de illetes sobre el paviment, amb pintura acrílica en solució aquosa o amb dissolvent i reflectant amb microesferes de vidre, incloent el premarcatge	11,000	11,13 €	122,43 €	0,000	- €	11,000	122,43 €	- €
3	m	(GBA1U010) Pintat de faixa de 10 cm d'amplada sobre paviment, amb pintura acrílica en solució aquosa o amb dissolvent i reflectant amb microesferes de vidre, incloent el premarcatge.	360,000	0,49 €	176,40 €	0,000	- €	360,000	176,40 €	- €
		TOTAL:			443,81 €		- €		443,81 €	- €
2	SENYALITZACIÓ VERTICAL									
1	u	(GBB1U102) Placa triangular de 135 cm de costat, per a senyals de trànsit, amb revestiment reflectant HI nivell 2, inclosos elements de fixació al suport, sense incloure el suport, totalment col·locada	1,000	140,43 €	140,43 €	0,000	- €	1,000	140,43 €	- €
2	m2	(GBB1U151) Placa d'acer galvanitzat superior a 0,25 m2 i fins a 0,50 m2, per a senyals de trànsit d'orientació: presenyalització (S-200), direcció (S-300), localització (S-500), confirmació (S-600) i ús específic en poblat (S-700), amb revestiment reflectant HI nivell 2, inclosos elements de fixació al suport, sense incloure el suport, totalment col·locada	3,000	274,84 €	824,52 €	0,000	- €	3,000	824,52 €	- €
3	m	(GBBVU203) Pal d'alumini extrusionat de 90 mm de diàmetre, segons designació MC del Plec de Prescripcions Tècniques, per a suport de senyals de trànsit, col·locat	11,000	26,82 €	295,02 €	0,000	- €	11,000	295,02 €	- €
4	m3	(GBBVU001) Fonamentació per a plaques i panells de senyalització vertical d'alumini, amb formigó HM-20, inclosa excavació, càrrega i transport a l'abocador del material sobrant i col·locació dels pernns d'ancoratge roscats (sense el subministre), segons plànols, totalment acabada	0,600	193,77 €	116,26 €	0,000	- €	0,600	116,26 €	- €
		TOTAL:			1.376,23 €		- €		1.376,23 €	- €
		TOTAL CAPITOL 9. SENYALITZACIÓ:			1.820,04 €		- €		1.820,04 €	- €
10	NO TRAMIFICAT									
1	pa	(XPA000SS) Partida alçada a justificar per la Seguretat i Salut a l'obra, en base a l'Estudi i el Pla de Seguretat i Salut	1,000	6.350,00 €	6.350,00 €	0,40 €	2.540,00 €			3.810,00 €
1	pa	(NOVA) Partida alçada a justificar per la Seguretat i Salut a l'obra, en base a l'Estudi i el Pla de Seguretat i Salut		3.404,53 €				1,000	3.404,53 €	- 3.404,53 €
		TOTAL:			6.350,00 €		2.540,00 €		3.404,53 €	405,47 €
		TOTAL CAPITOL 10. NO TRAMIFICAT:			6.350,00 €		2.540,00 €		3.404,53 €	405,47 €

Addenda d'actualització del Projecte d'urbanització del Vial Nord entre la Ronda de Dalt i la rotonda de les Carreteres GI-614 i GI-610 Fase 1 Tram La Vinyassa dins de l'àmbit del SUD1 al Terme Municipal de Roses

Comparatiu Projecte original & Estat actual obra & Addenda

NUM.	UA	DESCRIPCIÓ	PROJECTE ORIGINAL			OBRA EXECUTADA		ADDENDA		DIFERENCIA
			AMIDAMENTS	PREU	IMPORT	AMIDAMENTS	IMPORT	AMIDAMENTS	IMPORT	PROJECTE-(OBRA+ADDENDA)

Resum final per capítols

01		TREBALLS PREVIS I DEMOLICIONS:			2.230,96 €		1.109,85 €		9.592,51 €	-	8.471,40 €
02		MOVIMENT DE TERRES:			33.538,44 €		9.649,31 €		1.536,00 €	-	22.353,14 €
03		XARXA PLUVIALS:			50.168,30 €		34.090,24 €		17.544,22 €	-	1.466,16 €
04		XARXA RESIDUALS:			30.434,50 €		14.961,74 €		18.636,75 €	-	3.164,00 €
05		AFERMATS:			70.906,70 €		3.608,69 €		64.384,46 €	-	2.913,54 €
06		URBANITZACIÓ:			69.514,63 €		41.825,90 €		26.339,42 €	-	1.349,31 €
07.01		XARXA DE SERVEIS - ELÈCTRICITAT:			12.234,30 €		5.489,93 €		8.489,56 €	-	1.745,19 €
07.02		XARXA DE SERVEIS - ENLLUMENAT:			33.744,68 €		6.329,71 €		31.208,23 €	-	3.793,26 €
07.03		XARXA DE SERVEIS - AIGUA POTABLE:			18.305,58 €		7.948,51 €		8.362,70 €	-	1.994,37 €
07.04		XARXA DE SERVEIS - TELECOMUNICACIONS:			13.569,92 €		7.228,90 €		8.267,26 €	-	1.926,24 €
07.05		XARXA DE SERVEIS - GAS:			6.667,50 €		3.843,00 €		1.879,00 €	-	945,50 €
07.06		XARXA DE SERVEIS - XARXA COMUNA:			6.952,56 €		- €		12.182,30 €	-	5.229,74 €
08		JARDINERIA I XARXA DE REG:			13.878,02 €		2.398,61 €		15.644,76 €	-	4.165,36 €
09		SENYALITZACIÓ:			1.820,04 €		- €		1.820,04 €	-	- €
10		NO TRAMIFICAT:			6.350,00 €		2.540,00 €		3.404,53 €	-	405,47 €
		TOTAL:			370.316,13 €		141.024,39 €		229.291,74 €	-	0,00 €
		TOTAL IMPORT D'EXECUCIÓ MATERIAL:			370.316,13 €		141.024,39 €		229.291,74 €	-	0,00 €
		DESPESES GENERALS (13 %)			48.141,10 €		18.333,17 €		29.807,93 €	-	0,00 €
		BENEFICI INDUSTRIAL (6 %)			22.218,97 €		8.461,46 €		13.757,50 €	-	0,00 €
		TOTAL IMPORT D'EXECUCIÓ PER CONTRACTE:			440.676,20 €		167.819,02 €		272.857,17 €	-	0,00 €
							Baixa: 37,0000014 %				
					440.676,20 €		105.725,97 €		272.857,17 €		
		I.V.A. :		(I.V.A. 18%)	79.321,72 €		(I.V.A. 18%) 19.030,68 €		(I.V.A. 21%) 57.300,01 €		
		IMPORT LÍQUID D'EXECUCIÓ PER CONTRACTE IVA INCLÓS			519.997,92 €		124.756,65 €		330.157,18 €		

DIAGRAMA DE BARRES. PLANEJAMENT

ADDENDA VIAL NORD - Addenda del Projecte d'urbanització del Vial Nord entre la Ronda de Dalt i la rotonda de les

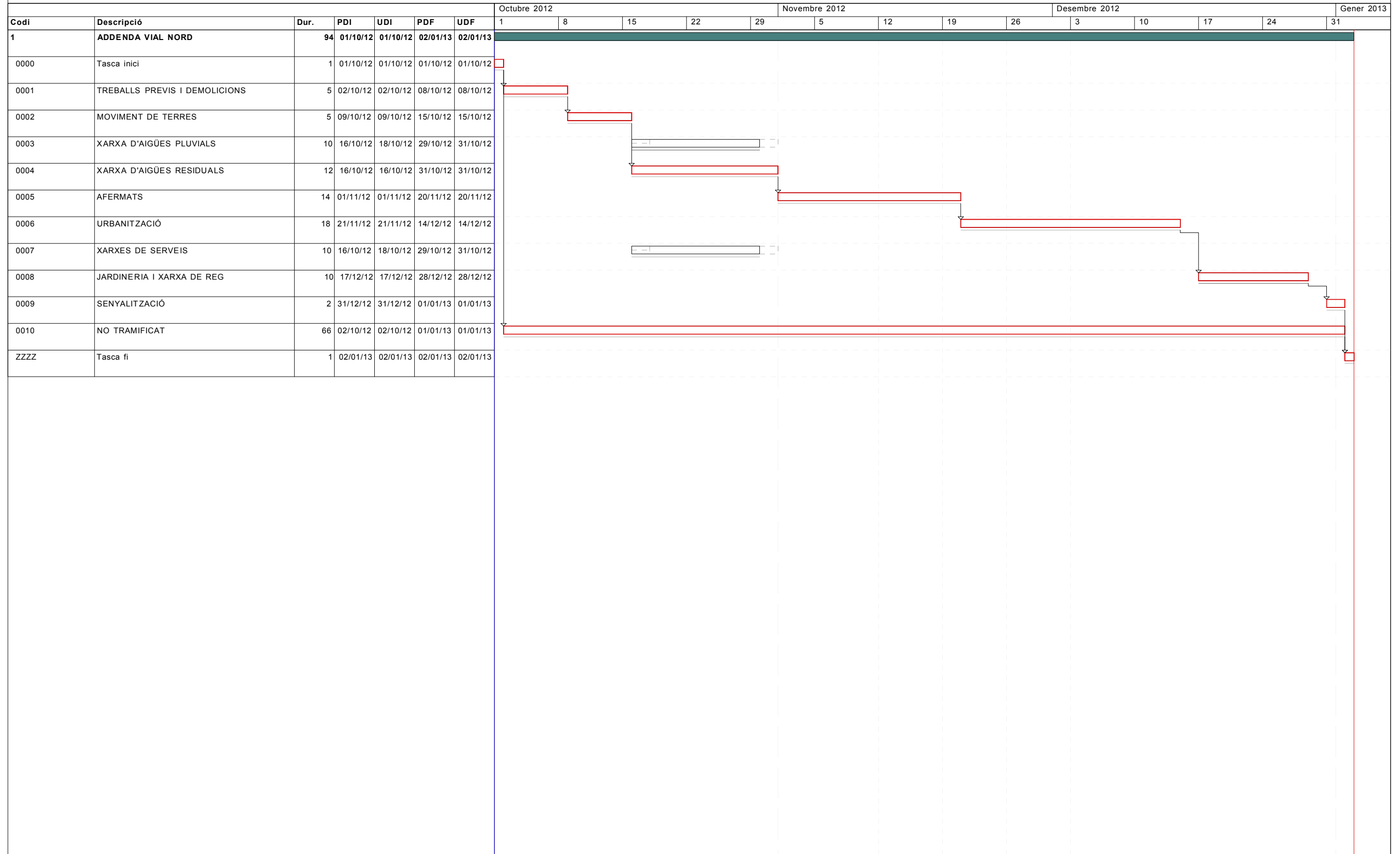

Activitat crítica	Durada	Dates primeres planif	Tramificada
Folgança inicial	Tasca resum	Dates últimes planif	Crítica d'inici
Folgança final	Lligam	Percentatge d'avenç	Crítica de fi

Inici contr: 01/10/2012

Fi contr: 02/01/2013

Inici real: 01/10/2012

Fi actual: 02/01/2013

Última anàlisi: 01/10/2012

Data: 25/07/2012

Pag:1

JUSTIFICACIÓ DE PREUS

Pàg.: 1

MA D'OBRA

CODI	UA	DESCRIPCIÓ	PREU
A0112000	h	Cap de colla	23,29 €
A0121000	h	Oficial 1a	21,99 €
A0122000	h	Oficial 1a paleta	21,58 €
A0123000	h	Oficial 1a encofrador	17,67 €
A0127000	h	Oficial 1a col·locador	24,00 €
A012H000	h	Oficial 1a electricista	18,26 €
A012M000	h	Oficial 1a muntador	18,26 €
A012N000	h	Oficial 1a d'obra pública	24,00 €
A012P000	h	Oficial 1a jardiner	21,58 €
A012P200	h	Oficial 2a jardiner	20,22 €
A012PP00	h	Oficial 1a jardiner especialista en arboricultura	26,44 €
A0133000	h	Ajudant encofrador	15,58 €
A0137000	h	Ajudant col·locador	21,31 €
A013H000	h	Ajudant electricista	15,56 €
A013M000	h	Ajudant muntador	15,58 €
A013P000	h	Ajudant jardiner	19,15 €
A013U001	h	Ajudant	19,53 €
A0140000	h	Manobre	18,39 €
A0150000	h	Manobre especialista	19,03 €
A016P000	h	Peó jardiner	18,83 €

JUSTIFICACIÓ DE PREUS

Pàg.: 2

MAQUINÀRIA

CODI	UA	DESCRIPCIÓ	PREU
C110U00A	h	Compressor portàtil de 7/10 m3/min de cabal	17,18 €
C110U015	h	Retroexcavadora de 74 hp, amb martell de 200 kg a 400 kg	56,43 €
C110U025	h	Retroexcavadora de 95 hp, amb martell de 800 kg a 1500 kg	72,67 €
C110U040	h	Compressor portàtil, amb dos martells pneumàtics de 20 kg a 30 kg	18,85 €
C110U075	h	Equip de màquina de serra de disc de diamant per a tallar	16,76 €
C1311270	h	Pala carregadora mitjana sobre erugues, de 119 kW	78,44 €
C1315010	h	Retroexcavadora petita	42,27 €
C1315020	h	Retroexcavadora mitjana	60,38 €
C131U000	h	Pala carregadora de 110 hp, tipus CAT-926 o equivalent	53,56 €
C131U001	h	Pala carregadora de 170 hp, tipus CAT-950 o equivalent	66,65 €
C131U017	h	Excavadora-carregadora de 385 hp, tipus CAT-245 o equivalent	147,68 €
C131U020	h	Retroexcavadora de 50 hp, tipus CAT-416 o equivalent	41,30 €
C131U025	h	Retroexcavadora de 74 hp, tipus CAT-428 o equivalent	47,05 €
C131U028	h	Retroexcavadora de 95 hp, tipus CAT-446 o equivalent	58,54 €
C131U060	h	Excavadora sobre erugues amb escarificador (D-7)	71,04 €
C131U062	h	Excavadora sobre erugues amb escarificador (D-9)	119,57 €
C1331100	h	Motoanivelladora petita	56,95 €
C13350C0	h	Corró vibratori autopropulsat, de 12 a 14 t	66,20 €
C133A0K0	h	Picó vibrant amb placa de 60 cm	8,35 €
C133M0Q0	h	Minicarregadora sobre pneumàtics amb accessori anivellador	42,40 €
C133U002	h	Motoanivelladora de 150 hp	59,20 €
C133U030	h	Corró vibratori autopropulsat de 12 a 14 t	61,84 €
C133U040	h	Corró vibratori autopropulsat de 14 a 18 t	68,66 €
C133U070	h	Picó vibrant dúplex de 1300 kg	12,86 €
C133U080	h	Picó vibrant amb placa de 60 cm d'amplària	9,06 €
C1501700	h	Camión per a transport de 7 t	32,30 €
C1501800	h	Camión per a transport de 12 t	38,50 €
C15018U1	h	Camión de 200 hp, de 15 t (7,3 m3)	41,01 €

JUSTIFICACIÓ DE PREUS

Pàg.: 3

MAQUINÀRIA

CODI	UA	DESCRIPCIÓ	PREU
C15019U0	h	Camió de 250 hp, de 20 t (9,6 m3)	51,37 €
C1501U01	h	Camió de 400 hp, de 32 t (15,4 m3)	77,52 €
C1501U03	h	Camió tractor de 450 hp, de 36 t (17,5 m3)	84,45 €
C1502E00	h	Camió cisterna de 8 m3	42,60 €
C1502U10	h	Camió cisterna de 6000 l	40,01 €
C1502U20	h	Camió cisterna de 10000 l	45,99 €
C1503000	h	Camió grua	46,00 €
C1503U10	h	Camió grua de 5 t	41,71 €
C1504R00	h	Camió cistella de 10 m d'alçària com a màxim	38,97 €
C150G800	h	Grua autopropulsada de 12 t	47,65 €
C150U004	h	Furgoneta de 3500 kg	7,81 €
C1700002	h	Equip per a execució de junts en fresc de paviment de formigó	11,92 €
C1700006	h	Vibrador intern de formigó	1,95 €
C1701100	h	Camió amb bomba de formigonar	151,25 €
C1702DU0	h	Bituminadora automotriu per a reg asfàltic	30,70 €
C1705600	h	Formigonera de 165 l	1,77 €
C1709B0U	h	Estenedora per a paviments de mescla bituminosa	57,93 €
C170AG00	h	Estenedora de paviments de formigó	75,61 €
C170AG10	h	Enllestidora de paviments de formigó	54,94 €
C170E00U	h	Escombradora autopropulsada	41,10 €
C170U035	h	Piconadora autopropulsada de 14 a 16 t	66,18 €
C170U051	h	Corró vibratori autopropulsat pneumàtic	70,02 €
C1B02AU0	h	Màquina per a pintar marques vials, autopropulsada	37,92 €
C2005000	h	Regle vibratori	4,86 €
C2005U00	h	Regle vibratori per a formigonat de soleres	4,10 €
CRH13030	h	Tallagespa rotativa autopropulsada, de 66 a 90 cm d'amplària de treball	21,61 €
CZ11U001	h	Grup electrògen de 80/100 kVA, amb consums inclosos	6,85 €
CZ12U00A	h	Compressor portàtil de 7/10 m3/min de cabal	17,28 €

JUSTIFICACIÓ DE PREUS

Pàg.: 4

MAQUINÀRIA

CODI	UA	DESCRIPCIÓ	PREU

JUSTIFICACIÓ DE PREUS

Pàg.: 5

MATERIALS

CODI	UA	DESCRIPCIÓ	PREU
B0111000	m3	Aigua	1,01 €
B0311500	t	Sorra de pedrera de pedra calcària, de 0 a 3,5 mm	17,50 €
B0312020	t	Sorra de pedrera de pedra granítica per a morters	20,47 €
B0315601	t	Sorra de riu rentada, de 0,1 a 0,5 mm, subministrada en sacs de 0,8 m3	71,16 €
B031R400	t	Sorra de material reciclat de formigons, de 0 a 5 mm	12,50 €
B031U030	m3	Sorra de pedrera de pedra granítica, de 0 a 5 mm	23,53 €
B0331020	t	Grava de pedrera de pedra calcària, per a drenes	11,98 €
B037200U	m3	Tot-u artificial, inclòs transport a l'obra	15,58 €
B0372U10	m3	Tot-u artificial amb un CBR 20	16,26 €
B03DU001	m3	Terra procedent de préstec, inclòs cànon per extracció i transport a l'obra	3,33 €
B03DU005	m3	Classificació i aportació de terra per a rebliments localitzats, procedent de la pròpia obra	0,39 €
B03DU103	m3	Sol seleccionat tipus 2 procedent de préstec, inclòs transport a l'obra	4,76 €
B03DU500	m3	Pedra procedent de préstec, inclòs excavació, cànon per extracció i transport a l'obra	1,48 €
B044U000	t	Bloc de pedra entre 20 i 50 kg, inclòs transport a l'obra	10,02 €
B0512401	t	Ciment portland amb filler calcarí CEM II/B-L 32,5 R segons UNE-EN 197-1, en sacs	105,75 €
B051U012	t	Ciment portland CEM I 32,5 N segons UNE-EN 197-1	80,56 €
B0532310	ka	Calç aèria CL 90	0,09 €
B055U001	t	Betum asfàltic tipus B-60/70	378,74 €
B055U020	ka	Emulsió bituminosa catiònica al 60% de betum, tipus ECR-1	0,31 €
B055U024	ka	Emulsió bituminosa catiònica al 50% de betum, tipus ECI	0,41 €
B060U110	m3	Formigó de 15 N/mm2 de resistència característica a la compressió, consistència plàstica i granulat màxim 20 mm, inclòs transport a l'obra	68,25 €
B060U310	m3	Formigó HM-20, consistència plàstica i granulat màxim 20 mm, inclòs transport a l'obra	72,84 €
B060UU02	m3	Formigó HF-4 MPa de consistència plàstica, amb 340 kg/m3 de ciment CEM IV/B 32,5 N i granulat granític, inclòs transport a l'obra	79,86 €
B064300C	m3	Formigó HM-20/P/20/I de consistència plàstica, grandària màxima del granulat 20 mm, amb >= 200 kg/m3 de ciment, apte per a classe d'exposició I	64,04 €

JUSTIFICACIÓ DE PREUS

Pàg.: 6

MATERIALS

CODI	UA	DESCRIPCIÓ	PREU
B064E35C	m3	Formigó HM-30/P/20/I+F de consistència plàstica, grandària màxima del granulat 20 mm, amb >= 300 kg/m3 de ciment, apte per a classe d'exposició I+F	79,28 €
B065960C	m3	Formigó HA-25/P/20/IIa de consistència plàstica, grandària màxima del granulat 20 mm, amb >= 275 kg/m3 de ciment, apte per a classe d'exposició IIa	71,35 €
B0710150	t	Mortor per a ram de paleta, classe M 5 (5 N/mm2), en sacs, de designació (G) segons norma UNE-EN 998-2	36,81 €
B0710250	t	Mortor per a ram de paleta, classe M 5 (5 N/mm2), a granel, de designació (G) segons norma UNE-EN 998-2	39,82 €
B0718U00	m3	Mortor sec de ciment 1:4, amb additius plastificants	88,90 €
B071UC01	m3	Mortor M-80	89,99 €
B0813U01	ka	Additiu superfluidificant per a formigó	0,95 €
B0A218ST	m2	Tela metàl·lica de simple torsió de filferro galvanitzat i plastificat de 50 mm de pas de malla i de D 2,2/3 mm	2,26 €
B0A31000	ka	Clau acer	1,15 €
B0D21030	m	Tauló de fusta de pi per a 10 usos	0,43 €
B0D31000	m3	Llata de fusta de pi	210,69 €
B0D629A0	cu	Puntal metàl·lic i telescòpic per a 5 m d'alçària i 150 usos	19,56 €
B0D71130	m2	Tauler elaborat amb fusta de pi, de 22 mm de gruix, per a 10 usos	1,30 €
B0DZ1021	u	Amortització d'encofrat per m3 de formigó en paviments rígids, fixat amb clavilles	10,01 €
B0DZA000	l	Desencofrant	2,27 €
B0DZU005	u	Materials auxiliars per a encofrar	1,40 €
B0F15251	u	Maó massís d'elaboració mecànica, de 290x140x50 mm, per a revestir, categoria I, HD, segons la norma UNE-EN 771-1	0,29 €
B0F1D2A1	u	Maó calat, de 290x140x100 mm, per a revestir, categoria I, HD, segons la norma UNE-EN 771-1	0,25 €
B6A1CEA1	u	Porta de dues fulles de mides 3x2 m, d'acer galvanitzat, amb bastidor de tub de 80x50 mm i malla electrosoldada de 200x50 mm i D 6 mm, sòcol de planxa d'1,5 mm, muntants de 100x100 mm, passador, pany i pom	459,03 €
B6AZ0020	u	Pal de tub d'acer galvanitzat de diàmetre 65 mm i d'alçària 1,65 m	25,36 €
B7B13790	m2	Geotèxtil format per feltre de polipropilè/polietilè no teixit, lligat tèrmicament de 90 a 100 g/m2	1,05 €
B7B11020	m2	Feltre de polipropilè per a làmina separadora amb un pes de 140 a 190 g/m2	0,33 €

JUSTIFICACIÓ DE PREUS

Pàg.: 7

MATERIALS

CODI	UA	DESCRIPCIÓ	PREU
B8ZBU100	ka	Pintura acrílica en solució aquosa o amb dissolvent, per a marques vials	2,27 €
B8ZBUU01	ka	Microesferes de vidre	0,91 €
B9651U02	m	Peça de formigó per a vorada, de 8x20 cm, tipus P-1 o P-2	2,47 €
B9651U05	m	Peça de formigó per a vorada, de 12-15x25 cm, tipus T-2 sèrie 1a	4,16 €
B974U020	m	Rigola de morter de ciment de color blanc, de 30 cm d'amplada i 8 cm de gruix	5,16 €
B975U001	m	Rigola prefabricada de formigó, de 20 cm d'amplada i 7 cm de gruix	3,39 €
B9850210	m	Gual de vianants, amb part proporcional de peces centrals i peces especials cantoneres, amb peces prefabricades, segons plànols de detall	53,23 €
B9850220	m	Gual per a vehicles, amb part proporcional de peces centrals i peces especials cantoneres, amb peces prefabricades, segons plànols de detall	19,01 €
B9910030	u	Peça prefabricada de formigó especial per a formació d'escossell, de 120x20x8 cm tipus fiol	7,29 €
B9E1U002	m2	Rajola hidràulica de morter de ciment gris de 20x20x4 cm	5,47 €
B9F10020	m2	Llambordí de formigó de forma rectangular de 10x20 cm i 8 cm de gruix	12,02 €
B9H1U120	t	Mescla bituminosa en calent AC22 G, per a capa de base, inclòs filler, sense incloure betum, a peu de planta asfàltica	22,30 €
B9H1U512	t	Mescla bituminosa en calent AC16 D per a capa de trànsit, inclòs filler, sense incloure betum, a peu de planta asfàltica	23,50 €
BBM1U102	u	Placa triangular de 135 cm, amb revestiment reflectant HI nivell 2, inclosos elements de fixació al suport	123,11 €
BBM1U151	m2	Placa d'acer galvanitzat superior a 0,25 m2 i fins a 0,50 m2, d'orientació: presenyalització, direcció, localització, confirmació i ús específic en poblat, amb revestiment reflectant HI nivell 2, inclosos elements de fixació al suport	241,33 €
BBMZU611	m	Pal d'alumini de 90 mm de diàmetre, designació MC del Plec de Prescripcions, per a suport de senyals de trànsit	24,35 €
BD5Z0200	u	Reixa i marc de fosa dúctil de 400x400x35 mm de reixa	91,27 €
BD5ZBJC0	u	Reixa fixa per a embornal, de fosa grisa de 780x380x40 mm i 45 kg de pes	68,16 €
BD7J0010	m	Tub PEAD ó Polipropilè DN 250 mm, doble paret SN 8 kN/m2, norma prEN 13476-1, previst per a una pressió interior d'1 kg/cm2	13,11 €
BD7J0015	m	Tub PEAD ó Polipropilè DN 315 mm, doble paret SN 8 kN/m2, norma prEN 13476-1, previst per a una pressió interior d'1 kg/cm2	16,71 €

JUSTIFICACIÓ DE PREUS

Pàg.: 8

MATERIALS

CODI	UA	DESCRIPCIÓ	PREU
BD7J0020	m	Tub PEAD ó Polipropilè DN 400 mm, doble paret SN 8 kN/m2, norma prEN 13476-1, previst per a una pressió interior d'1 kg/cm2	25,98 €
BD7J0025	m	Tub PEAD ó Polipropilè DN 500 mm, doble paret SN 8 kN/m2, norma prEN 13476-1, previst per a una pressió interior d'1 kg/cm2	36,54 €
BD7J0030	m	Tub PEAD ó Polipropilè DN 630 mm, doble paret SN 8 kN/m2, norma prEN 13476-1, previst per a una pressió interior d'1 kg/cm2	59,50 €
BD7J0035	m	Tub PEAD ó Polipropilè DN 800 mm, doble paret SN 8 kN/m2, norma prEN 13476-1, previst per a una pressió interior d'1 kg/cm2	83,43 €
BD7Z0130	u	Connexió a pou o tub de clavegueram existent a eix de calçada, inclou tall amb disc del paviment asfàltic a demolir, demolició de paviment de vorera i paviment asfàltic existent, excavació manual i/o mecànica, rebliment, base de formigó i paviment de panot a vorera, i base de tot-ú i paviment asfàltic a calçada. Tot completament acabat	725,17 €
BDD10001	u	Con de reducció prefabricat, de 120 a 70 cm de diàmetre i 80 cm d'alçària, de formigó armat, amb pates de polietilè, per a pou de registre circular amb connectors elàstics	186,09 €
BDD10003	u	Anell prefabricat, de 120 cm de diàmetre i 60 cm d'alçària, de formigó armat, amb pates de polietilè, per a pou de registre circular amb connectors elàstics	156,54 €
BDD10005	u	Base de pou prefabricada, de 120 cm de diàmetre i 120 cm d'alçària, de formigó armat, amb pates de polietilè, per a pou de registre circular amb connectors elàstics	390,02 €
BDDZ0025	u	Marc octogonal o quadrat aparent segons tipus de paviment massísat i tapa rodona articulada amb tancament de bloqueig de fosa dúctil, pas lliure de 700 mm de diàmetre, segons norma EN-124 classe D400	258,65 €
BDDZ5DD0	u	Bastiment circular i tapa circular de fosa dúctil per a pou de registre, abatible, pas lliure de 600 mm de diàmetre i classe D400 segons norma UNE-EN 124	77,98 €
BDGZ0010	m	Placa de polietilè de color, de 25 cm d'amplària, per a protecció de canalitzacions de serveis	0,83 €
BDGZU010	m	Banda contínua de plàstic de color, de 30 cm d'amplària	0,11 €
BDK20330	u	Arqueta de registre per a telèfons tipus HF-II prefabricada de formigó armat-vibrat no pretensat. (Amb bassament armari)	550,33 €
BDK20355	u	Arqueta de registre per a telèfons tipus MF prefabricada de formigó armat-vibrat no pretensat	112,63 €
BDKZ3150	u	Bastiment i tapa per a pericó de serveis de fosa grisa de 420x420x40 mm i de 25 kg de pes	14,52 €
BDKZH9B0	u	Bastiment quadrat i tapa quadrada de fosa dúctil per a pericó de serveis, recolzada, pas lliure de 400x400 mm i classe B125 segons norma UNE-EN 124	25,59 €

JUSTIFICACIÓ DE PREUS

Pàg.: 9

MATERIALS

CODI	UA	DESCRIPCIÓ	PREU
BDKZHJB0	u	Bastiment quadrat i tapa quadrada de fosa dúctil per a pericó de serveis, recolzada, pas lliure de 600x600 mm i classe B125 segons norma UNE-EN 124	72,58 €
BDKZU001	u	Marc de 62x62x4,5 cm amb tapa de pas lliure 53x53 cm, de fosa dúctil, per a una càrrega de 12 t	60,74 €
BF320025	m	Tub de fosa D 150 mm, tipus K9 segons normes, inclòs junt d'unió	20,82 €
BFB11140	m	Tub de polietilè de 110 mm de diàmetre exterior, d'alta densitat PE-80 i 16 bar de pressió nominal	10,54 €
BFB11155	m	Tub de polietilè de 160 mm de diàmetre exterior, d'alta densitat PE-80 i 16 bar de pressió nominal	22,83 €
BFB20220	m	Tub de polietilè de 32 mm de diàmetre exterior, de baixa densitat PE-40 i 10 bar de pressió nominal	0,76 €
BFB20230	m	Tub de polietilè de 50 mm de diàmetre exterior, de baixa densitat PE-40 i 10 bar de pressió nominal	2,14 €
BG000010	u	Ampliació i adequació a la nova potència, de les instal·lacions d'escomesa, comptatge, maniobra i protecció	331,91 €
BG140030	u	Quadre armari de distribució urbana (4 línies), inclòs bassament prefabricat de formigó	1.104,34 €
BG22TK10	m	Tub corbable corrugat de polietilè, de doble capa, llisa la interior i corrugada l'exterior, de 110 mm de diàmetre nominal, aïllant i no propagador de la flama, resistència a l'impacte de 28 J, resistència a compressió de 450 N, per a canalitzacions soterrades	1,88 €
BG22TP10	m	Tub corbable corrugat de polietilè, de doble capa, llisa la interior i corrugada l'exterior, de 160 mm de diàmetre nominal, aïllant i no propagador de la flama, resistència a l'impacte de 40 J, resistència a compressió de 450 N, per a canalitzacions soterrades	3,24 €
BG310005	m	Conductor de coure armat tipus RVFV 0,6/1 kV de secció 2x2,5 mm ²	0,99 €
BG310010	m	Conductor de coure armat tipus RVFV 0,6/1 kV de secció 2x6 mm ²	2,16 €
BG310015	m	Conductor de coure armat tipus RVFV 0,6/1 kV de secció 4x6 mm ²	2,98 €
BG380900	m	Conductor de coure nu, unipolar de secció 1x35 mm ²	1,29 €
BG390010	m	Conductor de baixa tensió d'alumini, de 3x240+150 mm ² , inclòs jocs d'empalmadors	11,56 €
BGD10015	u	Pica de terra per connectar al punt de llum o centre de maniobra	14,49 €
BGY38000	u	Part proporcional d'elements especials per a conductors de coure nus	0,13 €

JUSTIFICACIÓ DE PREUS

Pàg.: 10

MATERIALS

CODI	UA	DESCRIPCIÓ	PREU
BGZZ0010	u	Confecció del projecte de legalització de l'enllumenat per a un armari de potència a legalitzar inferior o igual a 5 kW; visat per un col·legi professional inclouent el certificat final d'obra; presentació a ICICT o ECA de tota la documentació necessària; lliurament de l'acta d'aprovació del projecte i de les instal·lacions. Tot inclòs	1.081,86 €
BH00Z010	u	Trasllat de punt d'armari existent a nova ubicació, completa aquesta unitat el desmantelament de l'armari existent, nova fonamentació, connexions de línies existent. Tot inclòs completament acabat, segons plànols	773,60 €
BHM1Z001	u	Columna tipus Marina de 9m d'alçada, espessor de xapa e=3 mm. i radi de curvatura r=25 m.	476,50 €
BHN30030	u	Lluminària tancada i equipada, inclòs làmpada de 150 W de VSAP	340,39 €
BHN3Z002	u	Lluminària tancada model FO 8 o similar de 1 cara 2x70 W, de 400 cm d'alçada. Inclòs làmpades de 70 W de VSAP.	1.284,12 €
BHWM1000	u	Part proporcional d'accessoris per a columnes	37,56 €
BJ650003	u	Filtre d'anells de plàstic reforçat amb fibra de vidre d'1 1/2" i 120 mesh amb presa manomètrica, vàlvula de neteja incorporada, inclou part proporcional de peces de connexió	84,44 €
BJS10001	u	Boca de reg tipus Barcelona amb sortida de 45 mm, inclou part proporcional de peces de connexió	113,24 €
BJS50011	m	Canonada de polietilè de 17 mm de diàmetre exterior i 14,6 mm de diàmetre interior, amb degoters autocompensants integrats i disposats cada 0,5 m, amb cabal nominal de 2,3 l/h, amb mecanisme antisucció, amb barrera física contra l'entrada d'arrels i presa d'aigua a través de filtre de 130 mm ² , inclou part proporcional de peces de connexió	0,73 €
BJS70005	u	Regulador de pressió de plàstic de connexió 1 1/2" amb sortida fixa a 3 bar, amb racord per presa de manòmetre, inclou part proporcional de peces de connexió	25,87 €
BJSA0002	u	Caixa tipus 'HIMEL' o equivalent, per a la ubicació dels programadors	76,33 €
BJSA0022	u	Programador electrònic tipus 'dialog' o equivalent, 12 estacions	120,76 €
BJSB0006	u	Electrovàlvula, de connexió 1 1/2", inclou part proporcional de peces de connexió	76,23 €
BJSDR500	u	Pericó rectangular de polipropilè, per instal·lacions de reg, de 54x38x32 cm, amb tapa amb cargol per tancar	21,64 €
BJZ10001	u	Connexió a la xarxa existent, inclou enllaços de polietilè, vàlvula de presa en càrrega, vàlvula de retenció, matxo doble de llautó, joc d'aixetes complerts, drets de connexió, arqueta segons especificacions companyia d'aigües, amb verificació oficial. Tot inclòs completament acabat.	2.025,25 €
BM210010	u	Hidrant soterrat, totalment equipat amb arqueta i senyalització vertical	580,07 €

JUSTIFICACIÓ DE PREUS

Pàg.: 11

MATERIALS

CODI	UA	DESCRIPCIÓ	PREU
BMY21000	u	Part proporcional d'elements especials per a hidrants	1,71 €
BN110030	u	Vàlvula de comporta manual amb rosca de diàmetre nominal 2", de 16 bar de PN, de llautó	14,81 €
BN120040	u	Vàlvula de comporta de fosa dúctil, seient elàstic, amb pletina, per a una PN 16 bar, de D 150 mm, inclòs racords i arqueta	532,88 €
BP000010	u	Connexió amb la xarxa existent, inclòs cata per a localització de la fita existent, el mandrilat del últim tram construït i la col.locació del fil de guia, segons normes de la companyia, deixant la connexió totalment acabada i en perfecte funcionament	134,46 €
BQ212010	u	Paperera tipus ' Sort' o equivalent, de gran capacitat, 620 mm de diàmetre i 1000 mm d'alçada, formada per planxa metàl·lica perforada de 2 mm, amb forats quadrats 15x15 mm, aro de reforç de pletina de 35x6mm. Varilla de 8 mm a la part superior i planxa de 2,5 mm formant el cul de la paperera. 3 forats per anclatge al cul de la paperera amb reforç o tacs de poliuretà en cas de ser mòbil.	345,44 €
BR341150	m3	Compost de classe I, d'origen vegetal, segons NTJ 05C, subministrat en sacs de 0,8 m3	55,30 €
BR3P0003	m3	Terra adobada i cribada, de textura franc-sorrenca, amb un contingut mínim de matèria orgànica d'un 3%	10,84 €
BR41Z239	u	Rubínia acacia casque rouge de perímetre de 14 a 16 cm, arrel nua	41,75 €
BR44F829	u	Prunus cerasífera Pissardii (Atropurpurea) de perímetre de 14 a 16 cm, amb pa de terra de diàmetre mínim 45 cm i profunditat mínima 31,5 cm segons fórmules NTJ	90,75 €
BR4EE211	u	Lavandula angustifolia en contenidor d'1 l	1,32 €
BR4H3411	u	Rosmarinus officinalis en contenidor d'1 l	1,32 €
BR4U1K00	ka	Barreja de llavors per a gespa tipus rústica de baix manteniment de lleguminoses amb graminies, segons NTJ 07N	4,61 €

JUSTIFICACIÓ DE PREUS

Pàg.: 12

ELEMENTS COMPOSTOS

CODI	UA	DESCRIPCIÓ	PREU
D0701821	m3	Mortor de ciment portland amb filler calcari CEM II/B-L i sorra de pedra granítica amb 380 kg/m3 de ciment, amb una proporció en volum 1:4 i 10 N/mm2 de resistència a compressió, elaborat a l'obra amb formigonera de 165 l	Rend.: 1,000 91,96 €
Mà d'obra:			
A0150000	h	Manobre especialista	Unitats Preu € Parcial Import 1,000 /R x 19,03000 = 19,03000 Subtotal... 19,03000 19,03000
Maquinària:			
C1705600	h	Formigonera de 165 l	0,700 /R x 1,77000 = 1,23900 Subtotal... 1,23900 1,23900
Materials:			
B0111000	m3	Aigua	0,200 x 1,01000 = 0,20200
B0312020	t	Sorra de pedrera de pedra granítica per a morters	1,520 x 20,47000 = 31,11440
B0512401	t	Ciment portland amb filler calcari CEM II/B-L 32,5 R segons UNE-EN 197-1, en sacs	0,380 x 105,75000 = 40,18500 Subtotal... 71,50140 71,50140
			DESPESES AUXILIARS 1,00% 0,19030
			COST DIRECTE 91,96070
			COST EXECUCIÓ MATERIAL 91,96070
D0701010	m3	Mortor de ciment portland i sorra amb 250 kg/m3 de ciment, amb una proporció en volum 1:6	Rend.: 1,000 80,46 €
Mà d'obra:			
A0150000	h	Manobre especialista	Unitats Preu € Parcial Import 1,000 /R x 19,03000 = 19,03000 Subtotal... 19,03000 19,03000
Maquinària:			
C1705600	h	Formigonera de 165 l	0,700 /R x 1,77000 = 1,23900 Subtotal... 1,23900 1,23900
Materials:			
B0111000	m3	Aigua	0,200 x 1,01000 = 0,20200
B0312020	t	Sorra de pedrera de pedra granítica per a morters	1,630 x 20,47000 = 33,36610
B0512401	t	Ciment portland amb filler calcari CEM II/B-L 32,5 R segons UNE-EN 197-1, en sacs	0,250 x 105,75000 = 26,43750 Subtotal... 60,00560 60,00560
			DESPESES AUXILIARS 1,00% 0,19030
			COST DIRECTE 80,46490
			COST EXECUCIÓ MATERIAL 80,46490
D0701015	m3	Mortor de ciment portland i sorra amb 380 kg/m3 de ciment, amb una proporció en volum 1:4	Rend.: 1,000 91,96 €
			Unitats Preu € Parcial Import

JUSTIFICACIÓ DE PREUS

Pàg.: 13

ELEMENTS COMPOSTOS

CODI	UA	DESCRIPCIÓ	PREU			
Mà d'obra: A0150000	h	Manobre especialista	1,000 /R x	19,03000 =	19,03000	
				Subtotal...	19,03000	19,03000
Maquinària: C1705600	h	Formigonera de 165 l	0,700 /R x	1,77000 =	1,23900	
				Subtotal...	1,23900	1,23900
Materials: B0111000	m3	Aigua	0,200 x	1,01000 =	0,20200	
B0312020	t	Sorra de pedrera de pedra granítica per a morters	1,520 x	20,47000 =	31,11440	
B0512401	t	Ciment portland amb filler calcari CEM II/B-L 32,5 R segons UNE-EN 197-1, en sacs	0,380 x	105,75000 =	40,18500	
				Subtotal...	71,50140	71,50140
		DESPESES AUXILIARS 1,00%			0,19030	
		COST DIRECTE			91,96070	
		COST EXECUCIÓ MATERIAL			91,96070	
D0701025	m3	Morter mixt de ciment portland, calç i sorra amb 200 kg/m3 de ciment, amb una proporció en volum 1:2:10		Rend.: 1,000		110,14 €
			Unitats	Preu €	Parcial	Import
Mà d'obra: A0150000	h	Manobre especialista	1,050 /R x	19,03000 =	19,98150	
				Subtotal...	19,98150	19,98150
Maquinària: C1705600	h	Formigonera de 165 l	0,725 /R x	1,77000 =	1,28325	
				Subtotal...	1,28325	1,28325
Materials: B0111000	m3	Aigua	0,200 x	1,01000 =	0,20200	
B0312020	t	Sorra de pedrera de pedra granítica per a morters	1,530 x	20,47000 =	31,31910	
B0512401	t	Ciment portland amb filler calcari CEM II/B-L 32,5 R segons UNE-EN 197-1, en sacs	0,200 x	105,75000 =	21,15000	
B0532310	kg	Calç aèria CL 90	400,000 x	0,09000 =	36,00000	
				Subtotal...	88,67110	88,67110
		DESPESES AUXILIARS 1,00%			0,19982	
		COST DIRECTE			110,13567	
		COST EXECUCIÓ MATERIAL			110,13567	

JUSTIFICACIÓ DE PREUS

Pàg.: 14

PARTIDES D'OBRA

NÚM	CODI	UA	DESCRIPCIÓ	PREU			
P- 1	F2220200	m3	Excavació i rebliment de rases de 0,60 m d'amplària com a màxim, amb piconatge de les terres, càrrega i transport de les terres sobrants a terraplè dins del sector. Tot inclòs.	Rend.: 1,000			10,40 €
				Unitats	Preu €	Parcial	Import
	Mà d'obra: A0140000	h	Manobre	0,0749 /R x	18,39000 =	1,37741	
	A0150000	h	Manobre especialista	0,0749 /R x	19,03000 =	1,42535	
					Subtotal...	2,80276	2,80276
	Maquinària: C1315020	h	Retroexcavadora mitjana	0,0749 /R x	60,38000 =	4,52246	
	C133A0K0	h	Picó vibrant amb placa de 60 cm	0,0749 /R x	8,35000 =	0,62542	
	C1501700	h	Camió per a transport de 7 t	0,0749 /R x	32,30000 =	2,41927	
					Subtotal...	7,56715	7,56715
			DESPESES AUXILIARS 1,00%			0,02803	
			COST DIRECTE			10,39794	
			DESPESES INDIRECTES 0,00%				
			COST EXECUCIÓ MATERIAL			10,39794	
P- 2	F226Z401	m3	Pedraplè procedent de préstecs exteriors a l'àmbit de l'obra, de característiques a determinar per la Direcció d'Obra, inclou subministrament, càrrega, transport, estesa, compactació i tarifes (taxes, canons i despeses) si s'escau. Tot inclòs completament acabat.	Rend.: 1,000			3,64 €
				Unitats	Preu €	Parcial	Import
	Mà d'obra: A0140000	h	Manobre	0,0101 /R x	18,39000 =	0,18574	
					Subtotal...	0,18574	0,18574
	Maquinària: C1311270	h	Pala carregadora mitjana sobre erugues, de 119 kW	0,0101 /R x	78,44000 =	0,79224	
					Subtotal...	0,79224	0,79224
	Materials: B03DU500	m3	Pedra procedent de préstec, inclòs excavació, canó per extracció i transport a l'obra	1,800 x	1,48000 =	2,66400	
					Subtotal...	2,66400	2,66400
			DESPESES AUXILIARS 1,00%			0,00186	
			COST DIRECTE			3,64384	
			DESPESES INDIRECTES 0,00%				
			COST EXECUCIÓ MATERIAL			3,64384	
P- 3	F2280510	m3	Sorra reciclatge per a protecció de canonades, formant capa d'assentament i recobriment. Inclou subministrament i col·locació. Tot inclòs.	Rend.: 1,000			20,61 €
				Unitats	Preu €	Parcial	Import
	Mà d'obra:						

JUSTIFICACIÓ DE PREUS

Pàg.: 15

PARTIDES D'OBRA

NÚM	CODI	UA	DESCRIPCIÓ	PREU
	A0140000	h	Manobre	0,100 /R x 18,39000 = 1,83900
			Subtotal...	1,83900
	Materials:			
	B031R400	t	Sorra de material reciclat de formigons, de 0 a 5 mm	1,500 x 12,50000 = 18,75000
			Subtotal...	18,75000
			DESPESES AUXILIARS 1,00%	0,01839
			COST DIRECTE	20,60739
			DESPESES INDIRECTES 0,00%	
			COST EXECUCIÓ MATERIAL	20,60739
P- 4	F2A1R400	m3	Subministrament de Sorra de material reciclat de formigons, de 0 a 5 mm. Tot inclòs.	Rend.: 1,000 20,00 €
	Materials:			
	B031R400	t	Sorra de material reciclat de formigons, de 0 a 5 mm	1,600 x 12,50000 = 20,00000
			Subtotal...	20,00000
			DESPESES AUXILIARS 1,00%	0,00000
			COST DIRECTE	20,00000
			DESPESES INDIRECTES 0,00%	
			COST EXECUCIÓ MATERIAL	20,00000
P- 5	F2A1ZJ00	m3	Subministrament de grava per drenatges.Tot inclòs.	Rend.: 1,000 17,97 €
	Materials:			
	B0331020	t	Grava de pedrera de pedra calcària, per a drens	1,500 x 11,98000 = 17,97000
			Subtotal...	17,97000
			COST DIRECTE	17,97000
			DESPESES INDIRECTES 0,00%	
			COST EXECUCIÓ MATERIAL	17,97000
P- 6	F4500010	m3	Formigó HA25/P/20/IIa per fonaments i encepats de consistència plàstica i grandària màxima del granulat 20 mm. Inclou subministrament, abocat amb cubilot o bombament i vibrat. Tot inclòs.	Rend.: 1,000 97,12 €
	Mà d'obra:			
	A0121000	h	Oficial 1a	0,2425 /R x 21,99000 = 5,33258
	A0140000	h	Manobre	0,2425 /R x 18,39000 = 4,45958
			Subtotal...	9,79216
	Maquinària:			

JUSTIFICACIÓ DE PREUS

Pàg.: 16

PARTIDES D'OBRA

NÚM	CODI	UA	DESCRIPCIÓ	PREU
	C110U00A	h	Compressor portàtil de 7/10 m3/min de cabal	0,1213 /R x 17,18000 = 2,08393
	C1700006	h	Vibrador intern de formigó	0,1213 /R x 1,95000 = 0,23654
	C1701100	h	Camió amb bomba de formigonar	0,0606 /R x 151,25000 = 9,16575
	CZ11U001	h	Grup electrògen de 80/100 kVA, amb consums inclosos	0,1213 /R x 6,85000 = 0,83091
			Subtotal...	12,31713
	Materials:			
	B065960C	m3	Formigó HA-25/P/20/IIa de consistència plàstica, grandària màxima del granulat 20 mm, amb >= 275 kg/m3 de ciment, apte per a classe d'exposició IIa	1,050 x 71,35000 = 74,91750
			Subtotal...	74,91750
			DESPESES AUXILIARS 1,00%	0,09792
			COST DIRECTE	97,12471
			DESPESES INDIRECTES 0,00%	
			COST EXECUCIÓ MATERIAL	97,12471
P- 7	F4500030	m3	Formigó HA-25/P/20/IIa per a alçats, pilars i taulers, de consistència plàstica i grandària màxima del granulat 20 mm. Inclou subministrament, abocat amb cubilot o bombament i vibrat. Tot inclòs.	Rend.: 1,000 106,61 €
	Mà d'obra:			
	A0121000	h	Oficial 1a	0,346 /R x 21,99000 = 7,60854
	A0140000	h	Manobre	0,346 /R x 18,39000 = 6,36294
			Subtotal...	13,97148
	Maquinària:			
	C110U00A	h	Compressor portàtil de 7/10 m3/min de cabal	0,173 /R x 17,18000 = 2,97214
	C1700006	h	Vibrador intern de formigó	0,173 /R x 1,95000 = 0,33735
	C1701100	h	Camió amb bomba de formigonar	0,0865 /R x 151,25000 = 13,08313
	CZ11U001	h	Grup electrògen de 80/100 kVA, amb consums inclosos	0,173 /R x 6,85000 = 1,18505
			Subtotal...	17,57767
	Materials:			
	B065960C	m3	Formigó HA-25/P/20/IIa de consistència plàstica, grandària màxima del granulat 20 mm, amb >= 275 kg/m3 de ciment, apte per a classe d'exposició IIa	1,050 x 71,35000 = 74,91750
			Subtotal...	74,91750
			DESPESES AUXILIARS 1,00%	0,13971
			COST DIRECTE	106,60636
			DESPESES INDIRECTES 0,00%	
			COST EXECUCIÓ MATERIAL	106,60636
P- 8	F4D00010	m2	Encofrat i desencofrat pla en parament no vist.	Rend.: 1,000 11,89 €
	Mà d'obra:			
	A0123000	h	Oficial 1a encofrador	0,1998 /R x 17,67000 = 3,53047
			Subtotal...	3,53047

JUSTIFICACIÓ DE PREUS

Pàg.: 17

PARTIDES D'OBRA

NÚM	CODI	UA	DESCRIPCIÓ	PREU
	A0133000	h	Ajudant encofrador	0,1498 /R x 15,58000 = 2,33388
			Subtotal...	5,86435
	Maquinària:			
	C150G800	h	Grua autopropulsada de 12 t	0,010 /R x 47,65000 = 0,47650
	CZ11U001	h	Grup elèctrogen de 80/100 kVA, amb consums inclosos	0,0499 /R x 6,85000 = 0,34182
			Subtotal...	0,81832
	Materials:			
	B0A31000	kg	Clau acer	0,050 x 1,15000 = 0,05750
	B0D21030	m	Tauló de fusta de pi per a 10 usos	3,000 x 0,43000 = 1,29000
	B0D31000	m3	Llata de fusta de pi	0,001 x 210,69000 = 0,21069
	B0D629A0	cu	Puntal metàl·lic i telescòpic per a 5 m d'alçària i 150 usos	0,030 x 19,56000 = 0,58680
	B0D71130	m2	Tauler elaborat amb fusta de pi, de 22 mm de gruix, per a 10 usos	1,100 x 1,30000 = 1,43000
	B0DZA000	l	Desencofrant	0,075 x 2,27000 = 0,17025
	B0DZU005	u	Materials auxiliars per a encofrar	1,000 x 1,40000 = 1,40000
			Subtotal...	5,14524
			DESPESES AUXILIARS 1,00%	0,05864
			COST DIRECTE	11,88655
			DESPESES INDIRECTES 0,00%	
			COST EXECUCIÓ MATERIAL	11,88655
P- 9	F6A10020	m	Reixat de 2 m d'alçària d'acer galvanitzat i plastificat tipus "Lux de Rivisa" o equivalent, format per malla de simple torsió, 1 pal vertical de suport col·locat aproximadament cada 3 m, 1 o 2 pals inclinats a les cantoneres, i 2 pals inclinats com a tensors col·locats cada 30 m, inclou excavació, subministrament i col·locació amb daus de formigó i muntatge. Tot inclòs completament acabat.	Rend.: 1.000 17,42 €
	Mà d'obra:			
	A0121000	h	Oficial 1a	0,1375 /R x 21,99000 = 3,02363
	A0140000	h	Manobre	0,0688 /R x 18,39000 = 1,26523
			Subtotal...	4,28886
	Materials:			
	B064300C	m3	Formigó HM-20/P/20/I de consistència plàstica, grandària màxima del granulat 20 mm, amb >= 200 kg/m3 de ciment, apte per a classe d'exposició I	0,015 x 64,04000 = 0,96060
	B0A218ST	m2	Tela metàl·lica de simple torsió de filferro galvanitzat i plastificat de 50 mm de pas de malla i de D 2,2/3 mm	2,000 x 2,26000 = 4,52000
	B6AZ0020	u	Pal de tub d'acer galvanitzat de diàmetre 65 mm i d'alçària 1,65 m	0,300 x 25,36000 = 7,60800
			Subtotal...	13,08860
			DESPESES AUXILIARS 1,00%	0,04289
			COST DIRECTE	17,42035
			DESPESES INDIRECTES 0,00%	

JUSTIFICACIÓ DE PREUS

Pàg.: 18

PARTIDES D'OBRA

NÚM	CODI	UA	DESCRIPCIÓ	PREU
			COST EXECUCIÓ MATERIAL	17,42035
P- 10	F6A1CEA1	u	Porta de dues fulles de 3x2 m, d'acer galvanitzat, amb bastidor de tub de 80x50 mm i malla electrosoldada de 200x50 mm i D 6 mm, sòcol de planxa d'1,5 mm, muntants de 100x100 mm, passador, pany i pom	Rend.: 1.000 533,23 €
	Mà d'obra:			
	A0122000	h	Oficial 1a paleta	2,000 /R x 21,58000 = 43,16000
	A0140000	h	Manobre	1,000 /R x 18,39000 = 18,39000
			Subtotal...	61,55000
	Materials:			
	B6A1CEA1	u	Porta de dues fulles de mides 3x2 m, d'acer galvanitzat, amb bastidor de tub de 80x50 mm i malla electrosoldada de 200x50 mm i D 6 mm, sòcol de planxa d'1,5 mm, muntants de 100x100 mm, passador, pany i pom	1,000 x 459,03000 = 459,03000
	D0701821	m3	Morter de ciment pòrtland amb filler calcari CEM II/B-L i sorra de pedra granítica amb 380 kg/m3 de ciment, amb una proporció en volum 1:4 i 10 N/mm2 de resistència a compressió, elaborat a l'obra amb formigonera de 165 l	0,1208 x 91,96070 = 11,10885
			Subtotal...	470,13885
			DESPESES AUXILIARS 2,50%	1,53875
			COST DIRECTE	533,22760
			DESPESES INDIRECTES 0,00%	
			COST EXECUCIÓ MATERIAL	533,22760
P- 11	F9210020	m3	Sub-base granular tot-u artificial compactada. Inclòs refi i compactació de l'esplanada, si s'escau. Tot inclòs.	Rend.: 1.000 19,98 €
	Mà d'obra:			
	A0140000	h	Manobre	0,0125 /R x 18,39000 = 0,22988
			Subtotal...	0,22988
	Maquinària:			
	C1331100	h	Motoanivelladora petita	0,0125 /R x 56,95000 = 0,71188
	C13350C0	h	Corró vibratori autopropulsat, de 12 a 14 t	0,0125 /R x 66,20000 = 0,82750
	C1502E00	h	Camió cisterna de 8 m3	0,0063 /R x 42,60000 = 0,26838
			Subtotal...	1,80776
	Materials:			
	B0111000	m3	Aigua	0,050 x 1,01000 = 0,05050
	B0372U10	m3	Tot-u artificial amb un CBR 20	1,100 x 16,26000 = 17,88600
			Subtotal...	17,93650
			DESPESES AUXILIARS 1,00%	0,00230
			COST DIRECTE	19,97644
			DESPESES INDIRECTES 0,00%	

JUSTIFICACIÓ DE PREUS

Pàg.: 19

PARTIDES D'OBRA

NÚM	CODI	UA	DESCRIPCIÓ	PREU			
				COST EXECUCIÓ MATERIAL			19,97644
P- 12	F9850210	m	Gual de vianants, inclou subministrament, col.locació i peces especials prefabricades, segons plànols de detall. Tot inclòs completament acabat.	Rend.: 1.000			123,63 €
	Mà d'obra:			Unitats	Preu €	Parcial	Import
	A0121000	h	Oficial 1a	1,320 /R x	21,99000 =	29,02680	
	A0140000	h	Manobre	1,320 /R x	18,39000 =	24,27480	
				Subtotal...		53,30160	53,30160
	Materials:						
	B064300C	m3	Formigó HM-20/P/20/I de consistència plàstica, grandària màxima del granulat 20 mm, amb >= 200 kg/m3 de ciment, apte per a classe d'exposició I	0,250 x	64,04000 =	16,01000	
	B0710250	t	Mortor per a ram de paleta, classe M 5 (5 N/mm2), a granel, de designació (G) segons norma UNE-EN 998-2	0,014 x	39,82000 =	0,55748	
	B9850210	m	Gual de vianants, amb part proporcional de peces centrals i peces especials cantoneres, amb peces prefabricades, segons plànols de detall	1,000 x	53,23000 =	53,23000	
				Subtotal...		69,79748	69,79748
				DESPESES AUXILIARS	1,00%		0,53302
				COST DIRECTE			123,63210
				DESPESES INDIRECTES	0,00%		
				COST EXECUCIÓ MATERIAL			123,63210
P- 13	F9850220	m	Gual per a vehicles, inclou subministrament, col.locació, peces especials, segons plànols de detall. Tot inclòs completament acabat.	Rend.: 1.000			66,71 €
	Mà d'obra:			Unitats	Preu €	Parcial	Import
	A0121000	h	Oficial 1a	0,850 /R x	21,99000 =	18,69150	
	A0140000	h	Manobre	0,850 /R x	18,39000 =	15,63150	
				Subtotal...		34,32300	34,32300
	Materials:						
	B064300C	m3	Formigó HM-20/P/20/I de consistència plàstica, grandària màxima del granulat 20 mm, amb >= 200 kg/m3 de ciment, apte per a classe d'exposició I	0,160 x	64,04000 =	10,24640	
	B0710250	t	Mortor per a ram de paleta, classe M 5 (5 N/mm2), a granel, de designació (G) segons norma UNE-EN 998-2	0,070 x	39,82000 =	2,78740	
	B9850220	m	Gual per a vehicles, amb part proporcional de peces centrals i peces especials cantoneres, amb peces prefabricades, segons plànols de detall	1,000 x	19,01000 =	19,01000	
				Subtotal...		32,04380	32,04380
				DESPESES AUXILIARS	1,00%		0,34323
				COST DIRECTE			66,71003
				DESPESES INDIRECTES	0,00%		

JUSTIFICACIÓ DE PREUS

Pàg.: 20

PARTIDES D'OBRA

NÚM	CODI	UA	DESCRIPCIÓ	PREU			
				COST EXECUCIÓ MATERIAL			66,71003
P- 14	F9910030	u	Formació d'escossell quadrat d'1,20x1,20 m amb peça prefabricada de formigó especial de 120x20x8 cm tipus fiol, inclou base de formigó HM-20, segons plànols de detall. Tot inclòs completament acabat.	Rend.: 1.000			57,41 €
	Mà d'obra:			Unitats	Preu €	Parcial	Import
	A0121000	h	Oficial 1a	0,4651 /R x	21,99000 =	10,22755	
	A0140000	h	Manobre	0,4651 /R x	18,39000 =	8,55319	
				Subtotal...		18,78074	18,78074
	Materials:						
	B064300C	m3	Formigó HM-20/P/20/I de consistència plàstica, grandària màxima del granulat 20 mm, amb >= 200 kg/m3 de ciment, apte per a classe d'exposició I	0,120 x	64,04000 =	7,68480	
	B0710250	t	Mortor per a ram de paleta, classe M 5 (5 N/mm2), a granel, de designació (G) segons norma UNE-EN 998-2	0,040 x	39,82000 =	1,59280	
	B9910030	u	Peça prefabricada de formigó especial per a formació d'escossell, de 120x20x8 cm tipus fiol	4,000 x	7,29000 =	29,16000	
				Subtotal...		38,43760	38,43760
				DESPESES AUXILIARS	1,00%		0,18781
				COST DIRECTE			57,40615
				DESPESES INDIRECTES	0,00%		
				COST EXECUCIÓ MATERIAL			57,40615
P- 15	F9F10210	m	Llamborda prefabricada de formigó de 20x10x8 cm formant tires de 10 cm d'amplària, inclou subministrament, transport, col.locació segons plànols, i rejuntat amb morter	Rend.: 1.000			8,69 €
	Mà d'obra:			Unitats	Preu €	Parcial	Import
	A0121000	h	Oficial 1a	0,200 /R x	21,99000 =	4,39800	
	A0140000	h	Manobre	0,100 /R x	18,39000 =	1,83900	
				Subtotal...		6,23700	6,23700
	Materials:						
	B064300C	m3	Formigó HM-20/P/20/I de consistència plàstica, grandària màxima del granulat 20 mm, amb >= 200 kg/m3 de ciment, apte per a classe d'exposició I	0,011 x	64,04000 =	0,70444	
	B9F10020	m2	Llambordí de formigó de forma rectangular de 10x20 cm i 8 cm de gruix	0,100 x	12,02000 =	1,20200	
	D0701010	m3	Mortor de ciment portland i sorra amb 250 kg/m3 de ciment, amb una proporció en volum 1:6	0,006 x	80,46490 =	0,48279	
				Subtotal...		2,38923	2,38923
				DESPESES AUXILIARS	1,00%		0,06237
				COST DIRECTE			8,68860
				DESPESES INDIRECTES	0,00%		

JUSTIFICACIÓ DE PREUS

Pàg.: 21

PARTIDES D'OBRA

NÚM	CODI	UA	DESCRIPCIÓ	PREU			
				COST EXECUCIÓ MATERIAL			8,68860
P- 16	FD5J0010	u	Formació d'embornal senzill de maó massís o formigó HM-20 completament acabat, segons plànols, inclou marc, massísat amb formigó HM-20 i reixa de fosa dúctil de 750x300 mm H=100 mm classe C-250. Tot inclòs completament acabat.	Rend.: 1.000			206,28 €
				Unitats	Preu €	Parcial	Import
	Mà d'obra:						
	A0121000	h	Oficial 1a	2,500 /R x	21,99000 =	54,97500	
	A0140000	h	Manobre	1,500 /R x	18,39000 =	27,58500	
				Subtotal...		82,56000	82,56000
	Materials:						
	B0111000	m3	Aigua	0,001 x	1,01000 =	0,00101	
	B0512401	t	Ciment portland amb filler calcarí CEM II/B-L 32,5 R segons UNE-EN 197-1, en sacs	0,002 x	105,75000 =	0,21150	
	B064300C	m3	Formigó HM-20/P/20/I de consistència plàstica, grandària màxima del granulat 20 mm, amb >= 200 kg/m3 de ciment, apte per a classe d'exposició I	0,080 x	64,04000 =	5,12320	
	B0F1D2A1	u	Maó calat, de 290x140x100 mm, per a revestir, categoria I, HD, segons la norma UNE-EN 771-1	36,000 x	0,25000 =	9,00000	
	BD5Z0200	u	Reixa i marc de fosa dúctil de 400x400x35 mm de reixa	1,000 x	91,27000 =	91,27000	
	D070I025	m3	Morter mixt de ciment portland, calç i sorra amb 200 kg/m3 de ciment, amb una proporció en volum 1:2:10	0,157 x	110,13567 =	17,29130	
				Subtotal...		122,89701	122,89701
				DESPESES AUXILIARS	1,00%		0,82560
				COST DIRECTE			206,28261
				DESPESES INDIRECTES	0,00%		
				COST EXECUCIÓ MATERIAL			206,28261
P- 17	FD5ZBJC4	u	Reixa fixa, per a embornal de fosa grisa, de 780x380x40 mm i 45 kg de pes i col·locada amb morter	Rend.: 1.000			86,96 €
				Unitats	Preu €	Parcial	Import
	Mà d'obra:						
	A012N000	h	Oficial 1a d'obra pública	0,400 /R x	24,00000 =	9,60000	
	A0140000	h	Manobre	0,400 /R x	18,39000 =	7,35600	
				Subtotal...		16,95600	16,95600
	Materials:						
	B0710250	t	Morter per a ram de paleta, classe M 5 (5 N/mm2), a granel, de designació (G) segons norma UNE-EN 998-2	0,040 x	39,82000 =	1,59280	
	BD5ZBJC0	u	Reixa fixa per a embornal, de fosa grisa de 780x380x40 mm i 45 kg de pes	1,000 x	68,16000 =	68,16000	
				Subtotal...		69,75280	69,75280
				DESPESES AUXILIARS	1,50%		0,25434
				COST DIRECTE			86,96314
				DESPESES INDIRECTES	0,00%		

JUSTIFICACIÓ DE PREUS

Pàg.: 22

PARTIDES D'OBRA

NÚM	CODI	UA	DESCRIPCIÓ	PREU			
				COST EXECUCIÓ MATERIAL			86,96314
P- 18	FD7J0020	m	Tub PEAD ó Polipropilè DN 400 mm, doble paret SN 8 kN/m2, norma prEN 13476-1, previst per a una pressió interior de 1kg/cm2, inclou aquesta unitat el subministrament, col·locació i la unió entre tubs. Assentat i recobert amb sorra. Tot inclòs completament acabat, segons plànols.	Rend.: 1.000			33,60 €
				Unitats	Preu €	Parcial	Import
	Mà d'obra:						
	A012M000	h	Oficial 1a muntador	0,1917 /R x	18,26000 =	3,50044	
	A0140000	h	Manobre	0,1917 /R x	18,39000 =	3,52536	
				Subtotal...		7,02580	7,02580
	Materials:						
	BD7J0020	m	Tub PEAD ó Polipropilè DN 400 mm, doble paret SN 8 kN/m2, norma prEN 13476-1, previst per a una pressió interior d'1 kg/cm2	1,020 x	25,98000 =	26,49960	
				Subtotal...		26,49960	26,49960
				DESPESES AUXILIARS	1,00%		0,07026
				COST DIRECTE			33,59566
				DESPESES INDIRECTES	0,00%		
				COST EXECUCIÓ MATERIAL			33,59566
P- 19	FD7J0025	m	Tub PEAD ó Polipropilè DN 500 mm, doble paret SN 8 kN/m2, norma prEN 13476-1, previst per a una pressió interior de 1kg/cm2, inclou aquesta unitat el subministrament, col·locació i la unió entre tubs. Assentat i recobert amb sorra. Tot inclòs completament acabat, segons plànols.	Rend.: 1.000			48,59 €
				Unitats	Preu €	Parcial	Import
	Mà d'obra:						
	A012M000	h	Oficial 1a muntador	0,3059 /R x	18,26000 =	5,58573	
	A0140000	h	Manobre	0,3059 /R x	18,39000 =	5,62550	
				Subtotal...		11,21123	11,21123
	Materials:						
	BD7J0025	m	Tub PEAD ó Polipropilè DN 500 mm, doble paret SN 8 kN/m2, norma prEN 13476-1, previst per a una pressió interior d'1 kg/cm2	1,020 x	36,54000 =	37,27080	
				Subtotal...		37,27080	37,27080
				DESPESES AUXILIARS	1,00%		0,11211
				COST DIRECTE			48,59414
				DESPESES INDIRECTES	0,00%		
				COST EXECUCIÓ MATERIAL			48,59414

JUSTIFICACIÓ DE PREUS

Pàg.: 23

PARTIDES D'OBRA

NÚM	CODI	UA	DESCRIPCIÓ	PREU
P- 20	FD7J0030	m	Tub PEAD ó Polipropilè DN 630 mm, doble paret SN 8 kN/m2, norma prEN 13476-1, previst per a una pressió interior de 1kg/cm2, inclou aquesta unitat el subministrament, col.locació i la unió entre tubs. Assentat i recobert amb sorra. Tot inclòs completament acabat, segons plànols.	Rend.: 1,000 78,03 €
	Mà d'obra:			
	A012M000	h	Oficial 1a muntador	Unitats Preu € Parcial Import
	A0140000	h	Manobre	0,4684 /R x 18,26000 = 8,55298
				0,4684 /R x 18,39000 = 8,61388
				Subtotal... 17,16686 17,16686
	Materials:			
	BD7J0030	m	Tub PEAD ó Polipropilè DN 630 mm, doble paret SN 8 kN/m2, norma prEN 13476-1, previst per a una pressió interior d'1 kg/cm2	1,020 x 59,50000 = 60,69000
				Subtotal... 60,69000 60,69000
			DESPESES AUXILIARS 1,00%	0,17167
			COST DIRECTE	78,02853
			DESPESES INDIRECTES 0,00%	
			COST EXECUCIÓ MATERIAL	78,02853
P- 21	FD7J0110	m	Tub PEAD ó Polipropilè DN 250 mm, doble paret SN 8 kN/m2, norma prEN 13476-1, previst per a una pressió interior de 1kg/cm2, inclou aquesta unitat el subministrament, col.locació i la unió entre tubs. Assentat i recobert amb formigó HM-20. Tot inclòs completament acabat, segons plànols.	Rend.: 1,000 33,58 €
	Mà d'obra:			
	A012M000	h	Oficial 1a muntador	Unitats Preu € Parcial Import
	A0140000	h	Manobre	0,0616 /R x 18,26000 = 1,12482
				0,0616 /R x 18,39000 = 1,13282
				Subtotal... 2,25764 2,25764
	Materials:			
	B064300C	m3	Formigó HM-20/P/20/I de consistència plàstica, grandària màxima del granulat 20 mm, amb >= 200 kg/m3 de ciment, apte per a classe d'exposició I	0,280 x 64,04000 = 17,93120
	BD7J0010	m	Tub PEAD ó Polipropilè DN 250 mm, doble paret SN 8 kN/m2, norma prEN 13476-1, previst per a una pressió interior d'1 kg/cm2	1,020 x 13,11000 = 13,37220
				Subtotal... 31,30340 31,30340
			DESPESES AUXILIARS 1,00%	0,02258
			COST DIRECTE	33,58362
			DESPESES INDIRECTES 0,00%	
			COST EXECUCIÓ MATERIAL	33,58362

JUSTIFICACIÓ DE PREUS

Pàg.: 24

PARTIDES D'OBRA

NÚM	CODI	UA	DESCRIPCIÓ	PREU
P- 22	FD7J0115	m	Tub PEAD ó Polipropilè DN 315 mm, doble paret SN 8 kN/m2, norma prEN 13476-1, previst per a una pressió interior de 1kg/cm2, inclou aquesta unitat el subministrament, col.locació i la unió entre tubs. Assentat i recobert amb formigó HM-20. Tot inclòs completament acabat, segons plànols.	Rend.: 1,000 42,80 €
	Mà d'obra:			
	A012M000	h	Oficial 1a muntador	Unitats Preu € Parcial Import
	A0140000	h	Manobre	0,125 /R x 18,26000 = 2,28250
				0,125 /R x 18,39000 = 2,29875
				Subtotal... 4,58125 4,58125
	Materials:			
	B064300C	m3	Formigó HM-20/P/20/I de consistència plàstica, grandària màxima del granulat 20 mm, amb >= 200 kg/m3 de ciment, apte per a classe d'exposició I	0,330 x 64,04000 = 21,13320
	BD7J0015	m	Tub PEAD ó Polipropilè DN 315 mm, doble paret SN 8 kN/m2, norma prEN 13476-1, previst per a una pressió interior d'1 kg/cm2	1,020 x 16,71000 = 17,04420
				Subtotal... 38,17740 38,17740
			DESPESES AUXILIARS 1,00%	0,04581
			COST DIRECTE	42,80446
			DESPESES INDIRECTES 0,00%	
			COST EXECUCIÓ MATERIAL	42,80446
P- 23	FD7J0135	m	Tub PEAD ó Polipropilè DN 800 mm, doble paret SN 8 kN/m2, norma prEN 13476-1, previst per a una pressió interior de 1kg/cm2, inclou aquesta unitat el subministrament, col.locació i la unió entre tubs. Assentat i recobert amb formigó HM-20. Tot inclòs completament acabat, segons plànols.	Rend.: 1,000 169,97 €
	Mà d'obra:			
	A012M000	h	Oficial 1a muntador	Unitats Preu € Parcial Import
	A0140000	h	Manobre	0,9434 /R x 18,26000 = 17,22648
				0,9434 /R x 18,39000 = 17,34913
				Subtotal... 34,57561 34,57561
	Materials:			
	B064300C	m3	Formigó HM-20/P/20/I de consistència plàstica, grandària màxima del granulat 20 mm, amb >= 200 kg/m3 de ciment, apte per a classe d'exposició I	0,780 x 64,04000 = 49,95120
	BD7J0035	m	Tub PEAD ó Polipropilè DN 800 mm, doble paret SN 8 kN/m2, norma prEN 13476-1, previst per a una pressió interior d'1 kg/cm2	1,020 x 83,43000 = 85,09860
				Subtotal... 135,04980 135,04980
			DESPESES AUXILIARS 1,00%	0,34576
			COST DIRECTE	169,97117
			DESPESES INDIRECTES 0,00%	
			COST EXECUCIÓ MATERIAL	169,97117

JUSTIFICACIÓ DE PREUS

Pàg.: 25

PARTIDES D'OBRA

NÚM	CODI	UA	DESCRIPCIÓ	PREU
P- 24	FD7Z0130	u	Connexió a pou o tub de clavegueram existent a eix de calçada, inclou tall amb disc del paviment asfàltic a demolir, demolició de paviment de vorera i paviment asfàltic existent, excavació manual i/o mecànica, rebliment, base de formigó i paviment de panot a vorera, i base de tot-ú i paviment asfàltic a calçada. Tot inclòs completament acabat.	Rend.: 1.000 725,17 €
	Materials: BD7Z0130	u	Connexió a pou o tub de clavegueram existent a eix de calçada, inclou tall amb disc del paviment asfàltic a demolir, demolició de paviment de vorera i paviment asfàltic existent, excavació manual i/o mecànica, rebliment, base de formigó i paviment de panot a vorera, i base de tot-ú i paviment asfàltic a calçada. Tot completament acabat	Unitats Preu € Parcial Import
				1,000 x 725,17000 = 725,17000
			Subtotal...	725,17000 725,17000
			DESPESES AUXILIARS 1,00%	0,00000
			COST DIRECTE	725,17000
			DESPESES INDIRECTES 0,00%	
			COST EXECUCIÓ MATERIAL	725,17000
P- 25	FDD10110	u	Pou de registre prefabricat d '1,20 m de diàmetre, amb una profunditat màxima de 3 m, per a tubs de formigó armat ASTM D=<90 cm, inclou: pales, marc octogonal o quadrat aparent segons tipus de paviment, massisat i tapa rodona articulada amb tancament de bloqueig de fosa dúctil segons norma EN-124 classe D-400, segons detall. Tot inclòs completament acabat.	Rend.: 1.000 1.029,50 €
	Mà d'obra: A0121000 A0140000	h	Oficial 1a	Unitats Preu € Parcial Import
		h	Manobre	0,544 /R x 21,99000 = 11,96256
			Subtotal...	10,00416
			Subtotal...	21,96672 21,96672
	Maquinària: C1503000	h	Camió grua	0,3481 /R x 46,00000 = 16,01260
			Subtotal...	16,01260 16,01260
	Materials: BDD10001	u	Con de reducció prefabricat, de 120 a 70 cm de diàmetre i 80 cm d'alçària, de formigó armat, amb pates de polietilè, per a pou de registre circular amb connectors elàstics	1,000 x 186,09000 = 186,09000
	BDD10003	u	Anell prefabricat, de 120 cm de diàmetre i 60 cm d'alçària, de formigó armat, amb pates de polietilè, per a pou de registre circular amb connectors elàstics	1,000 x 156,54000 = 156,54000
	BDD10005	u	Base de pou prefabricada, de 120 cm de diàmetre i 120 cm d'alçària, de formigó armat, amb pates de polietilè, per a pou de registre circular amb connectors elàstics	1,000 x 390,02000 = 390,02000
	BDDZ0025	u	Marc octogonal o quadrat aparent segons tipus de paviment massisat i tapa rodona articulada amb tancament de bloqueig de fosa dúctil, pas lliure de 700 mm de diàmetre, segons norma EN-124 classe D400	1,000 x 258,65000 = 258,65000
			Subtotal...	991,30000 991,30000

JUSTIFICACIÓ DE PREUS

Pàg.: 26

PARTIDES D'OBRA

NÚM	CODI	UA	DESCRIPCIÓ	PREU
				DESPESES AUXILIARS 1,00% 0,21967
				COST DIRECTE 1.029,49899
				DESPESES INDIRECTES 0,00%
			COST EXECUCIÓ MATERIAL	1.029,49899
P- 26	FDD10Z001	ut	Pou de bombament prefabricat d'acer al carboni de 1,5 m de diàmetre i alçada 3,00m. Els elements que componen el pou són: -Pou de diàmetre 1,6 m tipus Pompac o equivalent. -Profunditat total 3m. -Cota arribada aigua -1.6 m respecte part superior pou bombament. -2 Bombes DP3068.180 MT Flygt o equivalents. -Impulsor tipus vòrtex -Sòcols -Jocs de guia per desplaçament bomba al exterior -Reixa de desbat mòbil i extraïble per la part superior, construïda en acer inoxidable. -Nivells de màxim, mínima i emergència. -Vàlvules antirretorn per cada bomba. -Vàlvules de tancament i aïllament per cada bomba. -Cadenes d'elevació o cable. -Tapes registrables. -Quadre elèctric de maniobra per funcionament alternatiu de les bombes amb senyal lluminosa de funcionament-aturada-averia, amb sortida elèctrica per la senyal acústica i lluminosa en cas d'averia. El quadre elèctric disposarà de sortides de senyal d'alarma.	Rend.: 1.000 9.094,50 €
P- 27	FDDZ5DD4	u	Bastiment circular de fosa dúctil per a pou de registre i tapa abatible, pas lliure de 600 mm de diàmetre i classe D400 segons norma UNE-EN 124, col·locat amb morter	Rend.: 1.000 97,04 €
	Mà d'obra: A012N000 A0140000	h	Oficial 1a d'obra pública	Unitats Preu € Parcial Import
		h	Manobre	0,410 /R x 24,00000 = 9,84000
			Subtotal...	7,53990
			Subtotal...	17,37990 17,37990
	Materials: B0710250	t	Morter per a ram de paleta, classe M 5 (5 N/mm2), a granel, de designació (G) segons norma UNE-EN 998-2	0,0357 x 39,82000 = 1,42157
	BDDZ5DD0	u	Bastiment circular i tapa circular de fosa dúctil per a pou de registre, abatible, pas lliure de 600 mm de diàmetre i classe D400 segons norma UNE-EN 124	1,000 x 77,98000 = 77,98000
			Subtotal...	79,40157 79,40157
			DESPESES AUXILIARS 1,50%	0,26070
			COST DIRECTE	97,04217
			DESPESES INDIRECTES 0,00%	
			COST EXECUCIÓ MATERIAL	97,04217

JUSTIFICACIÓ DE PREUS

Pàg.: 27

PARTIDES D'OBRA

NÚM	CODI	UA	DESCRIPCIÓ	PREU			
P- 28	FDG10001	m	Canalització per a conduccions de gas. Tot inclòs completament acabat, segons plànols. (sota vorera)	Rend.: 1,000			13,34 €
	Mà d'obra:			Unitats	Preu €	Parcial	Import
	A0121000	h	Oficial 1a	0,1069 /R x	21,99000 =	2,35073	
	A0140000	h	Manobre	0,1069 /R x	18,39000 =	1,96589	
				Subtotal...		4,31662	4,31662
	Maquinària:						
	C1315010	h	Retroexcavadora petita	0,1069 /R x	42,27000 =	4,51866	
	C133A0K0	h	Picó vibrant amb placa de 60 cm	0,1069 /R x	8,35000 =	0,89262	
				Subtotal...		5,41128	5,41128
	Materials:						
	B0311500	t	Sorra de pedrera de pedra calcària, de 0 a 3,5 mm	0,150 x	17,50000 =	2,62500	
	BDGZ0010	m	Placa de polietilè de color, de 25 cm d'amplària, per a protecció de canalitzacions de serveis	1,000 x	0,83000 =	0,83000	
	BDGZU010	m	Banda contínua de plàstic de color, de 30 cm d'amplària	1,000 x	0,11000 =	0,11000	
				Subtotal...		3,56500	3,56500
				DESPESES AUXILIARS	1,00%		0,04317
				COST DIRECTE			13,33607
				DESPESES INDIRECTES	0,00%		
				COST EXECUCIÓ MATERIAL			13,33607
P- 29	FDG10010	m	Conducció per a baixa tensió, inclou excavació, reblert i compactat de rases, aportació de sorra, plaques de protecció de PE i cinta de senyalització de PE. Tot inclòs completament acabat, segons plànols. (1 Circuit)	Rend.: 1,000			5,18 €
	Mà d'obra:			Unitats	Preu €	Parcial	Import
	A0121000	h	Oficial 1a	0,0177 /R x	21,99000 =	0,38922	
	A0140000	h	Manobre	0,0177 /R x	18,39000 =	0,32550	
				Subtotal...		0,71472	0,71472
	Maquinària:						
	C1315010	h	Retroexcavadora petita	0,0177 /R x	42,27000 =	0,74818	
	C133A0K0	h	Picó vibrant amb placa de 60 cm	0,0177 /R x	8,35000 =	0,14780	
				Subtotal...		0,89598	0,89598
	Materials:						
	B0311500	t	Sorra de pedrera de pedra calcària, de 0 a 3,5 mm	0,150 x	17,50000 =	2,62500	
	BDGZ0010	m	Placa de polietilè de color, de 25 cm d'amplària, per a protecció de canalitzacions de serveis	1,000 x	0,83000 =	0,83000	
	BDGZU010	m	Banda contínua de plàstic de color, de 30 cm d'amplària	1,000 x	0,11000 =	0,11000	
				Subtotal...		3,56500	3,56500
				DESPESES AUXILIARS	1,00%		0,00715
				COST DIRECTE			5,18285
				DESPESES INDIRECTES	0,00%		

JUSTIFICACIÓ DE PREUS

Pàg.: 28

PARTIDES D'OBRA

NÚM	CODI	UA	DESCRIPCIÓ	PREU			
				COST EXECUCIÓ MATERIAL			5,18285
P- 30	FDG3Z245	m	Obra civil per la canalització telefònica per a 4 conductes, inclosa excavació, col·locació de llit, tubs de PVC D 110 mm, formigó HM-20 i reblert compactat de les rases. Tot inclòs completament acabat.	Rend.: 1,000			28,00 €
	Mà d'obra:			Unitats	Preu €	Parcial	Import
	A0121000	h	Oficial 1a	0,2075 /R x	21,99000 =	4,56293	
	A0140000	h	Manobre	0,2075 /R x	18,39000 =	3,81593	
				Subtotal...		8,37886	8,37886
	Maquinària:						
	C1315010	h	Retroexcavadora petita	0,2075 /R x	42,27000 =	8,77103	
	C133A0K0	h	Picó vibrant amb placa de 60 cm	0,2075 /R x	8,35000 =	1,73263	
				Subtotal...		10,50366	10,50366
	Materials:						
	B0311500	t	Sorra de pedrera de pedra calcària, de 0 a 3,5 mm	0,150 x	17,50000 =	2,62500	
	B064300C	m3	Formigó HM-20/P/20/I de consistència plàstica, grandària màxima del granulat 20 mm, amb >= 200 kg/m3 de ciment, apte per a classe d'exposició I	0,100 x	64,04000 =	6,40400	
				Subtotal...		9,02900	9,02900
				DESPESES AUXILIARS	1,00%		0,08379
				COST DIRECTE			27,99531
				DESPESES INDIRECTES	0,00%		
				COST EXECUCIÓ MATERIAL			27,99531
P- 31	FDG50175	m	Conducció per a mitja tensió i baixa tensió (1 circuit MT i 1 Circuit BT + 2 reserves), inclou excavació, reblert i compactat de rases, tub de PE diàmetre 160 mm, protegits amb formigó HM-20 i cinta de senyalització de PE. Tot inclòs completament acabat, segons plànols.	Rend.: 1,000			34,79 €
	Mà d'obra:			Unitats	Preu €	Parcial	Import
	A0121000	h	Oficial 1a	0,1647 /R x	21,99000 =	3,62175	
	A0140000	h	Manobre	0,1647 /R x	18,39000 =	3,02883	
				Subtotal...		6,65058	6,65058
	Maquinària:						
	C1315010	h	Retroexcavadora petita	0,1647 /R x	42,27000 =	6,96187	
	C133A0K0	h	Picó vibrant amb placa de 60 cm	0,1647 /R x	8,35000 =	1,37525	
				Subtotal...		8,33712	8,33712
	Materials:						
	B064300C	m3	Formigó HM-20/P/20/I de consistència plàstica, grandària màxima del granulat 20 mm, amb >= 200 kg/m3 de ciment, apte per a classe d'exposició I	0,100 x	64,04000 =	6,40400	
	BDGZU010	m	Banda contínua de plàstic de color, de 30 cm d'amplària	1,000 x	0,11000 =	0,11000	

JUSTIFICACIÓ DE PREUS

Pàg.: 29

PARTIDES D'OBRA

NÚM	CODI	UA	DESCRIPCIÓ	PREU
	BG22TP10	m	Tub corbale corrugat de polietilè, de doble capa, llisa la interior i corrugada l'exterior, de 160 mm de diàmetre nominal, aïllant i no propagador de la flama, resistència a l'impacte de 40 J, resistència a compressió de 450 N, per a canalitzacions soterrades	4,080 x 3,24000 = 13,21920
			Subtotal...	19,73320 19,73320
			DESPESES AUXILIARS 1,00%	0,06651
			COST DIRECTE	34,78741
			DESPESES INDIRECTES 0,00%	
			COST EXECUCIÓ MATERIAL	34,78741
P- 32	FDG50190	m	Conducció per a mitja tensió en pas de calçada, inclou excavació, 4 tubs de PE diàmetre 200 mm, rasa formigonada a tota la alçada amb formigó HM-20, i cinta de senyalització de PE. Tot inclòs completament acabat, segons plànols. (4 circuits)	Rend.: 1.000 115,85 €
	Mà d'obra:		Unitats	Preu €
	A0121000	h	Oficial 1a	0,4417 /R x 21,99000 = 9,71298
	A0140000	h	Manobre	0,8834 /R x 18,39000 = 16,24573
			Subtotal...	25,95871 25,95871
	Maquinària:			
	C1315010	h	Retroexcavadora petita	0,4417 /R x 42,27000 = 18,67066
			Subtotal...	18,67066 18,67066
	Materials:			
	B064300C	m3	Formigó HM-20/P/20/I de consistència plàstica, grandària màxima del granulat 20 mm, amb >= 200 kg/m3 de ciment, apte per a classe d'exposició I	0,900 x 64,04000 = 57,63600
	BDGZU010	m	Banda contínua de plàstic de color, de 30 cm d'amplària	1,000 x 0,11000 = 0,11000
	BG22TP10	m	Tub corbale corrugat de polietilè, de doble capa, llisa la interior i corrugada l'exterior, de 160 mm de diàmetre nominal, aïllant i no propagador de la flama, resistència a l'impacte de 40 J, resistència a compressió de 450 N, per a canalitzacions soterrades	4,080 x 3,24000 = 13,21920
			Subtotal...	70,96520 70,96520
			DESPESES AUXILIARS 1,00%	0,25959
			COST DIRECTE	115,85416
			DESPESES INDIRECTES 0,00%	
			COST EXECUCIÓ MATERIAL	115,85416
P- 33	FDG50210	m	Canalització per a enllumenat públic, inclosa excavació, sorra, tub de PEAD de DN 110 mm, làmina de plàstic per a senyalització i reblert compactat de rases. Tot inclòs completament acabat, segons plànols.	Rend.: 1.000 8,45 €
	Mà d'obra:		Unitats	Preu €
	A0121000	h	Oficial 1a	0,0416 /R x 21,99000 = 0,91478

JUSTIFICACIÓ DE PREUS

Pàg.: 30

PARTIDES D'OBRA

NÚM	CODI	UA	DESCRIPCIÓ	PREU
	A0140000	h	Manobre	0,0416 /R x 18,39000 = 0,76502
			Subtotal...	1,67980 1,67980
	Maquinària:			
	C1315010	h	Retroexcavadora petita	0,0416 /R x 42,27000 = 1,75843
	C133A0K0	h	Picó vibrant amb placa de 60 cm	0,0416 /R x 8,35000 = 0,34736
			Subtotal...	2,10579 2,10579
	Materials:			
	B0311500	t	Sorra de pedrera de pedra calcària, de 0 a 3,5 mm	0,150 x 17,50000 = 2,62500
	BDGZU010	m	Banda contínua de plàstic de color, de 30 cm d'amplària	1,000 x 0,11000 = 0,11000
	BG22TK10	m	Tub corbale corrugat de polietilè, de doble capa, llisa la interior i corrugada l'exterior, de 110 mm de diàmetre nominal, aïllant i no propagador de la flama, resistència a l'impacte de 28 J, resistència a compressió de 450 N, per a canalitzacions soterrades	1,020 x 1,88000 = 1,91760
			Subtotal...	4,65260 4,65260
			DESPESES AUXILIARS 1,00%	0,01680
			COST DIRECTE	8,45499
			DESPESES INDIRECTES 0,00%	
			COST EXECUCIÓ MATERIAL	8,45499
P- 34	FDG50220	m	Canalització d'enllumenat públic per a pas de calçada inclosa excavació, formigó, tub de PEAD de DN 110 mm, i reblert compactat de rases. Tot inclòs completament acabat, segons plànols.	Rend.: 1.000 19,72 €
	Mà d'obra:		Unitats	Preu €
	A0121000	h	Oficial 1a	0,1247 /R x 21,99000 = 2,74215
	A0140000	h	Manobre	0,1247 /R x 18,39000 = 2,29323
			Subtotal...	5,03538 5,03538
	Maquinària:			
	C1315010	h	Retroexcavadora petita	0,1247 /R x 42,27000 = 5,27107
	C133A0K0	h	Picó vibrant amb placa de 60 cm	0,1247 /R x 8,35000 = 1,04125
			Subtotal...	6,31232 6,31232
	Materials:			
	B064300C	m3	Formigó HM-20/P/20/I de consistència plàstica, grandària màxima del granulat 20 mm, amb >= 200 kg/m3 de ciment, apte per a classe d'exposició I	0,100 x 64,04000 = 6,40400
	BG22TK10	m	Tub corbale corrugat de polietilè, de doble capa, llisa la interior i corrugada l'exterior, de 110 mm de diàmetre nominal, aïllant i no propagador de la flama, resistència a l'impacte de 28 J, resistència a compressió de 450 N, per a canalitzacions soterrades	1,020 x 1,88000 = 1,91760
			Subtotal...	8,32160 8,32160
			DESPESES AUXILIARS 1,00%	0,05035
			COST DIRECTE	19,71965
			DESPESES INDIRECTES 0,00%	

JUSTIFICACIÓ DE PREUS

Pàg.: 31

PARTIDES D'OBRA

NÚM	CODI	UA	DESCRIPCIÓ	PREU			
				COST EXECUCIÓ MATERIAL			19,71965
P- 35	FDG50610	m	Canalització per a conduccions de gas, amb tub de protecció. Tot inclòs completament acabat, segons plànols. (sota calçada)	Rend.: 1.000			20,58 €
	Mà d'obra:			Unitats	Preu €	Parcial	Import
	A0121000	h	Oficial 1a	0,1189 /R x	21,99000 =	2,61461	
	A0140000	h	Manobre	0,1189 /R x	18,39000 =	2,18657	
				Subtotal...		4,80118	4,80118
	Maquinària:						
	C1315010	h	Retroexcavadora petita	0,1189 /R x	42,27000 =	5,02590	
	C133A0K0	h	Picó vibrant amb placa de 60 cm	0,1189 /R x	8,35000 =	0,99282	
				Subtotal...		6,01872	6,01872
	Materials:						
	B064300C	m3	Formigó HM-20/P/20/I de consistència plàstica, grandària màxima del granulat 20 mm, amb >= 200 kg/m3 de ciment, apte per a classe d'exposició I	0,100 x	64,04000 =	6,40400	
	BG22TP10	m	Tub corbale corrugat de polietilè, de doble capa, llisa la interior i corrugada l'exterior, de 160 mm de diàmetre nominal, aïllant i no propagador de la flama, resistència a l'impacte de 40 J, resistència a compressió de 450 N, per a canalitzacions soterrades	1,020 x	3,24000 =	3,30480	
				Subtotal...		9,70880	9,70880
				DESPESES AUXILIARS 1,00%		0,04801	
				COST DIRECTE		20,57671	
				DESPESES INDIRECTES 0,00%			
				COST EXECUCIÓ MATERIAL		20,57671	
P- 36	FDGZ0020	m	Protecció de conducció sota vial de tubs de PVC i polietilè, inclòs senyalització del creuament, segons plànols de detall, tot inclòs completamet acabat.	Rend.: 1.000			21,04 €
	Mà d'obra:			Unitats	Preu €	Parcial	Import
	A0140000	h	Manobre	0,6154 /R x	18,39000 =	11,31721	
				Subtotal...		11,31721	11,31721
	Materials:						
	B064300C	m3	Formigó HM-20/P/20/I de consistència plàstica, grandària màxima del granulat 20 mm, amb >= 200 kg/m3 de ciment, apte per a classe d'exposició I	0,150 x	64,04000 =	9,60600	
				Subtotal...		9,60600	9,60600
				DESPESES AUXILIARS 1,00%		0,11317	
				COST DIRECTE		21,03638	
				DESPESES INDIRECTES 0,00%			

JUSTIFICACIÓ DE PREUS

Pàg.: 32

PARTIDES D'OBRA

NÚM	CODI	UA	DESCRIPCIÓ	PREU			
				COST EXECUCIÓ MATERIAL			21,03638
P- 37	FDK20020	u	Arqueta tipus II, d'obra de fàbrica o formigó HM-20, inclou aquesta unitat la base del pou, l'arrebossat i lliscat si s'escau, marc i tapa, segons plànols de detall. Tot inclòs completamet acabat.	Rend.: 1.000			213,57 €
	Mà d'obra:			Unitats	Preu €	Parcial	Import
	A0121000	h	Oficial 1a	2,500 /R x	21,99000 =	54,97500	
	A0140000	h	Manobre	2,500 /R x	18,39000 =	45,97500	
				Subtotal...		100,95000	100,95000
	Materials:						
	B0512401	t	Ciment portland amb filler calcari CEM II/B-L 32,5 R segons UNE-EN 197-1, en sacs	0,022 x	105,75000 =	2,32650	
	B064300C	m3	Formigó HM-20/P/20/I de consistència plàstica, grandària màxima del granulat 20 mm, amb >= 200 kg/m3 de ciment, apte per a classe d'exposició I	0,250 x	64,04000 =	16,01000	
	B0F1D2A1	u	Maó calat, de 290x140x100 mm, per a revestir, categoria I, HD, segons la norma UNE-EN 771-1	165,000 x	0,25000 =	41,25000	
	BDKZH9B0	u	Bastiment quadrat i tapa quadrada de fosa dúctil per a pericó de serveis, recolzada, pas lliure de 400x400 mm i classe B125 segons norma UNE-EN 124	1,000 x	25,59000 =	25,59000	
	D070I025	m3	Morter mixt de ciment portland, calç i sorra amb 200 kg/m3 de ciment, amb una proporció en volum 1:2:10	0,240 x	110,13567 =	26,43256	
				Subtotal...		111,60906	111,60906
				DESPESES AUXILIARS 1,00%		1,00950	
				COST DIRECTE		213,56856	
				DESPESES INDIRECTES 0,00%			
				COST EXECUCIÓ MATERIAL		213,56856	
P- 38	FDK20120	u	Arqueta de registre per a canalització d'enllumenat, tot inclòs, segons plànols.	Rend.: 1.000			147,33 €
	Mà d'obra:			Unitats	Preu €	Parcial	Import
	A0121000	h	Oficial 1a	2,000 /R x	21,99000 =	43,98000	
	A0140000	h	Manobre	2,000 /R x	18,39000 =	36,78000	
				Subtotal...		80,76000	80,76000
	Materials:						
	B064300C	m3	Formigó HM-20/P/20/I de consistència plàstica, grandària màxima del granulat 20 mm, amb >= 200 kg/m3 de ciment, apte per a classe d'exposició I	0,100 x	64,04000 =	6,40400	
	B0F1D2A1	u	Maó calat, de 290x140x100 mm, per a revestir, categoria I, HD, segons la norma UNE-EN 771-1	91,000 x	0,25000 =	22,75000	
	BDKZH9B0	u	Bastiment quadrat i tapa quadrada de fosa dúctil per a pericó de serveis, recolzada, pas lliure de 400x400 mm i classe B125 segons norma UNE-EN 124	1,000 x	25,59000 =	25,59000	
	D070I025	m3	Morter mixt de ciment portland, calç i sorra amb 200 kg/m3 de ciment, amb una proporció en volum 1:2:10	0,100 x	110,13567 =	11,01357	

JUSTIFICACIÓ DE PREUS

Pàg.: 33

PARTIDES D'OBRA

NÚM	CODI	UA	DESCRIPCIÓ	PREU			
				Subtotal...	65,75757		65,75757
				DESPESES AUXILIARS 1,00%			0,80760
				COST DIRECTE			147,32517
				DESPESES INDIRECTES 0,00%			
				COST EXECUCIÓ MATERIAL			147,32517
P- 39	FDK20330	u	Arqueta de registre per a telèfons tipus HF-II prefabricada de formigó armat-vibrat no pretensat. Inclou entrada i connexions, inclou subministrament i col.locació, totalment acabada, segons plànols. (Amb bassament armari)	Rend.: 1,000			583,29 €
				Unitats	Preu €	Parcial	Import
	Mà d'obra:						
	A0121000	h	Oficial 1a	0,406 /R x	21,99000 =	8,92794	
	A0140000	h	Manobre	0,8121 /R x	18,39000 =	14,93452	
				Subtotal...		23,86246	23,86246
	Maquinària:						
	C1503000	h	Camió grua	0,1926 /R x	46,00000 =	8,85960	
				Subtotal...		8,85960	8,85960
	Materials:						
	BDK20330	u	Arqueta de registre per a telèfons tipus HF-II prefabricada de formigó armat-vibrat no pretensat. (Amb bassament armari)	1,000 x	550,33000 =	550,33000	
				Subtotal...		550,33000	550,33000
				DESPESES AUXILIARS 1,00%			0,23862
				COST DIRECTE			583,29068
				DESPESES INDIRECTES 0,00%			
				COST EXECUCIÓ MATERIAL			583,29068
P- 40	FDK20355	u	Arqueta de registre per a telèfons tipus MF prefabricada de formigó armat-vibrat no pretensat. Inclou entrada i connexions, inclou subministrament i col.locació, totalment acabada, segons plànols.	Rend.: 1,000			136,59 €
				Unitats	Preu €	Parcial	Import
	Mà d'obra:						
	A0121000	h	Oficial 1a	0,275 /R x	21,99000 =	6,04725	
	A0140000	h	Manobre	0,550 /R x	18,39000 =	10,11450	
				Subtotal...		16,16175	16,16175
	Maquinària:						
	C1503000	h	Camió grua	0,166 /R x	46,00000 =	7,63600	
				Subtotal...		7,63600	7,63600
	Materials:						
	BDK20355	u	Arqueta de registre per a telèfons tipus MF prefabricada de formigó armat-vibrat no pretensat	1,000 x	112,63000 =	112,63000	
				Subtotal...		112,63000	112,63000

JUSTIFICACIÓ DE PREUS

Pàg.: 34

PARTIDES D'OBRA

NÚM	CODI	UA	DESCRIPCIÓ	PREU			
				DESPESES AUXILIARS 1,00%			0,16162
				COST DIRECTE			136,58937
				DESPESES INDIRECTES 0,00%			
				COST EXECUCIÓ MATERIAL			136,58937
P- 41	FDK20410	u	Arqueta de 60x60x90 cm de mides interiors, amb paret de 14 cm de gruix de maó calat, arrebossat i lliscat per l'interior amb formació de mitja canya de morter, i solera de grava de 0,30 m de gruix sobre una base de geotèxtil, inclou subministrament, transport i col.locació de tapa i bastiment de fosa, tot completament acabat.	Rend.: 1,000			165,13 €
				Unitats	Preu €	Parcial	Import
	Mà d'obra:						
	A0121000	h	Oficial 1a	1,4782 /R x	21,99000 =	32,50562	
	A0140000	h	Manobre	1,4782 /R x	18,39000 =	27,18410	
				Subtotal...		59,68972	59,68972
	Materials:						
	B0331020	t	Grava de pedrera de pedra calcària, per a dren	0,120 x	11,98000 =	1,43760	
	B0512401	t	Ciment portland amb filler calcari CEM II/B-L 32,5 R segons UNE-EN 197-1, en sacs	0,007 x	105,75000 =	0,74025	
	B0F1D2A1	u	Maó calat, de 290x140x100 mm, per a revestir, categoria I, HD, segons la norma UNE-EN 771-1	77,000 x	0,25000 =	19,25000	
	B7B1020	m2	Feltre de polipropilè per a làmina separadora amb un pes de 140 a 190 g/m2	0,810 x	0,33000 =	0,26730	
	BDKZHJB0	u	Bastiment quadrat i tapa quadrada de fosa dúctil per a pericó de serveis, recolzada, pas lliure de 600x600 mm i classe B125 segons norma UNE-EN 124	1,000 x	72,58000 =	72,58000	
	D070I025	m3	Morter mixt de ciment portland, calç i sorra amb 200 kg/m3 de ciment, amb una proporció en volum 1:2:10	0,096 x	110,13567 =	10,57302	
				Subtotal...		104,84817	104,84817
				DESPESES AUXILIARS 1,00%			0,59690
				COST DIRECTE			165,13479
				DESPESES INDIRECTES 0,00%			
				COST EXECUCIÓ MATERIAL			165,13479
P- 42	FDKR0020	u	Arranjament, col.locació a cota i anivellament d'arquetes d'enllumenat existents, inclou subministrament de tapa i bastiment tipus igual a l'existent, si s'escau. Tot inclòs completament acabat.	Rend.: 1,000			105,51 €
				Unitats	Preu €	Parcial	Import
	Mà d'obra:						
	A0121000	h	Oficial 1a	2,4184 /R x	21,99000 =	53,18062	
	A0150000	h	Manobre especialista	2,4184 /R x	19,03000 =	46,02215	
				Subtotal...		99,20277	99,20277
	Materials:						
	B0F15251	u	Maó massís d'elaboració mecànica, de 290x140x50 mm, per a revestir, categoria I, HD, segons la norma UNE-EN 771-1	12,000 x	0,29000 =	3,48000	

JUSTIFICACIÓ DE PREUS

Pàg.: 35

PARTIDES D'OBRA

NÚM	CODI	UA	DESCRIPCIÓ	PREU
	D0701015	m3	Morter de ciment portland i sorra amb 380 kg/m3 de ciment, amb una proporció en volum 1:4	0,020 x 91,96070 = 1,83921
			Subtotal...	5,31921
			DESPESES AUXILIARS 1,00%	0,99203
			COST DIRECTE	105,51401
			DESPESES INDIRECTES 0,00%	
			COST EXECUCIÓ MATERIAL	105,51401
P- 43	FDKZ3154	u	Bastiment i tapa per a pericó de serveis, de fosa grisa de 420x420x40 mm i de 25 kg de pes, col·locat amb morter	Rend.: 1.000 29,73 €
	Mà d'obra:			
	A012N000	h	Oficial 1a d'obra pública	0,350 /R x 24,00000 = 8,40000
	A0140000	h	Manobre	0,350 /R x 18,39000 = 6,43650
			Subtotal...	14,83650
	Materials:			
	B0710150	t	Morter per a ram de paleta, classe M 5 (5 N/mm2), en sacs, de designació (G) segons norma UNE-EN 998-2	0,0042 x 36,81000 = 0,15460
	BDKZ3150	u	Bastiment i tapa per a pericó de serveis de fosa grisa de 420x420x40 mm i de 25 kg de pes	1,000 x 14,52000 = 14,52000
			Subtotal...	14,67460
			DESPESES AUXILIARS 1,50%	0,22255
			COST DIRECTE	29,73365
			DESPESES INDIRECTES 0,00%	
			COST EXECUCIÓ MATERIAL	29,73365
P- 44	FF320025	m	Conducció de fosa D 150 mm, assentada i recoberta de sorra. Tipus K9 segons normes, inclòs junt d'unió i p.p. peces especials, subministrament i col·locació. Tot inclòs completament acabat.	Rend.: 1.000 30,12 €
	Mà d'obra:			
	A012M000	h	Oficial 1a muntador	0,200 /R x 18,26000 = 3,65200
	A013M000	h	Ajudant muntador	0,200 /R x 15,58000 = 3,11600
			Subtotal...	6,76800
	Materials:			
	B0311500	t	Sorra de pedrera de pedra calcària, de 0 a 3,5 mm	0,117 x 17,50000 = 2,04750
	BF320025	m	Tub de fosa D 150 mm, tipus K9 segons normes, inclòs junt d'unió	1,020 x 20,82000 = 21,23640
			Subtotal...	23,28390
			DESPESES AUXILIARS 1,00%	0,06768
			COST DIRECTE	30,11958
			DESPESES INDIRECTES 0,00%	

JUSTIFICACIÓ DE PREUS

Pàg.: 36

PARTIDES D'OBRA

NÚM	CODI	UA	DESCRIPCIÓ	PREU
			COST EXECUCIÓ MATERIAL	30,11958
P- 45	FFB10330	m	Conducció PEAD D 110 mm, gruix 10 mm, assentada i recoberta de sorra. Apta per a 16 bar PN, inclòs subministrament, col·locació, unió i p.p. peces especials. Tot inclòs completament acabat.	Rend.: 1.000 15,88 €
	Mà d'obra:			
	A012M000	h	Oficial 1a muntador	0,1133 /R x 18,26000 = 2,06886
	A013M000	h	Ajudant muntador	0,1133 /R x 15,58000 = 1,76521
			Subtotal...	3,83407
	Materials:			
	B0311500	t	Sorra de pedrera de pedra calcària, de 0 a 3,5 mm	0,072 x 17,50000 = 1,26000
	BFB11140	m	Tub de polietilè de 110 mm de diàmetre exterior, d'alta densitat PE-80 i 16 bar de pressió nominal	1,020 x 10,54000 = 10,75080
			Subtotal...	12,01080
			DESPESES AUXILIARS 1,00%	0,03834
			COST DIRECTE	15,88321
			DESPESES INDIRECTES 0,00%	
			COST EXECUCIÓ MATERIAL	15,88321
P- 46	FFB10345	m	Conducció PEAD D 160 mm, gruix 14,6 mm, assentada i recoberta de sorra. Apta per a 16 bar PN, inclòs subministrament, col·locació, unió i p.p. peces especials. Tot inclòs completament acabat.	Rend.: 1.000 32,72 €
	Mà d'obra:			
	A012M000	h	Oficial 1a muntador	0,2053 /R x 18,26000 = 3,74878
	A013M000	h	Ajudant muntador	0,2053 /R x 15,58000 = 3,19857
			Subtotal...	6,94735
	Materials:			
	B0311500	t	Sorra de pedrera de pedra calcària, de 0 a 3,5 mm	0,138 x 17,50000 = 2,41500
	BFB11155	m	Tub de polietilè de 160 mm de diàmetre exterior, d'alta densitat PE-80 i 16 bar de pressió nominal	1,020 x 22,83000 = 23,28660
			Subtotal...	25,70160
			DESPESES AUXILIARS 1,00%	0,06947
			COST DIRECTE	32,71842
			DESPESES INDIRECTES 0,00%	
			COST EXECUCIÓ MATERIAL	32,71842

JUSTIFICACIÓ DE PREUS

Pàg.: 37

PARTIDES D'OBRA

NÚM	CODI	UA	DESCRIPCIÓ	PREU			
P- 47	FFB20220	m	Conducció de polietilè de 32 mm de diàmetre exterior, de baixa densitat PE-40 i 10 bar de pressió nominal, inclòs subministrament, col.locació, unió i p.p. peces especials. Tot inclòs completament acabat.	Rend.: 1,000			1,82 €
	Mà d'obra:			Unitats	Preu €	Parcial	Import
	A012M000	h	Oficial 1a muntador	0,0305 /R x	18,26000 =	0,55693	
	A013M000	h	Ajudant muntador	0,0305 /R x	15,58000 =	0,47519	
				Subtotal...		1,03212	1,03212
	Materials:						
	BFB20220	m	Tub de polietilè de 32 mm de diàmetre exterior, de baixa densitat PE-40 i 10 bar de pressió nominal	1,020 x	0,76000 =	0,77520	
				Subtotal...		0,77520	0,77520
				DESPESES AUXILIARS 1,00%			0,01032
				COST DIRECTE			1,81764
				DESPESES INDIRECTES 0,00%			
				COST EXECUCIÓ MATERIAL			1,81764
P- 48	FFB20230	m	Conducció de polietilè de 50 mm de diàmetre exterior, de baixa densitat PE-40 i 10 bar de pressió nominal, inclòs subministrament, col.locació, unió i p.p. peces especials. Tot inclòs completament acabat.	Rend.: 1,000			3,93 €
	Mà d'obra:			Unitats	Preu €	Parcial	Import
	A012M000	h	Oficial 1a muntador	0,051 /R x	18,26000 =	0,93126	
	A013M000	h	Ajudant muntador	0,051 /R x	15,58000 =	0,79458	
				Subtotal...		1,72584	1,72584
	Materials:						
	BFB20230	m	Tub de polietilè de 50 mm de diàmetre exterior, de baixa densitat PE-40 i 10 bar de pressió nominal	1,020 x	2,14000 =	2,18280	
				Subtotal...		2,18280	2,18280
				DESPESES AUXILIARS 1,00%			0,01726
				COST DIRECTE			3,92590
				DESPESES INDIRECTES 0,00%			
				COST EXECUCIÓ MATERIAL			3,92590
P- 49	FG000010	u	Ampliació i adequació a la nova potència, de les instal.lacions d'escomesa, comptatge, maniobra i protecció.	Rend.: 1,000			331,91 €
	Materials:			Unitats	Preu €	Parcial	Import
	BG000010	u	Ampliació i adequació a la nova potència, de les instal.lacions d'escomesa, comptatge, maniobra i protecció	1,000 x	331,91000 =	331,91000	
				Subtotal...		331,91000	331,91000

JUSTIFICACIÓ DE PREUS

Pàg.: 38

PARTIDES D'OBRA

NÚM	CODI	UA	DESCRIPCIÓ	PREU			
				DESPESES AUXILIARS 1,00%			0,00000
				COST DIRECTE			331,91000
				DESPESES INDIRECTES 0,00%			
				COST EXECUCIÓ MATERIAL			331,91000
P- 50	FG140030	u	Armari de distribució urbana (4 línies), inclòs bassament prefabricat de formigó, excavació de terres, fonamentació, connexions i presa de terres. Inclou subministrament i col.locació. Tot inclòs completament acabat.	Rend.: 1,000			1.172,66 €
	Mà d'obra:			Unitats	Preu €	Parcial	Import
	A012H000	h	Oficial 1a electricista	2,000 /R x	18,26000 =	36,52000	
	A013H000	h	Ajudant electricista	2,000 /R x	15,56000 =	31,12000	
				Subtotal...		67,64000	67,64000
	Materials:						
	BG140030	u	Quadre armari de distribució urbana (4 línies), inclòs bassament prefabricat de formigó	1,000 x	1.104,34000 =	1.104,34000	
				Subtotal...		1.104,34000	1.104,34000
				DESPESES AUXILIARS 1,00%			0,67640
				COST DIRECTE			1.172,65640
				DESPESES INDIRECTES 0,00%			
				COST EXECUCIÓ MATERIAL			1.172,65640
P- 51	FG310005	m	Conductor de coure armat tipus RVFV 0,6/1 kV, secció 2x2,5 mm ² . Inclou subministrament i col.locació. Tot inclòs.	Rend.: 1,000			1,47 €
	Mà d'obra:			Unitats	Preu €	Parcial	Import
	A012H000	h	Oficial 1a electricista	0,0136 /R x	18,26000 =	0,24834	
	A013H000	h	Ajudant electricista	0,0136 /R x	15,56000 =	0,21162	
				Subtotal...		0,45996	0,45996
	Materials:						
	BG310005	m	Conductor de coure armat tipus RVFV 0,6/1 kV de secció 2x2,5 mm ²	1,020 x	0,99000 =	1,00980	
				Subtotal...		1,00980	1,00980
				DESPESES AUXILIARS 1,00%			0,00460
				COST DIRECTE			1,47436
				DESPESES INDIRECTES 0,00%			
				COST EXECUCIÓ MATERIAL			1,47436
P- 52	FG310010	m	Conductor de coure armat tipus RVFV 0,6/1 kV, secció 2x6 mm ² . Inclou subministrament i col.locació. Tot inclòs.	Rend.: 1,000			3,47 €
	Mà d'obra:			Unitats	Preu €	Parcial	Import

JUSTIFICACIÓ DE PREUS

Pàg.: 39

PARTIDES D'OBRA

NÚM	CODI	UA	DESCRIPCIÓ	PREU				
	A012H000	h	Oficial 1a electricista	0,037	/R x	18,26000 =	0,67562	
	A013H000	h	Ajudant electricista	0,037	/R x	15,56000 =	0,57572	
			Subtotal...			1,25134	1,25134	
	Materials:							
	BG310010	m	Conductor de coure armat tipus RVFV 0,6/1 kV de secció 2x6 mm2	1,020	x	2,16000 =	2,20320	
			Subtotal...			2,20320	2,20320	
			DESPESES AUXILIARS 1,00%				0,01251	
			COST DIRECTE				3,46705	
			DESPESES INDIRECTES 0,00%					
			COST EXECUCIÓ MATERIAL				3,46705	
P- 53	FG310015	m	Conductor de coure armat tipus RVFV 0,6/1 kV, secció 4x6 mm2. Inclou subministrament i col.locació. Tot inclòs.	Rend.: 1.000				5,12 €
	Mà d'obra:			Unitats	Preu €	Parcial	Import	
	A012H000	h	Oficial 1a electricista	0,0609	/R x	18,26000 =	1,11203	
	A013H000	h	Ajudant electricista	0,0609	/R x	15,56000 =	0,94760	
			Subtotal...			2,05963	2,05963	
	Materials:							
	BG310015	m	Conductor de coure armat tipus RVFV 0,6/1 kV de secció 4x6 mm2	1,020	x	2,98000 =	3,03960	
			Subtotal...			3,03960	3,03960	
			DESPESES AUXILIARS 1,00%				0,02060	
			COST DIRECTE				5,11983	
			DESPESES INDIRECTES 0,00%					
			COST EXECUCIÓ MATERIAL				5,11983	
P- 54	FG380020	m	Cable nu de coure de 35 mm2 de secció per a xarxa d'enllumenat. Inclou connexions i proves, subministrament i col.locació. Tot inclòs.	Rend.: 1.000				4,14 €
	Mà d'obra:			Unitats	Preu €	Parcial	Import	
	A012H000	h	Oficial 1a electricista	0,0642	/R x	18,26000 =	1,17229	
	A013H000	h	Ajudant electricista	0,0963	/R x	15,56000 =	1,49843	
			Subtotal...			2,67072	2,67072	
	Materials:							
	BG380900	m	Conductor de coure nu, unipolar de secció 1x35 mm2	1,020	x	1,29000 =	1,31580	
	BGY38000	u	Part proporcional d'elements especials per a conductors de coure nus	1,000	x	0,13000 =	0,13000	
			Subtotal...			1,44580	1,44580	

JUSTIFICACIÓ DE PREUS

Pàg.: 40

PARTIDES D'OBRA

NÚM	CODI	UA	DESCRIPCIÓ	PREU				
				DESPESES AUXILIARS 1,00%				0,02671
				COST DIRECTE				4,14323
				DESPESES INDIRECTES 0,00%				
				COST EXECUCIÓ MATERIAL				4,14323
P- 55	FG390010	m	Conductor de baixa tensió de alumini, de 3x240+150 mm2, inclòs jocs d'empalmadors. Inclou subministrament i col.locació. Tot inclòs.	Rend.: 1.000				17,12 €
	Mà d'obra:			Unitats	Preu €	Parcial	Import	
	A012H000	h	Oficial 1a electricista	0,1629	/R x	18,26000 =	2,97455	
	A013H000	h	Ajudant electricista	0,1629	/R x	15,56000 =	2,53472	
			Subtotal...			5,50927	5,50927	
	Materials:							
	BG390010	m	Conductor de baixa tensió d'alumini, de 3x240+150 mm2, inclòs jocs d'empalmadors	1,000	x	11,56000 =	11,56000	
			Subtotal...			11,56000	11,56000	
			DESPESES AUXILIARS 1,00%				0,05509	
			COST DIRECTE				17,12436	
			DESPESES INDIRECTES 0,00%					
			COST EXECUCIÓ MATERIAL				17,12436	
P- 56	FGD10015	u	Pica de terra connectada al punt de llum o centre de maniobra. Inclou subministrament i col.locació, completament acabat, segons plans.	Rend.: 1.000				22,35 €
	Mà d'obra:			Unitats	Preu €	Parcial	Import	
	A012H000	h	Oficial 1a electricista	0,230	/R x	18,26000 =	4,19980	
	A013H000	h	Ajudant electricista	0,230	/R x	15,56000 =	3,57880	
			Subtotal...			7,77860	7,77860	
	Materials:							
	BGD10015	u	Pica de terra per connectar al punt de llum o centre de maniobra	1,000	x	14,49000 =	14,49000	
			Subtotal...			14,49000	14,49000	
			DESPESES AUXILIARS 1,00%				0,07779	
			COST DIRECTE				22,34639	
			DESPESES INDIRECTES 0,00%					
			COST EXECUCIÓ MATERIAL				22,34639	

JUSTIFICACIÓ DE PREUS

Pàg.: 41

PARTIDES D'OBRA

NÚM	CODI	UA	DESCRIPCIÓ	PREU			
P- 57	FGZZ0010	u	Redacció del projecte de legalització de l'enllumenat per a un armari de potència a legalitzar inferior o igual a 5 kW; visat per un col·legi professional incloent el certificat final d'obra; presentació a ICICT o ECA de tota la documentació necessària; lliurament de l'acta d'aprovació del projecte i de les instal·lacions. Tot inclòs.	Rend.: 1,000 1.081,86 €			
	Materials:			Unitats	Preu €	Parcial	Import
	BGZZ0010	u	Confecció del projecte de legalització de l'enllumenat per a un armari de potència a legalitzar inferior o igual a 5 kW; visat per un col·legi professional incloent el certificat final d'obra; presentació a ICICT o ECA de tota la documentació necessària; lliurament de l'acta d'aprovació del projecte i de les instal·lacions. Tot inclòs	1,000	x 1.081,86000 =	1.081,86000	
						Subtotal...	1.081,86000
						DESPESES AUXILIARS 1,00%	0,00000
						COST DIRECTE	1.081,86000
						DESPESES INDIRECTES 0,00%	
						COST EXECUCIÓ MATERIAL	1.081,86000
P- 58	FH00Z010	u	Trasllat d'armari d'enllumenat existent a nova ubicació, completa aquesta unitat el desmantelament, nova fonamentació, connexions a línies existents. Tot inclòs completament acabat, segons plànols.	Rend.: 1,000 773,60 €			
	Materials:			Unitats	Preu €	Parcial	Import
	BH00Z010	u	Trasllat de punt d'armari existent a nova ubicació, completa aquesta unitat el desmantelament de l'armari existent, nova fonamentació, connexions de línies existent. Tot inclòs completament acabat, segons plànols	1,000	x 773,60000 =	773,60000	
						Subtotal...	773,60000
						COST DIRECTE	773,60000
						DESPESES INDIRECTES 0,00%	
						COST EXECUCIÓ MATERIAL	773,60000
P- 59	FHM1Z001	u	Columna tipus Marina de 9m d'alçada, espessor de xapa e=3 mm. i radi de curvatura r=25 m.. Inclosa caixa de connexió, cablejat interior i fonamentació. Inclou subministrament i col·locació. Tot inclòs segons plànols.	Rend.: 1,000 621,51 €			
	Mà d'obra:			Unitats	Preu €	Parcial	Import
	A012H000	h	Oficial 1a electricista	0,6667 /R x	18,26000 =	12,17394	
	A013H000	h	Ajudant electricista	0,6667 /R x	15,56000 =	10,37385	
	A0140000	h	Manobre	0,3333 /R x	18,39000 =	6,12939	
						Subtotal...	28,67718
	Maquinària:						28,67718

JUSTIFICACIÓ DE PREUS

Pàg.: 42

PARTIDES D'OBRA

NÚM	CODI	UA	DESCRIPCIÓ	PREU			
	C1503000	h	Camió grua	0,6667 /R x	46,00000 =	30,66820	
	C1504R00	h	Camió cistella de 10 m d'alçada com a màxim	0,6667 /R x	38,97000 =	25,98130	
						Subtotal...	56,64950
	Materials:						56,64950
	B064300C	m3	Formigó HM-20/P/20/I de consistència plàstica, grandària màxima del granulat 20 mm, amb >= 200 kg/m3 de ciment, apte per a classe d'exposició I	0,341	x 64,04000 =	21,83764	
	BHM1Z001	u	Columna tipus Marina de 9m d'alçada, espessor de xapa e=3 mm. i radi de curvatura r=25 m.	1,000	x 476,50000 =	476,50000	
	BHWM1000	u	Part proporcional d'accessoris per a columnes	1,000	x 37,56000 =	37,56000	
						Subtotal...	535,89764
						DESPESES AUXILIARS 1,00%	0,28677
						COST DIRECTE	621,51109
						DESPESES INDIRECTES 0,00%	
						COST EXECUCIÓ MATERIAL	621,51109
P- 60	FHM1Z002	u	Columna Nikolson o equivalent de 4,0 m d'alçada i lluminària tancada model FO 8 o equivalent de 1 cara 2x70 W, incloses làmpades de 70 W de VSAP. Inclosa caixa de connexió, cablejat interior i fonamentació. Inclou subministrament i col·locació. Tot inclòs segons plànols.	Rend.: 1,000 1.404,76 €			
	Mà d'obra:			Unitats	Preu €	Parcial	Import
	A012H000	h	Oficial 1a electricista	0,5263 /R x	18,26000 =	9,61024	
	A013H000	h	Ajudant electricista	0,5263 /R x	15,56000 =	8,18923	
	A0140000	h	Manobre	0,2632 /R x	18,39000 =	4,84025	
						Subtotal...	22,63972
	Maquinària:						22,63972
	C1503000	h	Camió grua	0,5263 /R x	46,00000 =	24,20980	
	C1504R00	h	Camió cistella de 10 m d'alçada com a màxim	0,5263 /R x	38,97000 =	20,50991	
						Subtotal...	44,71971
	Materials:						44,71971
	B064300C	m3	Formigó HM-20/P/20/I de consistència plàstica, grandària màxima del granulat 20 mm, amb >= 200 kg/m3 de ciment, apte per a classe d'exposició I	0,242	x 64,04000 =	15,49768	
	BHN3Z002	u	Lluminària tancada model FO 8 o similar de 1 cara 2x70 W, de 400 cm d'alçada. Incloses làmpades de 70 W de VSAP.	1,000	x 1.284,12000 =	1.284,12000	
	BHWM1000	u	Part proporcional d'accessoris per a columnes	1,000	x 37,56000 =	37,56000	
						Subtotal...	1.337,17768
						DESPESES AUXILIARS 1,00%	0,22640
						COST DIRECTE	1.404,76351
						DESPESES INDIRECTES 0,00%	
						COST EXECUCIÓ MATERIAL	1.404,76351

JUSTIFICACIÓ DE PREUS

Pàg.: 43

PARTIDES D'OBRA

NÚM	CODI	UA	DESCRIPCIÓ	PREU
P- 61	FHN30030	u	Lluminària tancada i equipada, inclòs làmpada de 150 W de VSAP. Inclou subministrament i col.locació. Tot inclòs segons plànols.	Rend.: 1,000 366,05 €
	Mà d'obra:			
	A012H000	h	Oficial 1a electricista	0,7511 /R x 18,26000 = 13,71509
	A013H000	h	Ajudant electricista	0,7511 /R x 15,56000 = 11,68712
			Subtotal...	25,40221 25,40221
	Materials:			
	BHN30030	u	Lluminària tancada i equipada, inclòs làmpada de 150 W de VSAP	1,000 x 340,39000 = 340,39000
			Subtotal...	340,39000 340,39000
			DESPESES AUXILIARS 1,00%	0,25402
			COST DIRECTE	366,04623
			DESPESES INDIRECTES 0,00%	
			COST EXECUCIÓ MATERIAL	366,04623
P- 62	FJ650003	u	Filtre d'anelles de plàstic reforçat amb fibra de vidre d'1 1/2" i 120 mesh amb presa manomètrica, vàlvula de neteja incorporada, inclou subministrament, instal.lació, muntatge i part proporcional de peces de connexió. Tot inclòs completament acabat.	Rend.: 1,000 99,50 €
	Mà d'obra:			
	A012M000	h	Oficial 1a muntador	0,4405 /R x 18,26000 = 8,04353
	A013M000	h	Ajudant muntador	0,4405 /R x 15,58000 = 6,86299
			Subtotal...	14,90652 14,90652
	Materials:			
	BJ650003	u	Filtre d'anelles de plàstic reforçat amb fibra de vidre d'1 1/2" i 120 mesh amb presa manomètrica, vàlvula de neteja incorporada, inclou part proporcional de peces de connexió	1,000 x 84,44000 = 84,44000
			Subtotal...	84,44000 84,44000
			DESPESES AUXILIARS 1,00%	0,14907
			COST DIRECTE	99,49559
			DESPESES INDIRECTES 0,00%	
			COST EXECUCIÓ MATERIAL	99,49559
P- 63	FJS10001	u	Boca de reg tipus Barcelona amb sortida de 45 mm, inclou subministrament, instal.lació, muntatge amb fixació de formigó HM-20 i part proporcional de peces de connexió. Tot inclòs completament acabat.	Rend.: 1,000 161,99 €
	Mà d'obra:			
	A012M000	h	Oficial 1a muntador	2,6432 /R x 18,26000 = 48,26483
			Subtotal...	48,26483 48,26483

JUSTIFICACIÓ DE PREUS

Pàg.: 44

PARTIDES D'OBRA

NÚM	CODI	UA	DESCRIPCIÓ	PREU
	Materials:			
	BJS10001	u	Boca de reg tipus Barcelona amb sortida de 45 mm, inclou part proporcional de peces de connexió	1,000 x 113,24000 = 113,24000
			Subtotal...	113,24000 113,24000
			DESPESES AUXILIARS 1,00%	0,48265
			COST DIRECTE	161,98748
			DESPESES INDIRECTES 0,00%	
			COST EXECUCIÓ MATERIAL	161,98748
P- 64	FJS50011	m	Conducció de polietilè de 17 mm de diàmetre exterior i 14,6 mm de diàmetre interior, amb degoters autocompensants integrats i disposats cada 0,5 m., amb cabal nominal de 2,3 l/h, amb mecanisme antisucció, amb barrera física contra l'entrada d'arrels i presa d'aigua a través de filtre de 130 mm2. Inclou subministrament, col.locació, excavació i reblliment de rasa de 0,1x0,1 m, i part proporcional de peces de connexió. Tot inclòs completament acabat.	Rend.: 1,000 1,36 €
	Mà d'obra:			
	A012M000	h	Oficial 1a muntador	0,0183 /R x 18,26000 = 0,33416
	A013M000	h	Ajudant muntador	0,0183 /R x 15,58000 = 0,28511
			Subtotal...	0,61927 0,61927
	Materials:			
	BJS50011	m	Canonada de polietilè de 17 mm de diàmetre exterior i 14,6 mm de diàmetre interior, amb degoters autocompensants integrats i disposats cada 0,5 m, amb cabal nominal de 2,3 l/h, amb mecanisme antisucció, amb barrera física contra l'entrada d'arrels i presa d'aigua a través de filtre de 130 mm2, inclou part proporcional de peces de connexió	1,000 x 0,73000 = 0,73000
			Subtotal...	0,73000 0,73000
			DESPESES AUXILIARS 1,00%	0,00619
			COST DIRECTE	1,35546
			DESPESES INDIRECTES 0,00%	
			COST EXECUCIÓ MATERIAL	1,35546
P- 65	FJS70005	u	Regulador de pressió de plàstic de connexió 1 1/2" amb sortida fixa a 3 bar, amb racord per presa de manòmetre, inclou subministrament, col.locació, muntatge i part proporcional de peces de connexió. Tot inclòs completament acabat.	Rend.: 1,000 32,76 €
	Mà d'obra:			
	A012M000	h	Oficial 1a muntador	0,2015 /R x 18,26000 = 3,67939
	A013M000	h	Ajudant muntador	0,2015 /R x 15,58000 = 3,13937
			Subtotal...	6,81876 6,81876
	Materials:			

JUSTIFICACIÓ DE PREUS

Pàg.: 45

PARTIDES D'OBRA

NÚM	CODI	UA	DESCRIPCIÓ	PREU
	BJS70005	u	Regulador de pressió de plàstic de connexió 1 1/2" amb sortida fixa a 3 bar, amb racord per presa de manòmetre, inclou part proporcional de peces de connexió	1,000 x 25,87000 = 25,87000
			Subtotal...	25,87000 25,87000
			DESPESES AUXILIARS 1,00%	0,06819
			COST DIRECTE	32,75695
			DESPESES INDIRECTES 0,00%	
			COST EXECUCIÓ MATERIAL	32,75695
P- 66	FJSA0002	u	Caixa tipus 'HIMEL' o equivalent, per a la ubicació dels programadors. Inclou subministrament, instal·lació i muntatge. Tot inclòs completament acabat.	Rend.: 1,000 95,56 €
			Unitats Preu € Parcial Import	
	Mà d'obra:			
	A012M000	h	Oficial 1a muntador	0,5627 /R x 18,26000 = 10,27490
	A013M000	h	Ajudant muntador	0,5627 /R x 15,58000 = 8,76687
			Subtotal...	19,04177 19,04177
	Materials:			
	BJSA0002	u	Caixa tipus 'HIMEL' o equivalent, per a la ubicació dels programadors	1,000 x 76,33000 = 76,33000
			Subtotal...	76,33000 76,33000
			DESPESES AUXILIARS 1,00%	0,19042
			COST DIRECTE	95,56219
			DESPESES INDIRECTES 0,00%	
			COST EXECUCIÓ MATERIAL	95,56219
P- 67	FJSA0022	u	Programador electrònic tipus 'dialog' o equivalent 12 estacions. Inclou subministrament, instal·lació i muntatge. Tot inclòs completament acabat.	Rend.: 1,000 151,18 €
			Unitats Preu € Parcial Import	
	Mà d'obra:			
	A012M000	h	Oficial 1a muntador	0,8905 /R x 18,26000 = 16,26053
	A013H000	h	Ajudant electricista	0,8905 /R x 15,56000 = 13,85618
			Subtotal...	30,11671 30,11671
	Materials:			
	BJSA0022	u	Programador electrònic tipus 'dialog' o equivalent, 12 estacions	1,000 x 120,76000 = 120,76000
			Subtotal...	120,76000 120,76000
			DESPESES AUXILIARS 1,00%	0,30117
			COST DIRECTE	151,17788
			DESPESES INDIRECTES 0,00%	
			COST EXECUCIÓ MATERIAL	151,17788

JUSTIFICACIÓ DE PREUS

Pàg.: 46

PARTIDES D'OBRA

NÚM	CODI	UA	DESCRIPCIÓ	PREU
P- 68	FJSB0006	u	Electrovàlvula, de connexió 1 1/2", inclou subministrament, instal·lació, muntatge i part proporcional de peces de connexió. Tot inclòs completament acabat.	Rend.: 1,000 91,03 €
			Unitats Preu € Parcial Import	
	Mà d'obra:			
	A012M000	h	Oficial 1a muntador	0,4329 /R x 18,26000 = 7,90475
	A013M000	h	Ajudant muntador	0,4329 /R x 15,58000 = 6,74458
			Subtotal...	14,64933 14,64933
	Materials:			
	BJSB0006	u	Electrovàlvula, de connexió 1 1/2", inclou part proporcional de peces de connexió	1,000 x 76,23000 = 76,23000
			Subtotal...	76,23000 76,23000
			DESPESES AUXILIARS 1,00%	0,14649
			COST DIRECTE	91,02582
			DESPESES INDIRECTES 0,00%	
			COST EXECUCIÓ MATERIAL	91,02582
P- 69	FJSDR50G	u	Pericó rectangular de polipropilè, per instal·lacions de reg, de 54x38x32 cm, amb tapa amb cargol per tancar col·locada sobre llit de grava, i reblert de terra lateral	Rend.: 1,000 34,53 €
			Unitats Preu € Parcial Import	
	Mà d'obra:			
	A0121000	h	Oficial 1a	0,300 /R x 21,99000 = 6,59700
	A0140000	h	Manobre	0,300 /R x 18,39000 = 5,51700
			Subtotal...	12,11400 12,11400
	Materials:			
	B0331020	t	Grava de pedrera de pedra calcària, per a dren	0,050 x 11,98000 = 0,59900
	BJSDR500	u	Pericó rectangular de polipropilè, per instal·lacions de reg, de 54x38x32 cm, amb tapa amb cargol per tancar	1,000 x 21,64000 = 21,64000
			Subtotal...	22,23900 22,23900
			DESPESES AUXILIARS 1,50%	0,18171
			COST DIRECTE	34,53471
			DESPESES INDIRECTES 0,00%	
			COST EXECUCIÓ MATERIAL	34,53471
P- 70	FJZ10001	u	Connexió a la xarxa existent, inclou enllaços de polietilè, vàlvula de presa en càrrega, vàlvula de retenció, matxo doble de llautó, joc d'aixetes complerts, drets de connexió, arqueta segons especificacions companyia d'aigües, amb verificació oficial. Tot inclòs completament acabat.	Rend.: 1,000 2.025,25 €
			Unitats Preu € Parcial Import	
	Materials:			

JUSTIFICACIÓ DE PREUS

Pàg.: 47

PARTIDES D'OBRA

NÚM	CODI	UA	DESCRIPCIÓ	PREU
	BJZ10001	u	Connexió a la xarxa existent, inclou enllaços de polietilè, vàlvula de presa en càrrega, vàlvula de retenció, matxó doble de llautó, joc d'aixetes complets, drets de connexió, arqueta segons especificacions companyia d'aigües, amb verificació oficial. Tot inclòs completament acabat.	1,000 x 2.025,25000 = 2.025,25000
			Subtotal...	2.025,25000
			DESPESES AUXILIARS 1,00%	0,00000
			COST DIRECTE	2.025,25000
			DESPESES INDIRECTES 0,00%	
			COST EXECUCIÓ MATERIAL	2.025,25000
P- 71	FM210010	u	Hidrant soterrat, totalment equipat amb arqueta i senyalització vertical. Inclou subministrament, instal.lació i muntatge. Tot inclòs completament acabat.	Rend.: 1.000 704,83 €
			Unitats	Preu €
			Parcial	Import
	Mà d'obra:			
	A012M000	h	Oficial 1a muntador	3,6496 /R x 18,26000 = 66,64170
	A013M000	h	Ajudant muntador	3,6496 /R x 15,58000 = 56,86077
			Subtotal...	123,50247
	Materials:			
	BM210010	u	Hidrant soterrat, totalment equipat amb arqueta i senyalització vertical	1,000 x 580,07000 = 580,07000
	BMY21000	u	Part proporcional d'elements especials per a hidrants	0,015 x 1,71000 = 0,02565
			Subtotal...	580,09565
			DESPESES AUXILIARS 1,00%	1,23502
			COST DIRECTE	704,83314
			DESPESES INDIRECTES 0,00%	
			COST EXECUCIÓ MATERIAL	704,83314
P- 72	FN110030	u	Vàlvula de comporta, PN-16 i 2", inclou subministrament, instal.lació, muntatge i part proporcional de peces de connexió. Tot inclòs completament acabat.	Rend.: 1.000 16,85 €
			Unitats	Preu €
			Parcial	Import
	Mà d'obra:			
	A012M000	h	Oficial 1a muntador	0,0596 /R x 18,26000 = 1,08830
	A013M000	h	Ajudant muntador	0,0596 /R x 15,58000 = 0,92857
			Subtotal...	2,01687
	Materials:			
	BN110030	u	Vàlvula de comporta manual amb rosca de diàmetre nominal 2", de 16 bar de PN, de llautó	1,000 x 14,81000 = 14,81000
			Subtotal...	14,81000

JUSTIFICACIÓ DE PREUS

Pàg.: 48

PARTIDES D'OBRA

NÚM	CODI	UA	DESCRIPCIÓ	PREU
			DESPESES AUXILIARS 1,00%	0,02017
			COST DIRECTE	16,84704
			DESPESES INDIRECTES 0,00%	
			COST EXECUCIÓ MATERIAL	16,84704
P- 73	FN120040	u	Vàlvula de comporta de fosa dúctil, seient elàstic, amb pletina, per a una PN 16 bar, de D 150 mm. Inclòs racords i arqueta, subministrament, instal.lació i muntatge. Tot inclòs completament acabat.	Rend.: 1.000 622,73 €
			Unitats	Preu €
			Parcial	Import
	Mà d'obra:			
	A012M000	h	Oficial 1a muntador	1,800 /R x 18,26000 = 32,86800
	A013M000	h	Ajudant muntador	3,600 /R x 15,58000 = 56,08800
			Subtotal...	88,95600
	Materials:			
	BN120040	u	Vàlvula de comporta de fosa dúctil, seient elàstic, amb pletina, per a una PN 16 bar, de D 150 mm, inclòs racords i arqueta	1,000 x 532,88000 = 532,88000
			Subtotal...	532,88000
			DESPESES AUXILIARS 1,00%	0,88956
			COST DIRECTE	622,72556
			DESPESES INDIRECTES 0,00%	
			COST EXECUCIÓ MATERIAL	622,72556
P- 74	FNZESCOO	u	Subministre i col.locació d'escomesa de 2" sobre canonada de FOSA de 150 mm, equipada amb accessoris de llautó. inclou portella de fosa dúctil de 18x23 cm	Rend.: 1.000 295,20 €
P- 75	FP000010	u	Connexió amb la xarxa existent, inclòs cata per a localització de la fita existent, el mandrilat del últim tram construït i la col.locació del fil de guia, segons normes de la companyia, deixant la connexió totalment acabada i en perfecte funcionament.	Rend.: 1.000 134,46 €
			Unitats	Preu €
			Parcial	Import
	Materials:			
	BP000010	u	Connexió amb la xarxa existent, inclòs cata per a localització de la fita existent, el mandrilat del últim tram construït i la col.locació del fil de guia, segons normes de la companyia, deixant la connexió totalment acabada i en perfecte funcionament	1,000 x 134,46000 = 134,46000
			Subtotal...	134,46000
			DESPESES AUXILIARS 1,00%	0,00000
			COST DIRECTE	134,46000
			DESPESES INDIRECTES 0,00%	

JUSTIFICACIÓ DE PREUS

Pàg.: 49

PARTIDES D'OBRA

NÚM	CODI	UA	DESCRIPCIÓ	PREU			
				COST EXECUCIÓ MATERIAL			134,46000
P- 76	FQ21Z010	u	Paperera tipus ' Sort' o equivalent, de gran capacitat, 620 mm de diàmetre i 1000 mm d'alçada, formada per planxa metàl·lica perforada de 2 mm, amb forats quadrats 15x15 mm, aro de reforç de pletina de 35x6mm. Varilla de 8 mm a la part superior i planxa de 2,5 mm formant el cul de la paperera. 3 forats per anclatge al cul de la paperera amb reforç o tacs de poliuretà en cas de ser mòbil. Suministrada i col·locada, tot inclòs.	Rend.: 1.000			369,18 €
	Mà d'obra:			Unitats	Preu €	Parcial	Import
	A0121000	h	Oficial 1a	0,4895 /R x	21,99000 =	10,76411	
	A0140000	h	Manobre	0,4895 /R x	18,39000 =	9,00191	
				Subtotal...		19,76602	19,76602
	Materials:						
	B064300C	m3	Formigó HM-20/P/20/I de consistència plàstica, grandària màxima del granulat 20 mm, amb >= 200 kg/m3 de ciment, apte per a classe d'exposició I	0,059 x	64,04000 =	3,77836	
	BQ21Z010	u	Paperera tipus ' Sort' o equivalent, de gran capacitat, 620 mm de diàmetre i 1000 mm d'alçada, formada per planxa metàl·lica perforada de 2 mm, amb forats quadrats 15x15 mm, aro de reforç de pletina de 35x6mm. Varilla de 8 mm a la part superior i planxa de 2,5 mm formant el cul de la paperera. 3 forats per anclatge al cul de la paperera amb reforç o tacs de poliuretà en cas de ser mòbil.	1,000 x	345,44000 =	345,44000	
				Subtotal...		349,21836	349,21836
				DESPESES AUXILIARS 1,00%		0,19766	
				COST DIRECTE		369,18204	
				DESPESES INDIRECTES 0,00%			
				COST EXECUCIÓ MATERIAL		369,18204	
P- 77	FR3P0003	m3	Aportació i estesa de terra adobada i garvellada, de textura franc-sorrenca, amb un contingut mínim de matèria orgànica d'un 3%, prèvia acceptació d'una mostra significativa per part de la direcció facultativa.	Rend.: 1.000			14,89 €
	Mà d'obra:			Unitats	Preu €	Parcial	Import
	A016P000	h	Peó jardiner	0,0659 /R x	18,83000 =	1,24090	
				Subtotal...		1,24090	1,24090
	Maquinària:						
	C133M0Q0	h	Minicarregadora sobre pneumàtics amb accessori anivellador	0,0659 /R x	42,40000 =	2,79416	
				Subtotal...		2,79416	2,79416
	Materials:						
	BR3P0003	m3	Terra adobada i cribada, de textura franc-sorrenca, amb un contingut mínim de matèria orgànica d'un 3%	1,000 x	10,84000 =	10,84000	
				Subtotal...		10,84000	10,84000

JUSTIFICACIÓ DE PREUS

Pàg.: 50

PARTIDES D'OBRA

NÚM	CODI	UA	DESCRIPCIÓ	PREU			
				DESPESES AUXILIARS 1,00%			0,01241
				COST DIRECTE			14,88747
				DESPESES INDIRECTES 0,00%			
				COST EXECUCIÓ MATERIAL			14,88747
P- 78	FR41Z239	u	Subministrament de rubinia pseudoacacia casque-rouge de perímetre de 14 a 16 cm, arrel nua	Rend.: 1.000			41,75 €
	Materials:			Unitats	Preu €	Parcial	Import
	BR41Z239	u	Rubinia acacia casque rouge de perímetre de 14 a 16 cm, arrel nua	1,000 x	41,75000 =	41,75000	
				Subtotal...		41,75000	41,75000
				COST DIRECTE			41,75000
				DESPESES INDIRECTES 0,00%			
				COST EXECUCIÓ MATERIAL			41,75000
P- 79	FR44F829	u	Subministrament de Prunus cerasifera Pissardii (Atropurpurea) de perímetre de 14 a 16 cm, amb pa de terra de diàmetre mínim 45 cm i profunditat mínima 31,5 cm segons fórmules NTJ	Rend.: 1.000			90,75 €
	Materials:			Unitats	Preu €	Parcial	Import
	BR44F829	u	Prunus cerasifera Pissardii (Atropurpurea) de perímetre de 14 a 16 cm, amb pa de terra de diàmetre mínim 45 cm i profunditat mínima 31,5 cm segons fórmules NTJ	1,000 x	90,75000 =	90,75000	
				Subtotal...		90,75000	90,75000
				COST DIRECTE			90,75000
				DESPESES INDIRECTES 0,00%			
				COST EXECUCIÓ MATERIAL			90,75000
P- 80	FR4EE211	u	Subministrament de Lavandula angustifolia en contenidor d'1 l	Rend.: 1.000			1,32 €
	Materials:			Unitats	Preu €	Parcial	Import
	BR4EE211	u	Lavandula angustifolia en contenidor d'1 l	1,000 x	1,32000 =	1,32000	
				Subtotal...		1,32000	1,32000
				COST DIRECTE			1,32000
				DESPESES INDIRECTES 0,00%			

JUSTIFICACIÓ DE PREUS

Pàg.: 51

PARTIDES D'OBRA

NÚM	CODI	UA	DESCRIPCIÓ	PREU
			COST EXECUCIÓ MATERIAL	1,32000
P- 81	FR4H3411	u	Subministrament de Rosmarinus officinalis en contenidor d'1 l	Rend.: 1.000 1,32 €
	Materials: BR4H3411	u	Rosmarinus officinalis en contenidor d'1 l	
			Unitats Preu € Parcial Import	
			1,000 x 1,32000 = 1,32000	
			Subtotal...	1,32000
			COST DIRECTE	1,32000
			DESPESES INDIRECTES 0,00%	
			COST EXECUCIÓ MATERIAL	1,32000
P- 82	FR6P1595	u	Trasplantament dins de l'obra d'arbre planifoli de 35 a 50 cm de perímetre de tronc, inclou repicat amb retroexcavadora i mitjans manuals, formació de pa de terra amb mitjans manuals, excavació de clot de plantació de 180x180x80 cm amb retroexcavadora, plantació amb camió grua en el nou lloc d'ubicació, reblert del clot amb 50% de sorra, 25% de terra de l'excavació i 25% de compost, primer reg i càrrega de les terres sobrants a camió. No inclou les feines de preparació	Rend.: 1.000 466,53 €
	Mà d'obra: A012PP00 A013P000	h h	Oficial 1a jardiner especialista en arboricultura Ajudant jardiner	
	Maquinària: C1315020 C1501800 C1502U20 C1503000	h h h h	Retroexcavadora mitjana Camió per a transport de 12 t Camió cisterna de 10000 l Camió grua	
	Materials: B0111000 B0315601 BR341150	m3 t m3	Aigua Sorra de riu rentada, de 0,1 a 0,5 mm, subministrada en sacs de 0,8 m3 Compost de classe I, d'origen vegetal, segons NTJ 05C, subministrat en sacs de 0,8 m3	
			Unitats Preu € Parcial Import	
			1,700 /R x 26,44000 = 44,94800	
			2,800 /R x 19,15000 = 53,62000	
			Subtotal...	98,56800
			1,900 /R x 60,38000 = 114,72200	
			0,500 /R x 38,50000 = 19,25000	
			0,500 /R x 45,99000 = 22,99500	
			1,000 /R x 46,00000 = 46,00000	
			Subtotal...	202,96700
			0,520 x 1,01000 = 0,52520	
			2,150 x 71,16000 = 152,99400	
			0,163 x 55,30000 = 9,01390	
			Subtotal...	162,53310
			DESPESES AUXILIARS 2,50%	2,46420
			COST DIRECTE	466,53230
			DESPESES INDIRECTES 0,00%	
			COST EXECUCIÓ MATERIAL	466,53230

JUSTIFICACIÓ DE PREUS

Pàg.: 52

PARTIDES D'OBRA

NÚM	CODI	UA	DESCRIPCIÓ	PREU
P- 83	FR71121K	m2	Sembra de barreja de llavors per a gespa tipus rústica de baix manteniment de lleguminoses amb graminies segons NTJ 07N, amb mitjans manuals, en un pendent < 30 %, superfície < 500 m2, incloent el coronat posterior , i la primera sega	Rend.: 1.000 1,38 €
	Mà d'obra: A012P000 A012P200 A013P000	h h h	Oficial 1a jardiner Oficial 2a jardiner Ajudant jardiner	
	Maquinària: CRH13030	h	Tallagespa rotativa autopropulsada, de 66 a 90 cm d'amplària de treball	
	Materials: BR4U1K00	kg	Barreja de llavors per a gespa tipus rústica de baix manteniment de lleguminoses amb graminies, segons NTJ 07N	
			Unitats Preu € Parcial Import	
			0,029 /R x 21,58000 = 0,62582	
			0,002 /R x 20,22000 = 0,04044	
			0,027 /R x 19,15000 = 0,51705	
			Subtotal...	1,18331
			0,002 /R x 21,61000 = 0,04322	
			Subtotal...	0,04322
			0,030 x 4,61000 = 0,13830	
			Subtotal...	0,13830
			DESPESES AUXILIARS 1,50%	0,01775
			COST DIRECTE	1,38258
			DESPESES INDIRECTES 0,00%	
			COST EXECUCIÓ MATERIAL	1,38258
P- 84	G214U030	m3	Enderroc d'estructures de maó o totxana de qualsevol tipus, amb mitjans mecànics o manuals, inclòs càrrega, transport a l'abocador, cànon d'abocament i manteniment de l'abocador	Rend.: 6.000 23,78 €
	Mà d'obra: A0112000 A0150000	h h	Cap de colla Manobre especialista	
	Maquinària: C110U025 C110U040 C131U001 C15019U0	h h h h	Retroexcavadora de 95 hp, amb martell de 800 kg a 1500 kg Compressor portàtil, amb dos martells pneumàtics de 20 kg a 30 kg Pala carregadora de 170 hp, tipus CAT-950 o equivalent Camió de 250 hp, de 20 t (9,6 m3)	
			Unitats Preu € Parcial Import	
			0,200 /R x 23,29000 = 0,77633	
			2,000 /R x 19,03000 = 6,34333	
			Subtotal...	7,11966
			1,000 /R x 72,67000 = 12,11167	
			1,000 /R x 18,85000 = 3,14167	
			0,050 /R x 66,65000 = 0,55542	
			0,100 /R x 51,37000 = 0,85617	
			Subtotal...	16,66493
			COST DIRECTE	23,78459
			DESPESES INDIRECTES 0,00%	
			COST EXECUCIÓ MATERIAL	23,78459

JUSTIFICACIÓ DE PREUS

Pàg.: 53

PARTIDES D'OBRA

NÚM	CODI	UA	DESCRIPCIÓ	PREU
P- 85	G219U020	m	Demolició de vorades amb rigola de qualsevol tipus, amb mitjans mecànics o manuals, inclosa la base de formigó, càrrega i transport a l'abocador, cànon d'abocament i manteniment de l'abocador	Rend.: 20.000 6,27 €
	Mà d'obra:			Unitats Preu € Parcial Import
	A0112000	h	Cap de colla	0,200 /R x 23,29000 = 0,23290
	A0150000	h	Manobre especialista	2,000 /R x 19,03000 = 1,90300
			Subtotal...	2,13590 2,13590
	Maquinària:			
	C110U015	h	Retroexcavadora de 74 hp, amb martell de 200 kg a 400 kg	1,000 /R x 56,43000 = 2,82150
	C110U040	h	Compressor portàtil, amb dos martells pneumàtics de 20 kg a 30 kg	1,000 /R x 18,85000 = 0,94250
	C131U001	h	Pala carregadora de 170 hp, tipus CAT-950 o equivalent	0,050 /R x 66,65000 = 0,16663
	C15018U1	h	Camió de 200 hp, de 15 t (7,3 m3)	0,100 /R x 41,01000 = 0,20505
			Subtotal...	4,13568 4,13568
			COST DIRECTE	6,27158
			DESPESES INDIRECTES 0,00%	
			COST EXECUCIÓ MATERIAL	6,27158
P- 86	G219U030	m2	Demolició de voreres amb base de formigó o paviment de formigó, amb un gruix de 20 cm de cota mitja, incloses càrrega i transport a l'abocador, cànon d'abocament i manteniment de l'abocador	Rend.: 16.000 5,94 €
	Mà d'obra:			Unitats Preu € Parcial Import
	A0112000	h	Cap de colla	0,200 /R x 23,29000 = 0,29113
	A0150000	h	Manobre especialista	1,000 /R x 19,03000 = 1,18938
			Subtotal...	1,48051 1,48051
	Maquinària:			
	C110U015	h	Retroexcavadora de 74 hp, amb martell de 200 kg a 400 kg	1,000 /R x 56,43000 = 3,52688
	C131U001	h	Pala carregadora de 170 hp, tipus CAT-950 o equivalent	0,100 /R x 66,65000 = 0,41656
	C15018U1	h	Camió de 200 hp, de 15 t (7,3 m3)	0,200 /R x 41,01000 = 0,51263
			Subtotal...	4,45607 4,45607
			COST DIRECTE	5,93658
			DESPESES INDIRECTES 0,00%	
			COST EXECUCIÓ MATERIAL	5,93658

JUSTIFICACIÓ DE PREUS

Pàg.: 54

PARTIDES D'OBRA

NÚM	CODI	UA	DESCRIPCIÓ	PREU
P- 87	G219U040	m2	Demolició de paviment de mescla bituminosa, incloses càrrega i transport a l'abocador, cànon d'abocament i manteniment de l'abocador	Rend.: 21.000 4,52 €
	Mà d'obra:			Unitats Preu € Parcial Import
	A0112000	h	Cap de colla	0,200 /R x 23,29000 = 0,22181
	A0150000	h	Manobre especialista	1,000 /R x 19,03000 = 0,90619
			Subtotal...	1,12800 1,12800
	Maquinària:			
	C110U015	h	Retroexcavadora de 74 hp, amb martell de 200 kg a 400 kg	1,000 /R x 56,43000 = 2,68714
	C131U001	h	Pala carregadora de 170 hp, tipus CAT-950 o equivalent	0,100 /R x 66,65000 = 0,31738
	C15018U1	h	Camió de 200 hp, de 15 t (7,3 m3)	0,200 /R x 41,01000 = 0,39057
			Subtotal...	3,39509 3,39509
			COST DIRECTE	4,52309
			DESPESES INDIRECTES 0,00%	
			COST EXECUCIÓ MATERIAL	4,52309
P- 88	G219U100	m	Tall amb serra de disc de paviment de mesclures bituminoses o formigó, de 20 cm a 30 cm de fondària	Rend.: 8.000 5,43 €
	Mà d'obra:			Unitats Preu € Parcial Import
	A0112000	h	Cap de colla	0,200 /R x 23,29000 = 0,58225
	A0121000	h	Oficial 1a	1,000 /R x 21,99000 = 2,74875
			Subtotal...	3,33100 3,33100
	Maquinària:			
	C110U075	h	Equip de màquina de serra de disc de diamant per a tallar	1,000 /R x 16,76000 = 2,09500
			Subtotal...	2,09500 2,09500
			COST DIRECTE	5,42600
			DESPESES INDIRECTES 0,00%	
			COST EXECUCIÓ MATERIAL	5,42600
P- 89	G221U010	m3	Excavació de terra vegetal, inclosa càrrega, transport a l'abocador, aplec o lloc d'ús i manteniment fins la seva utilització, inclòs cànon d'abocament i manteniment de l'abocador	Rend.: 73.000 2,47 €
	Mà d'obra:			Unitats Preu € Parcial Import
	A0112000	h	Cap de colla	0,200 /R x 23,29000 = 0,06381
	A0150000	h	Manobre especialista	1,000 /R x 19,03000 = 0,26068
			Subtotal...	0,32449 0,32449
	Maquinària:			

JUSTIFICACIÓ DE PREUS

Pàg.: 55

PARTIDES D'OBRA

NÚM	CODI	UA	DESCRIPCIÓ	PREU			
	C131U000	h	Pala carregadora de 110 hp, tipus CAT-926 o equivalent	1,000	/R x	53,56000 =	0,73370
	C15019U0	h	Camión de 250 hp, de 20 t (9,6 m3)	2,000	/R x	51,37000 =	1,40740
			Subtotal...			2,14110	2,14110
			COST DIRECTE				2,46559
			DESPESES INDIRECTES 0,00%				
			COST EXECUCIÓ MATERIAL				2,46559
P- 90	G221U112	m3	Excavació de terreny no classificat en zones de desmunt, incloses parts proporcionals de roca, amb mitjans mecànics, amb càrrega i transport a l'abocador o lloc d'ús, inclòs cànon d'abocament i manteniment de l'abocador			Rend.: 170.000	2,86 €
			Unitats	Preu €	Parcial	Import	
	Mà d'obra:						
	A0112000	h	Cap de colla	0,250	/R x	23,29000 =	0,03425
	A0150000	h	Manobre especialista	1,000	/R x	19,03000 =	0,11194
			Subtotal...			0,14619	0,14619
	Maquinària:						
	C110U025	h	Retroexcavadora de 95 hp, amb martell de 800 kg a 1500 kg	0,500	/R x	72,67000 =	0,21374
	C131U017	h	Excavadora-carregadora de 385 hp, tipus CAT-245 o equivalent	1,000	/R x	147,68000 =	0,86871
	C131U062	h	Excavadora sobre erugues amb escarificador (D-9)	0,200	/R x	119,57000 =	0,14067
	C1501U03	h	Camión tractor de 450 hp, de 36 t (17,5 m3)	3,000	/R x	84,45000 =	1,49029
			Subtotal...			2,71341	2,71341
			COST DIRECTE				2,85960
			DESPESES INDIRECTES 0,00%				
			COST EXECUCIÓ MATERIAL				2,85960
P- 91	G222U102	m3	Excavació de terreny no classificat en rases, pous o fonaments, amb mitjans mecànics, incloses part proporcional en roca i tall previ en talussos, càrrega i transport a l'abocador, aplec o lloc d'ús, inclòs cànon d'abocament i manteniment de l'abocador			Rend.: 42.000	6,23 €
			Unitats	Preu €	Parcial	Import	
	Mà d'obra:						
	A0112000	h	Cap de colla	0,500	/R x	23,29000 =	0,27726
	A0150000	h	Manobre especialista	1,000	/R x	19,03000 =	0,45310
			Subtotal...			0,73036	0,73036
	Maquinària:						
	C110U025	h	Retroexcavadora de 95 hp, amb martell de 800 kg a 1500 kg	0,250	/R x	72,67000 =	0,43256
	C131U028	h	Retroexcavadora de 95 hp, tipus CAT-446 o equivalent	1,000	/R x	58,54000 =	1,39381
	C15019U0	h	Camión de 250 hp, de 20 t (9,6 m3)	3,000	/R x	51,37000 =	3,66929
			Subtotal...			5,49566	5,49566

JUSTIFICACIÓ DE PREUS

Pàg.: 56

PARTIDES D'OBRA

NÚM	CODI	UA	DESCRIPCIÓ	PREU			
						COST DIRECTE	6,22602
						DESPESES INDIRECTES 0,00%	
						COST EXECUCIÓ MATERIAL	6,22602
P- 92	G222Z102	m3	Excavació de terreny no classificat en rases, pous o fonaments, amb mitjans mecànics en sòl urbanitzat, incloses part proporcional en roca i tall previ en talussos, càrrega i transport a l'abocador, aplec o lloc d'ús, inclòs cànon d'abocament i manteniment de l'abocador			Rend.: 12.000	21,79 €
			Unitats	Preu €	Parcial	Import	
	Mà d'obra:						
	A0112000	h	Cap de colla	0,500	/R x	23,29000 =	0,97042
	A0150000	h	Manobre especialista	1,000	/R x	19,03000 =	1,58583
			Subtotal...			2,55625	2,55625
	Maquinària:						
	C110U025	h	Retroexcavadora de 95 hp, amb martell de 800 kg a 1500 kg	0,250	/R x	72,67000 =	1,51396
	C131U028	h	Retroexcavadora de 95 hp, tipus CAT-446 o equivalent	1,000	/R x	58,54000 =	4,87833
	C15019U0	h	Camión de 250 hp, de 20 t (9,6 m3)	3,000	/R x	51,37000 =	12,84250
			Subtotal...			19,23479	19,23479
			COST DIRECTE				21,79104
			DESPESES INDIRECTES 0,00%				
			COST EXECUCIÓ MATERIAL				21,79104
P- 93	G2243011	m2	Repàs i piconatge d'esplanada, amb mitjans mecànics i compactació del 95 % PM			Rend.: 1.000	2,24 €
			Unitats	Preu €	Parcial	Import	
	Maquinària:						
	C1331100	h	Motoanivelladora petita	0,016	/R x	56,95000 =	0,91120
	C13350C0	h	Corró vibratori autopropulsat, de 12 a 14 t	0,020	/R x	66,20000 =	1,32400
			Subtotal...			2,23520	2,23520
			COST DIRECTE				2,23520
			DESPESES INDIRECTES 0,00%				
			COST EXECUCIÓ MATERIAL				2,23520
P- 94	G226U020	m3	Terraplenat amb sòl procedent de préstec, estesa i compactació segons condicions del Plec de Prescripcions Tècniques, mesurat sobre perfil teòric			Rend.: 171.000	5,30 €
			Unitats	Preu €	Parcial	Import	
	Mà d'obra:						

JUSTIFICACIÓ DE PREUS

Pàg.: 57

PARTIDES D'OBRA

NÚM	CODI	UA	DESCRIPCIÓ	PREU				
	A0112000	h	Cap de colla	0,198	/R x	23,29000 =	0,02697	
	A0150000	h	Manobre especialista	1,007	/R x	19,03000 =	0,11207	
			Subtotal...			0,13904	0,13904	
	Maquinària:							
	C131U060	h	Excavadora sobre erugues amb escarificador (D-7)	1,007	/R x	71,04000 =	0,41835	
	C133U002	h	Motoanivelladora de 150 hp	0,495	/R x	59,20000 =	0,17137	
	C133U040	h	Corró vibratori autopropulsat de 14 a 18 t	1,007	/R x	68,66000 =	0,40433	
	C1502U10	h	Camió cisterna de 6000 l	0,495	/R x	40,01000 =	0,11582	
			Subtotal...			1,10987	1,10987	
	Materials:							
	B0111000	m3	Aigua	0,050	x	1,01000 =	0,05050	
	B03DU001	m3	Terra procedent de préstec, inclòs cànon per extracció i transport a l'obra	1,200	x	3,33000 =	3,99600	
			Subtotal...			4,04650	4,04650	
			COST DIRECTE				5,29541	
			DESPESES INDIRECTES 0,00%					
			COST EXECUCIÓ MATERIAL				5,29541	
P- 95	G226U030	m3	Terraplenat o pedraplenat amb sòl procedent de la pròpia obra, inclòs selecció, garbellat, càrregues i transports intermedis, estesa i compactació segons condicions del Plec de Prescripcions Tècniques, mesurat sobre perfil teòric	Rend.: 171.000				1,30 €
			Unitats	Preu €	Parcial	Import		
	Mà d'obra:							
	A0112000	h	Cap de colla	0,198	/R x	23,29000 =	0,02697	
	A0150000	h	Manobre especialista	1,007	/R x	19,03000 =	0,11207	
			Subtotal...			0,13904	0,13904	
	Maquinària:							
	C131U060	h	Excavadora sobre erugues amb escarificador (D-7)	1,007	/R x	71,04000 =	0,41835	
	C133U002	h	Motoanivelladora de 150 hp	0,495	/R x	59,20000 =	0,17137	
	C133U040	h	Corró vibratori autopropulsat de 14 a 18 t	1,007	/R x	68,66000 =	0,40433	
	C1502U10	h	Camió cisterna de 6000 l	0,495	/R x	40,01000 =	0,11582	
			Subtotal...			1,10987	1,10987	
	Materials:							
	B0111000	m3	Aigua	0,050	x	1,01000 =	0,05050	
			Subtotal...			0,05050	0,05050	
			COST DIRECTE				1,29941	
			DESPESES INDIRECTES 0,00%					
			COST EXECUCIÓ MATERIAL				1,29941	

JUSTIFICACIÓ DE PREUS

Pàg.: 58

PARTIDES D'OBRA

NÚM	CODI	UA	DESCRIPCIÓ	PREU				
P- 96	G227U110	m3	Esplanada amb sòl seleccionat tipus 2, procedent de préstec, segons condicions del Plec de Prescripcions Tècniques, en coronació de terraplens o sobre desmunt, estesa i compactada al 100% del PM, mesurat sobre perfil teòric	Rend.: 149.000				7,20 €
			Unitats	Preu €	Parcial	Import		
	Mà d'obra:							
	A0112000	h	Cap de colla	0,255	/R x	23,29000 =	0,03986	
	A0140000	h	Manobre	1,005	/R x	18,39000 =	0,12404	
			Subtotal...			0,16390	0,16390	
	Maquinària:							
	C131U060	h	Excavadora sobre erugues amb escarificador (D-7)	1,005	/R x	71,04000 =	0,47916	
	C133U002	h	Motoanivelladora de 150 hp	0,495	/R x	59,20000 =	0,19667	
	C133U040	h	Corró vibratori autopropulsat de 14 a 18 t	1,005	/R x	68,66000 =	0,46311	
	C1502U10	h	Camió cisterna de 6000 l	0,495	/R x	40,01000 =	0,13292	
			Subtotal...			1,27186	1,27186	
	Materials:							
	B0111000	m3	Aigua	0,050	x	1,01000 =	0,05050	
	B03DU103	m3	Sòl seleccionat tipus 2 procedent de préstec, inclòs transport a l'obra	1,200	x	4,76000 =	5,71200	
			Subtotal...			5,76250	5,76250	
			COST DIRECTE				7,19826	
			DESPESES INDIRECTES 0,00%					
			COST EXECUCIÓ MATERIAL				7,19826	
P- 97	G228U010	m3	Rebliment i compactació de rases, pous i fonaments, amb material procedent de la pròpia obra, inclòs selecció, garbellat, càrregues i transports intermedis, estesa i compactació segons condicions del Plec de Prescripcions Tècniques, mesurat sobre perfil teòric	Rend.: 21.000				4,08 €
			Unitats	Preu €	Parcial	Import		
	Mà d'obra:							
	A0112000	h	Cap de colla	0,250	/R x	23,29000 =	0,27726	
	A0150000	h	Manobre especialista	1,200	/R x	19,03000 =	1,08743	
			Subtotal...			1,36469	1,36469	
	Maquinària:							
	C131U028	h	Retroexcavadora de 95 hp, tipus CAT-446 o equivalent	0,500	/R x	58,54000 =	1,39381	
	C133U070	h	Picó vibrant dúplex de 1300 kg	1,000	/R x	12,86000 =	0,61238	
	C1502U10	h	Camió cisterna de 6000 l	0,100	/R x	40,01000 =	0,19052	
			Subtotal...			2,19671	2,19671	
	Materials:							
	B0111000	m3	Aigua	0,050	x	1,01000 =	0,05050	
	B03DU005	m3	Classificació i aportació de terra per a rebliments localitzats, procedent de la pròpia obra	1,200	x	0,39000 =	0,46800	
			Subtotal...			0,51850	0,51850	

JUSTIFICACIÓ DE PREUS

Pàg.: 59

PARTIDES D'OBRA

NÚM	CODI	UA	DESCRIPCIÓ	PREU
				<p>COST DIRECTE 4,07990</p> <p>DESPESES INDIRECTES 0,00%</p> <p>COST EXECUCIÓ MATERIAL 4,07990</p>
P- 98	G228U200	m3	Rebliment amb sorra de 0 a 5 mm en llit i arryononat de canonada, estesa i compactació segons condicions del Plec de Prescripcions Tècniques, mesurat sobre perfil teòric	Rend.: 15.000 32,46 €
	Mà d'obra:			Unitats Preu € Parcial Import
	A0112000	h	Cap de colla	0,250 /R x 23,29000 = 0,38817
	A0150000	h	Manobre especialista	1,000 /R x 19,03000 = 1,26867
			Subtotal...	1,65684 1,65684
	Maquinària:			
	C131U020	h	Retroexcavadora de 50 hp, tipus CAT-416 o equivalent	0,500 /R x 41,30000 = 1,37667
	C133U080	h	Picó vibrant amb placa de 60 cm d'amplària	1,000 /R x 9,06000 = 0,60400
	C1502U10	h	Camió cisterna de 6000 l	0,200 /R x 40,01000 = 0,53347
			Subtotal...	2,51414 2,51414
	Materials:			
	B0111000	m3	Aigua	0,050 x 1,01000 = 0,05050
	B031U030	m3	Sorra de pedrera de pedra granítica, de 0 a 5 mm	1,200 x 23,53000 = 28,23600
			Subtotal...	28,28650 28,28650
				<p>COST DIRECTE 32,45748</p> <p>DESPESES INDIRECTES 0,00%</p> <p>COST EXECUCIÓ MATERIAL 32,45748</p>
P- 99	G45KU010	m3	Formigó ciclopi per a soleres de 15 N/mm2 de resistència característica a la compressió i bloc de pedra entre 20 i 50 kg, inclòs preparació de la base d'assentament, col·locació i curat	Rend.: 16.000 55,56 €
	Mà d'obra:			Unitats Preu € Parcial Import
	A0112000	h	Cap de colla	0,200 /R x 23,29000 = 0,29113
	A0121000	h	Oficial 1a	1,000 /R x 21,99000 = 1,37438
	A0140000	h	Manobre	2,000 /R x 18,39000 = 2,29875
			Subtotal...	3,96426 3,96426
	Maquinària:			
	C131U025	h	Retroexcavadora de 74 hp, tipus CAT-428 o equivalent	1,000 /R x 47,05000 = 2,94063
			Subtotal...	2,94063 2,94063
	Materials:			
	B044U000	t	Bloc de pedra entre 20 i 50 kg, inclòs transport a l'obra	1,450 x 10,02000 = 14,52900

JUSTIFICACIÓ DE PREUS

Pàg.: 60

PARTIDES D'OBRA

NÚM	CODI	UA	DESCRIPCIÓ	PREU
	B060U110	m3	Formigó de 15 N/mm2 de resistència característica a la compressió, consistència plàstica i granulat màxim 20 mm, inclòs transport a l'obra	0,500 x 68,25000 = 34,12500
			Subtotal...	48,65400 48,65400
				<p>COST DIRECTE 55,55889</p> <p>DESPESES INDIRECTES 0,00%</p> <p>COST EXECUCIÓ MATERIAL 55,55889</p>
P- 100	G7BC3790	m2	Geotèxtil format per feltre de polipropilè/polietilè no teixit lligat tèrmicament de 90 a 100 g/m2, col·locat sense adherir	Rend.: 1.000 2,56 €
	Mà d'obra:			Unitats Preu € Parcial Import
	A0127000	h	Oficial 1a col·locador	0,040 /R x 24,00000 = 0,96000
	A0137000	h	Ajudant col·locador	0,020 /R x 21,31000 = 0,42620
			Subtotal...	1,38620 1,38620
	Materials:			
	B7B13790	m2	Geotèxtil format per feltre de polipropilè/polietilè no teixit, lligat tèrmicament de 90 a 100 g/m2	1,100 x 1,05000 = 1,15500
			Subtotal...	1,15500 1,15500
				<p>DESPESES AUXILIARS 1,50% 0,02079</p> <p>COST DIRECTE 2,56199</p> <p>DESPESES INDIRECTES 0,00%</p> <p>COST EXECUCIÓ MATERIAL 2,56199</p>
P- 101	G921U020	m3	Base de tot-u artificial, estesa, humectació i compactació, mesurat sobre perfil teòric	Rend.: 140.000 19,99 €
	Mà d'obra:			Unitats Preu € Parcial Import
	A0112000	h	Cap de colla	0,500 /R x 23,29000 = 0,08318
	A0150000	h	Manobre especialista	1,000 /R x 19,03000 = 0,13593
			Subtotal...	0,21911 0,21911
	Maquinària:			
	C133U002	h	Motoanivelladora de 150 hp	1,000 /R x 59,20000 = 0,42286
	C133U030	h	Corró vibratori autopropulsat de 12 a 14 t	1,000 /R x 61,84000 = 0,44171
	C1502U20	h	Camió cisterna de 10000 l	0,500 /R x 45,99000 = 0,16425
			Subtotal...	1,02882 1,02882
	Materials:			
	B0111000	m3	Aigua	0,050 x 1,01000 = 0,05050
	B037200U	m3	Tot-u artificial, inclòs transport a l'obra	1,200 x 15,58000 = 18,69600
			Subtotal...	18,74650 18,74650

JUSTIFICACIÓ DE PREUS

Pàg.: 61

PARTIDES D'OBRA

NÚM	CODI	UA	DESCRIPCIÓ	PREU			
				COST DIRECTE		19,99443	
				DESPESES INDIRECTES 0,00%			
				COST EXECUCIÓ MATERIAL		19,99443	
P- 102	G9650005	m	Vorada de 12-15x25 cm, tipus T-2, de peces prefabricades de formigó rectes i corbes, inclosa excavació i base de formigó de 15 N/mm2 de resistència característica a la compressió i totes les feines adients, totalment col·locada	Rend.: 30,000		20,24 €	
				Unitats	Preu €	Parcial	Import
	Mà d'obra:						
	A0112000	h	Cap de colla	1,000 /R x	23,29000 =	0,77633	
	A0121000	h	Oficial 1a	4,000 /R x	21,99000 =	2,93200	
	A0140000	h	Manobre	6,000 /R x	18,39000 =	3,67800	
				Subtotal...		7,38633	7,38633
	Maquinària:						
	C131U020	h	Retroexcavadora de 50 hp, tipus CAT-416 o equivalent	0,251 /R x	41,30000 =	0,34554	
	C15019U0	h	Camió de 250 hp, de 20 t (9,6 m3)	0,251 /R x	51,37000 =	0,42980	
	C1700006	h	Vibrador intern de formigó	1,000 /R x	1,95000 =	0,06500	
	CZ11U001	h	Grup electrògen de 80/100 kVA, amb consums inclosos	1,000 /R x	6,85000 =	0,22833	
				Subtotal...		1,06867	1,06867
	Materials:						
	B060U110	m3	Formigó de 15 N/mm2 de resistència característica a la compressió, consistència plàstica i granulat màxim 20 mm, inclos transport a l'obra	0,066 x	68,25000 =	4,50450	
	B0718U00	m3	Morter sec de ciment 1:4, amb additius plastificants	0,021 x	88,90000 =	1,86690	
	B0D21030	m	Tauló de fusta de pi per a 10 usos	2,000 x	0,43000 =	0,86000	
	B0DZA000	l	Desencofrant	0,020 x	2,27000 =	0,04540	
	B0DZU005	u	Materials auxiliars per a encofrar	0,100 x	1,40000 =	0,14000	
	B9651U05	m	Peça de formigó per a vorada, de 12-15x25 cm, tipus T-2 sèrie 1a	1,050 x	4,16000 =	4,36800	
				Subtotal...		11,78480	11,78480
				COST DIRECTE		20,23980	
				DESPESES INDIRECTES 0,00%			
				COST EXECUCIÓ MATERIAL		20,23980	
P- 103	G965Z001	m	Vorada de formigó per a vorada, de 8x20 cm, tipus P-1 o P-2, de peces prefabricades de formigó rectes i corbes, inclosa excavació i base de formigó de 15 N/mm2 de resistència característica a la compressió i totes les feines adients, totalment col·locada	Rend.: 30,000		17,10 €	
				Unitats	Preu €	Parcial	Import
	Mà d'obra:						
	A0112000	h	Cap de colla	1,000 /R x	23,29000 =	0,77633	

JUSTIFICACIÓ DE PREUS

Pàg.: 62

PARTIDES D'OBRA

NÚM	CODI	UA	DESCRIPCIÓ	PREU			
	A0121000	h	Oficial 1a	4,000 /R x	21,99000 =	2,93200	
	A0140000	h	Manobre	6,000 /R x	18,39000 =	3,67800	
				Subtotal...		7,38633	7,38633
	Maquinària:						
	C131U020	h	Retroexcavadora de 50 hp, tipus CAT-416 o equivalent	0,251 /R x	41,30000 =	0,34554	
	C15019U0	h	Camió de 250 hp, de 20 t (9,6 m3)	0,251 /R x	51,37000 =	0,42980	
	C1700006	h	Vibrador intern de formigó	1,000 /R x	1,95000 =	0,06500	
	CZ11U001	h	Grup electrògen de 80/100 kVA, amb consums inclosos	1,000 /R x	6,85000 =	0,22833	
				Subtotal...		1,06867	1,06867
	Materials:						
	B060U110	m3	Formigó de 15 N/mm2 de resistència característica a la compressió, consistència plàstica i granulat màxim 20 mm, inclos transport a l'obra	0,046 x	68,25000 =	3,13950	
	B0718U00	m3	Morter sec de ciment 1:4, amb additius plastificants	0,021 x	88,90000 =	1,86690	
	B0D21030	m	Tauló de fusta de pi per a 10 usos	2,000 x	0,43000 =	0,86000	
	B0DZA000	l	Desencofrant	0,020 x	2,27000 =	0,04540	
	B0DZU005	u	Materials auxiliars per a encofrar	0,100 x	1,40000 =	0,14000	
	B9651U02	m	Peça de formigó per a vorada, de 8x20 cm, tipus P-1 o P-2	1,050 x	2,47000 =	2,59350	
				Subtotal...		8,64530	8,64530
				COST DIRECTE		17,10030	
				DESPESES INDIRECTES 0,00%			
				COST EXECUCIÓ MATERIAL		17,10030	
P- 104	G974U020	m	Rigola prefabricada de morter de ciment blanc de 30 cm d'amplada i 8 cm de gruix, adossada a la vorera, inclosa excavació, base de formigó de 15 N/mm2 de resistència característica a la compressió i totes les feines adients, totalment col·locada	Rend.: 55,000		17,00 €	
				Unitats	Preu €	Parcial	Import
	Mà d'obra:						
	A0112000	h	Cap de colla	1,000 /R x	23,29000 =	0,42345	
	A0121000	h	Oficial 1a	4,000 /R x	21,99000 =	1,59927	
	A0140000	h	Manobre	6,000 /R x	18,39000 =	2,00618	
				Subtotal...		4,02890	4,02890
	Maquinària:						
	C131U020	h	Retroexcavadora de 50 hp, tipus CAT-416 o equivalent	0,400 /R x	41,30000 =	0,30036	
	C15019U0	h	Camió de 250 hp, de 20 t (9,6 m3)	0,400 /R x	51,37000 =	0,37360	
	C1503U10	h	Camió grua de 5 t	0,250 /R x	41,71000 =	0,18959	
				Subtotal...		0,86355	0,86355
	Materials:						
	B051U012	t	Ciment portland CEM I 32,5 N segons UNE-EN 197-1	0,001 x	80,56000 =	0,08056	
	B060U110	m3	Formigó de 15 N/mm2 de resistència característica a la compressió, consistència plàstica i granulat màxim 20 mm, inclos transport a l'obra	0,080 x	68,25000 =	5,46000	

JUSTIFICACIÓ DE PREUS

Pàg.: 63

PARTIDES D'OBRA

NÚM	CODI	UA	DESCRIPCIÓ	PREU				
	B0718U00	m3	Mortor sec de ciment 1:4, amb additius plastificants	0,007	x	88,90000 =	0,62230	
	B0D21030	m	Tauló de fusta de pi per a 10 usos	1,000	x	0,43000 =	0,43000	
	B0DZA000	l	Desencofrant	0,010	x	2,27000 =	0,02270	
	B0DZU005	u	Materials auxiliars per a encofrar	0,050	x	1,40000 =	0,07000	
	B974U020	m	Rigola de morter de ciment de color blanc, de 30 cm d'amplada i 8 cm de gruix	1,050	x	5,16000 =	5,41800	
			Subtotal...			12,10356	12,10356	
			COST DIRECTE				16,99601	
			DESPESES INDIRECTES 0,00%					
			COST EXECUCIÓ MATERIAL				16,99601	
P- 105	G975U010	m	Rigola prefabricada de formigó de 20 cm d'amplada i 7 cm de gruix, adossada a la vorera, inclosa excavació, base de formigó de 15 N/mm2 de resistència característica a la compressió i totes les feines adients, totalment col·locada	Rend.: 66.000				12,78 €
			Unitats	Preu €	Parcial	Import		
	Mà d'obra:							
	A0112000	h	Cap de colla	1,000	/R x	23,29000 =	0,35288	
	A0121000	h	Oficial 1a	4,000	/R x	21,99000 =	1,33273	
	A0140000	h	Manobre	6,000	/R x	18,39000 =	1,67182	
			Subtotal...			3,35743	3,35743	
	Maquinària:							
	C131U020	h	Retroexcavadora de 50 hp, tipus CAT-416 o equivalent	0,400	/R x	41,30000 =	0,25030	
	C15019U0	h	Camió de 250 hp, de 20 t (9,6 m3)	0,400	/R x	51,37000 =	0,31133	
	C1503U10	h	Camió grua de 5 t	0,250	/R x	41,71000 =	0,15799	
			Subtotal...			0,71962	0,71962	
	Materials:							
	B051U012	t	Ciment portland CEM I 32,5 N segons UNE-EN 197-1	0,001	x	80,56000 =	0,08056	
	B060U110	m3	Formigó de 15 N/mm2 de resistència característica a la compressió, consistència plàstica i granulat màxim 20 mm, inclos transport a l'obra	0,060	x	68,25000 =	4,09500	
	B0718U00	m3	Mortor sec de ciment 1:4, amb additius plastificants	0,005	x	88,90000 =	0,44450	
	B0D21030	m	Tauló de fusta de pi per a 10 usos	1,000	x	0,43000 =	0,43000	
	B0DZA000	l	Desencofrant	0,010	x	2,27000 =	0,02270	
	B0DZU005	u	Materials auxiliars per a encofrar	0,050	x	1,40000 =	0,07000	
	B975U001	m	Rigola prefabricada de formigó, de 20 cm d'amplada i 7 cm de gruix	1,050	x	3,39000 =	3,55950	
			Subtotal...			8,70226	8,70226	
			COST DIRECTE				12,77931	
			DESPESES INDIRECTES 0,00%					
			COST EXECUCIÓ MATERIAL				12,77931	

JUSTIFICACIÓ DE PREUS

Pàg.: 64

PARTIDES D'OBRA

NÚM	CODI	UA	DESCRIPCIÓ	PREU				
P- 106	G9E1U020	m2	Paviment de rajola hidràulica de morter, de 20x20x4 cm, inclòs refinat i compactació del terreny, base de formigó de 15 N/mm2 de resistència característica a la compressió i totes les feines adients	Rend.: 40.000				22,59 €
			Unitats	Preu €	Parcial	Import		
	Mà d'obra:							
	A0112000	h	Cap de colla	1,000	/R x	23,29000 =	0,58225	
	A0121000	h	Oficial 1a	4,000	/R x	21,99000 =	2,19900	
	A0140000	h	Manobre	7,000	/R x	18,39000 =	3,21825	
			Subtotal...			5,99950	5,99950	
	Maquinària:							
	C131U020	h	Retroexcavadora de 50 hp, tipus CAT-416 o equivalent	0,500	/R x	41,30000 =	0,51625	
	C133U070	h	Picó vibrant dúplex de 1300 kg	0,500	/R x	12,86000 =	0,16075	
	C1503U10	h	Camió grua de 5 t	0,500	/R x	41,71000 =	0,52138	
			Subtotal...			1,19838	1,19838	
	Materials:							
	B051U012	t	Ciment portland CEM I 32,5 N segons UNE-EN 197-1	0,002	x	80,56000 =	0,16112	
	B060U110	m3	Formigó de 15 N/mm2 de resistència característica a la compressió, consistència plàstica i granulat màxim 20 mm, inclos transport a l'obra	0,100	x	68,25000 =	6,82500	
	B0718U00	m3	Mortor sec de ciment 1:4, amb additius plastificants	0,030	x	88,90000 =	2,66700	
	B9E1U002	m2	Rajola hidràulica de morter de ciment gris de 20x20x4 cm	1,050	x	5,47000 =	5,74350	
			Subtotal...			15,39662	15,39662	
			COST DIRECTE				22,59450	
			DESPESES INDIRECTES 0,00%					
			COST EXECUCIÓ MATERIAL				22,59450	
P- 107	G9GA0022	m3	Paviment de formigó HF-4, amb granular granític, de qualsevol gruix, incloent estesa amb estenedora, vibratge, estriat, formació de junts tallats en fresc i totes les feines adients	Rend.: 24.000				111,10 €
			Unitats	Preu €	Parcial	Import		
	Mà d'obra:							
	A0112000	h	Cap de colla	1,000	/R x	23,29000 =	0,97042	
	A0121000	h	Oficial 1a	4,000	/R x	21,99000 =	3,66500	
	A0140000	h	Manobre	2,000	/R x	18,39000 =	1,53250	
	A0150000	h	Manobre especialista	4,000	/R x	19,03000 =	3,17167	
			Subtotal...			9,33959	9,33959	
	Maquinària:							
	C1700002	h	Equip per a execució de junts en fresc de paviment de formigó	1,000	/R x	11,92000 =	0,49667	
	C170AG00	h	Estenedora de paviments de formigó	1,000	/R x	75,61000 =	3,15042	
	C170AG10	h	Enllestidora de paviments de formigó	1,000	/R x	54,94000 =	2,28917	
	C2005U00	h	Regle vibratori per a formigonat de soleres	2,000	/R x	4,10000 =	0,34167	
			Subtotal...			6,27793	6,27793	

JUSTIFICACIÓ DE PREUS

Pàg.: 65

PARTIDES D'OBRA

NÚM	CODI	UA	DESCRIPCIÓ	PREU			
	Materials:						
	B060UU02	m3	Formigó HF-4 MPa de consistència plàstica, amb 340 kg/m3 de ciment CEM IV/B 32,5 N i granulat granític, inclòs transport a l'obra	1,050	x	79,86000 =	83,85300
	B0813U01	kg	Additiu superfluidificant per a formigó	1,700	x	0,95000 =	1,61500
	B0DZ1021	u	Amortització d'encofrat per m3 de formigó en paviments rígids, fixat amb clavilles	1,000	x	10,01000 =	10,01000
			Subtotal...			95,47800	95,47800
			COST DIRECTE				111,09552
			DESPESES INDIRECTES 0,00%				
			COST EXECUCIÓ MATERIAL				111,09552
P- 108	G9GA6T34	m3	Paviment de formigó vibrat de formigó HM-30/P/20/I+F de consistència plàstica, grandària màxima del granulat 20 mm, amb >= 300 kg/m3 de ciment, apte per a classe d'exposició I+F, escampat des de camió, estesa i vibratge amb regle vibratori, reglejat	Rend.: 1.000			95,94 €
			Unitats	Preu €	Parcial	Import	
	Mà d'obra:						
	A012N000	h	Oficial 1a d'obra pública	0,150	/R x	24,00000 =	3,60000
	A0140000	h	Manobre	0,450	/R x	18,39000 =	8,27550
			Subtotal...			11,87550	11,87550
	Maquinària:						
	C2005000	h	Regle vibratori	0,133	/R x	4,86000 =	0,64638
			Subtotal...			0,64638	0,64638
	Materials:						
	B064E35C	m3	Formigó HM-30/P/20/I+F de consistència plàstica, grandària màxima del granulat 20 mm, amb >= 300 kg/m3 de ciment, apte per a classe d'exposició I+F	1,050	x	79,28000 =	83,24400
			Subtotal...			83,24400	83,24400
			DESPESES AUXILIARS 1,50%				0,17813
			COST DIRECTE				95,94401
			DESPESES INDIRECTES 0,00%				
			COST EXECUCIÓ MATERIAL				95,94401
P- 109	G9H1U120	t	Mescla bituminosa en calent AC22 base B60/70 G, per a capa de base, inclòs filler, estesa i compactada, sense incloure betum	Rend.: 122.000			29,51 €
			Unitats	Preu €	Parcial	Import	
	Mà d'obra:						
	A0112000	h	Cap de colla	1,000	/R x	23,29000 =	0,19090
	A0121000	h	Oficial 1a	2,000	/R x	21,99000 =	0,36049
	A0150000	h	Manobre especialista	4,000	/R x	19,03000 =	0,62393
			Subtotal...			1,17532	1,17532

JUSTIFICACIÓ DE PREUS

Pàg.: 66

PARTIDES D'OBRA

NÚM	CODI	UA	DESCRIPCIÓ	PREU			
	Maquinària:						
	C1501U01	h	Camió de 400 hp, de 32 t (15,4 m3)	7,000	/R x	77,52000 =	4,44787
	C1709B0U	h	Estenedora per a paviments de mescla bituminosa	1,000	/R x	57,93000 =	0,47484
	C170U035	h	Piconadora autopropulsada de 14 a 16 t	1,000	/R x	66,18000 =	0,54246
	C170U051	h	Corró vibratori autopropulsat pneumàtic	1,000	/R x	70,02000 =	0,57393
			Subtotal...			6,03910	6,03910
	Materials:						
	B9H1U120	t	Mescla bituminosa en calent AC22 G, per a capa de base, inclòs filler, sense incloure betum, a peu de planta asfàltica	1,000	x	22,30000 =	22,30000
			Subtotal...			22,30000	22,30000
			COST DIRECTE				29,51442
			DESPESES INDIRECTES 0,00%				
			COST EXECUCIÓ MATERIAL				29,51442
P- 110	G9H1U512	t	Mescla bituminosa en calent AC16 surf B60/70 D, inclòs filler, estesa i compactada, sense incloure betum	Rend.: 112.000			31,36 €
			Unitats	Preu €	Parcial	Import	
	Mà d'obra:						
	A0112000	h	Cap de colla	1,000	/R x	23,29000 =	0,20795
	A0121000	h	Oficial 1a	2,000	/R x	21,99000 =	0,39268
	A0150000	h	Manobre especialista	4,000	/R x	19,03000 =	0,67964
			Subtotal...			1,28027	1,28027
	Maquinària:						
	C1501U01	h	Camió de 400 hp, de 32 t (15,4 m3)	7,000	/R x	77,52000 =	4,84500
	C1709B0U	h	Estenedora per a paviments de mescla bituminosa	1,000	/R x	57,93000 =	0,51723
	C170U035	h	Piconadora autopropulsada de 14 a 16 t	1,000	/R x	66,18000 =	0,59089
	C170U051	h	Corró vibratori autopropulsat pneumàtic	1,000	/R x	70,02000 =	0,62518
			Subtotal...			6,57830	6,57830
	Materials:						
	B9H1U512	t	Mescla bituminosa en calent AC16 D per a capa de trànsit, inclòs filler, sense incloure betum, a peu de planta asfàltica	1,000	x	23,50000 =	23,50000
			Subtotal...			23,50000	23,50000
			COST DIRECTE				31,35857
			DESPESES INDIRECTES 0,00%				
			COST EXECUCIÓ MATERIAL				31,35857
P- 111	G9HA0010	t	Betum asfàltic tipus B-60/70, per a mescles bituminoses	Rend.: 1.000			378,74 €
			Unitats	Preu €	Parcial	Import	
	Materials:						
	B055U001	t	Betum asfàltic tipus B-60/70	1,000	x	378,74000 =	378,74000

JUSTIFICACIÓ DE PREUS

PARTIDES D'OBRA

NÚM	CODI	UA	DESCRIPCIÓ	PREU			
				Subtotal...	378,74000		378,74000
				COST DIRECTE			378,74000
				DESPESES INDIRECTES	0,00%		
				COST EXECUCIÓ MATERIAL			378,74000
P- 112	G9J1U010	m2	Reg emprímació amb emulsió catiónica, tipus ECI	Rend.: 600,000			0,61 €
	Mà d'obra:			Unitats	Preu €	Parcial	Import
	A0121000	h	Oficial 1a	1,000	/R x 21,99000 =	0,03665	
	A0150000	h	Manobre especialista	1,000	/R x 19,03000 =	0,03172	
				Subtotal...		0,06837	0,06837
	Maquinària:						
	C1702DU0	h	Bituminadora automotriu per a reg asfàltic	1,000	/R x 30,70000 =	0,05117	
				Subtotal...		0,05117	0,05117
	Materials:						
	B055U024	kg	Emulsió bituminosa catiónica al 50% de betum, tipus ECI	1,200	x 0,41000 =	0,49200	
				Subtotal...		0,49200	0,49200
				COST DIRECTE			0,61154
				DESPESES INDIRECTES	0,00%		
				COST EXECUCIÓ MATERIAL			0,61154
P- 113	G9J1U020	m2	Reg d'adherència amb emulsió catiónica, tipus ECR-1	Rend.: 700,000			0,35 €
	Mà d'obra:			Unitats	Preu €	Parcial	Import
	A0121000	h	Oficial 1a	1,000	/R x 21,99000 =	0,03141	
	A0150000	h	Manobre especialista	1,000	/R x 19,03000 =	0,02719	
				Subtotal...		0,05860	0,05860
	Maquinària:						
	C1702DU0	h	Bituminadora automotriu per a reg asfàltic	1,000	/R x 30,70000 =	0,04386	
	C170E00U	h	Escombradora autopropulsada	1,000	/R x 41,10000 =	0,05871	
				Subtotal...		0,10257	0,10257
	Materials:						
	B055U020	kg	Emulsió bituminosa catiónica al 60% de betum, tipus ECR-1	0,600	x 0,31000 =	0,18600	
				Subtotal...		0,18600	0,18600
				COST DIRECTE			0,34717
				DESPESES INDIRECTES	0,00%		

JUSTIFICACIÓ DE PREUS

PARTIDES D'OBRA

NÚM	CODI	UA	DESCRIPCIÓ	PREU			
				COST EXECUCIÓ MATERIAL			0,34717
P- 114	GBA1U010	m	Pintat de faixa de 10 cm d'amplada sobre paviment, amb pintura acrílica en solució aquosa o amb dissolvent i reflectant amb microesferes de vidre, incloent el premarcatge.	Rend.: 730,000			0,49 €
	Mà d'obra:			Unitats	Preu €	Parcial	Import
	A0112000	h	Cap de colla	1,000	/R x 23,29000 =	0,03190	
	A0121000	h	Oficial 1a	3,000	/R x 21,99000 =	0,09037	
	A0150000	h	Manobre especialista	2,000	/R x 19,03000 =	0,05214	
				Subtotal...		0,17441	0,17441
	Maquinària:						
	C150U004	h	Furgoneta de 3500 kg	1,000	/R x 7,81000 =	0,01070	
	C1B02AU0	h	Màquina per a pintar marques vials, autopropulsada	1,000	/R x 37,92000 =	0,05195	
				Subtotal...		0,06265	0,06265
	Materials:						
	B8ZBU100	kg	Pintura acrílica en solució aquosa o amb dissolvent, per a marques vials	0,090	x 2,27000 =	0,20430	
	B8ZBUU01	kg	Microesferes de vidre	0,048	x 0,91000 =	0,04368	
				Subtotal...		0,24798	0,24798
				COST DIRECTE			0,48504
				DESPESES INDIRECTES	0,00%		
				COST EXECUCIÓ MATERIAL			0,48504
P- 115	GBA1U050	m	Pintat de faixa de 40 cm d'amplada sobre paviment, amb pintura acrílica en solució aquosa o amb dissolvent i reflectant amb microesferes de vidre, incloent el premarcatge.	Rend.: 345,000			1,49 €
	Mà d'obra:			Unitats	Preu €	Parcial	Import
	A0112000	h	Cap de colla	1,000	/R x 23,29000 =	0,06751	
	A0121000	h	Oficial 1a	3,000	/R x 21,99000 =	0,19122	
	A0150000	h	Manobre especialista	2,000	/R x 19,03000 =	0,11032	
				Subtotal...		0,36905	0,36905
	Maquinària:						
	C150U004	h	Furgoneta de 3500 kg	1,000	/R x 7,81000 =	0,02264	
	C1B02AU0	h	Màquina per a pintar marques vials, autopropulsada	1,000	/R x 37,92000 =	0,10991	
				Subtotal...		0,13255	0,13255
	Materials:						
	B8ZBU100	kg	Pintura acrílica en solució aquosa o amb dissolvent, per a marques vials	0,360	x 2,27000 =	0,81720	
	B8ZBUU01	kg	Microesferes de vidre	0,192	x 0,91000 =	0,17472	

JUSTIFICACIÓ DE PREUS

Pàg.: 69

PARTIDES D'OBRA

NÚM	CODI	UA	DESCRIPCIÓ	PREU			
				Subtotal...	0,99192		0,99192
				COST DIRECTE			1,49352
				DESPESES INDIRECTES 0,00%			
				COST EXECUCIÓ MATERIAL			1,49352
P- 116	GBA31001	m2	Pintat de senyal de stop o cedi el pas, fletxes, lletres, símbols, zebrats, franges de vèrtexs de illetes sobre el paviment, amb pintura acrílica en solució aquosa o amb dissolvent i reflectant amb microesferes de vidre, incloent el premarcatge	Rend.: 20,000			11,13 €
				Unitats	Preu €	Parcial	Import
	Mà d'obra:						
	A0112000	h	Cap de colla	1,000 /R x	23,29000 =	1,16450	
	A0121000	h	Oficial 1a	3,000 /R x	21,99000 =	3,29850	
	A0150000	h	Manobre especialista	2,000 /R x	19,03000 =	1,90300	
				Subtotal...		6,36600	6,36600
	Maquinària:						
	C150U004	h	Furgoneta de 3500 kg	1,000 /R x	7,81000 =	0,39050	
	C1B02AU0	h	Màquina per a pintar marques vials, autopropulsada	1,000 /R x	37,92000 =	1,89600	
				Subtotal...		2,28650	2,28650
	Materials:						
	B8ZBU100	kg	Pintura acrílica en solució aquosa o amb dissolvent, per a marques vials	0,900 x	2,27000 =	2,04300	
	B8ZBUU01	kg	Microesferes de vidre	0,480 x	0,91000 =	0,43680	
				Subtotal...		2,47980	2,47980
				COST DIRECTE			11,13230
				DESPESES INDIRECTES 0,00%			
				COST EXECUCIÓ MATERIAL			11,13230
P- 117	GBB1U102	u	Placa triangular de 135 cm de costat, per a senyals de trànsit, amb revestiment reflectant HI nivell 2, inclosos elements de fixació al suport, sense incloure el suport, totalment col·locada	Rend.: 3,000			140,43 €
				Unitats	Preu €	Parcial	Import
	Mà d'obra:						
	A0121000	h	Oficial 1a	1,000 /R x	21,99000 =	7,33000	
	A013U001	h	Ajudant	1,000 /R x	19,53000 =	6,51000	
				Subtotal...		13,84000	13,84000
	Maquinària:						
	C1503U10	h	Camió grua de 5 t	0,250 /R x	41,71000 =	3,47583	
				Subtotal...		3,47583	3,47583
	Materials:						

JUSTIFICACIÓ DE PREUS

Pàg.: 70

PARTIDES D'OBRA

NÚM	CODI	UA	DESCRIPCIÓ	PREU			
	BBM1U102	u	Placa triangular de 135 cm, amb revestiment reflectant HI nivell 2, inclosos elements de fixació al suport	1,000 x	123,11000 =	123,11000	
				Subtotal...		123,11000	123,11000
				COST DIRECTE			140,42583
				DESPESES INDIRECTES 0,00%			
				COST EXECUCIÓ MATERIAL			140,42583
P- 118	GBB1U151	m2	Placa d'acer galvanitzat superior a 0,25 m2 i fins a 0,50 m2, per a senyals de trànsit d'orientació: presenyalització (S-200), direcció (S-300), localització (S-500), confirmació (S-600) i ús específic en poblat (S-700), amb revestiment reflectant HI nivell 2, inclosos elements de fixació al suport, sense incloure el suport, totalment col·locada	Rend.: 1.550			274,84 €
				Unitats	Preu €	Parcial	Import
	Mà d'obra:						
	A0121000	h	Oficial 1a	1,000 /R x	21,99000 =	14,18710	
	A013U001	h	Ajudant	1,000 /R x	19,53000 =	12,60000	
				Subtotal...		26,78710	26,78710
	Maquinària:						
	C1503U10	h	Camió grua de 5 t	0,250 /R x	41,71000 =	6,72742	
				Subtotal...		6,72742	6,72742
	Materials:						
	BBM1U151	m2	Placa d'acer galvanitzat superior a 0,25 m2 i fins a 0,50 m2, d'orientació: presenyalització, direcció, localització, confirmació i ús específic en poblat, amb revestiment reflectant HI nivell 2, inclosos elements de fixació al suport	1,000 x	241,33000 =	241,33000	
				Subtotal...		241,33000	241,33000
				COST DIRECTE			274,84452
				DESPESES INDIRECTES 0,00%			
				COST EXECUCIÓ MATERIAL			274,84452
P- 119	GBBVU001	m3	Fonamentació per a plaques i panells de senyalització vertical d'alumini, amb formigó HM-20, inclosa excavació, càrrega i transport a l'abocador del material sobrant i col·locació dels pern d'ancoratge roscats (sense el subministre), segons plànols, totalment acabada	Rend.: 1.250			193,77 €
				Unitats	Preu €	Parcial	Import
	Mà d'obra:						
	A0112000	h	Cap de colla	0,300 /R x	23,29000 =	5,58960	
	A0121000	h	Oficial 1a	1,000 /R x	21,99000 =	17,59200	
	A0140000	h	Manobre	1,000 /R x	18,39000 =	14,71200	
	A0150000	h	Manobre especialista	1,000 /R x	19,03000 =	15,22400	
				Subtotal...		53,11760	53,11760

JUSTIFICACIÓ DE PREUS

Pàg.: 71

PARTIDES D'OBRA

NÚM	CODI	UA	DESCRIPCIÓ	PREU
	Maquinària:			
	C110U025	h	Retroexcavadora de 95 hp, amb martell de 800 kg a 1500 kg	0,100 /R x 72,67000 = 5,81360
	C131U028	h	Retroexcavadora de 95 hp, tipus CAT-446 o equivalent	0,300 /R x 58,54000 = 14,04960
	C15019U0	h	Camión de 250 hp, de 20 t (9,6 m3)	0,400 /R x 51,37000 = 16,43840
	C1700006	h	Vibrador intern de formigó	2,000 /R x 1,95000 = 3,12000
	CZ12U00A	h	Compressor portàtil de 7/10 m3/min de cabal	1,000 /R x 17,28000 = 13,82400
			Subtotal...	53,24560
				53,24560
	Materials:			
	B060U310	m3	Formigó HM-20, consistència plàstica i granulat màxim 20 mm, inclòs transport a l'obra	1,200 x 72,84000 = 87,40800
			Subtotal...	87,40800
				87,40800
			COST DIRECTE	193,77120
			DESPESES INDIRECTES 0,00%	
			COST EXECUCIÓ MATERIAL	193,77120
P- 120	GBBVU203	m	Pal d'alumini extrusionat de 90 mm de diàmetre, segons designació MC del Plec de Prescripcions Tècniques, per a suport de senyals de trànsit, col·locat	Rend.: 21.000 26,82 €
			Unitats	Preu €
			Parcial	Import
	Ma d'obra:			
	A0121000	h	Oficial 1a	1,000 /R x 21,99000 = 1,04714
	A013U001	h	Ajudant	1,000 /R x 19,53000 = 0,93000
			Subtotal...	1,97714
				1,97714
	Maquinària:			
	C1503U10	h	Camión grua de 5 t	0,250 /R x 41,71000 = 0,49655
			Subtotal...	0,49655
				0,49655
	Materials:			
	BBMZU611	m	Pal d'alumini de 90 mm de diàmetre, designació MC del Plec de Prescripcions, per a suport de senyals de trànsit	1,000 x 24,35000 = 24,35000
			Subtotal...	24,35000
				24,35000
			COST DIRECTE	26,82369
			DESPESES INDIRECTES 0,00%	
			COST EXECUCIÓ MATERIAL	26,82369
P- 121	GDKZ0002	u	Marc de 62x62x4,5 cm amb tapa de pas lliure 53x53 cm, de fosa dúctil, per a una càrrega de ruptura de 12 t, totalment col·locat	Rend.: 3.000 80,16 €
			Unitats	Preu €
			Parcial	Import
	Ma d'obra:			
	A0112000	h	Cap de colla	0,150 /R x 23,29000 = 1,16450
	A0121000	h	Oficial 1a	1,000 /R x 21,99000 = 7,33000
	A0150000	h	Manobre especialista	1,000 /R x 19,03000 = 6,34333

JUSTIFICACIÓ DE PREUS

Pàg.: 72

PARTIDES D'OBRA

NÚM	CODI	UA	DESCRIPCIÓ	PREU
				Subtotal... 14,83783 14,83783
	Maquinària:			
	C1503U10	h	Camión grua de 5 t	0,200 /R x 41,71000 = 2,78067
			Subtotal...	2,78067
				2,78067
	Materials:			
	B071UC01	m3	Morter M-80	0,020 x 89,99000 = 1,79980
	BDKZU001	u	Marc de 62x62x4,5 cm amb tapa de pas lliure 53x53 cm, de fosa dúctil, per a una càrrega de 12 t	1,000 x 60,74000 = 60,74000
			Subtotal...	62,53980
				62,53980
			COST DIRECTE	80,15830
			DESPESES INDIRECTES 0,00%	
			COST EXECUCIÓ MATERIAL	80,15830

JUSTIFICACIÓ DE PREUS

PARTIDES ALÇADES

CODI	UA	DESCRIPCIÓ	PREU
XPA000SS	pa	Partida alçada a justificar per la Seguretat i Salut a l'obra, en base a l'Estudi i el Pla de Seguretat i Salut	3.404,53 €
XPA1Z102	PA	Partida d'alçada a justificar per el trasllat de l'escomesa elèctrica del enllumenat public segons pressupost de companyia subministradora (REF. NSCRGI 9021189)	3.327,45 €
XPA8Z005	PA	Partida alçada a justificar per a la jardineria segons indicació de la Direcció de l'Obra	2.000,00 €

1. INTRODUCCIÓ

A continuació s'inclou un recull gràfic de l'estat actual de les obres d'urbanització del Vial Nord entre la ronda de Dalt i la rotonda de les carreteres GI-614 i GI-610, dins de l'àmbit del SUD-1.

2. REPORTATGE FOTOGRÀFIC



Foto núm. 1 Vista general del vial



Foto núm. 2 Estat actual de la vorera nord



Foto núm. 3 Estat actual de la vorera sud



Foto núm. 4 Estat general de les obres des de la rotonda



Foto núm. 5 Estat general de les obres del final del vial (excavació del pou de bombament)



Foto núm.6 Vorera sud



Foto núm. 7 Vorera nord



Foto núm. 8 Vorera nord



Foto núm. 9



Foto núm. 10 Detall del gual



Foto núm. 11 Vista inici obra (rotonda)



Foto núm. 12 Detall acabament



Foto núm. 13 Runes acopiades a l'obra



Foto núm. 14 Quadre elèctric



Foto núm. 15 Final vorera nord



Foto núm. 16 Vista vorera camp de fútbol



Foto núm. 17 Detall



Foto núm. 18 Excavació bassa de laminació



Foto núm. 19 Accés al camp de fútbol



Foto núm. 20 Accés al camp de fútbol



Foto núm. 21 Detall final vorera nord



Foto núm. 22 Vorera sud



Foto núm. 23 Detall arqueta sense tapa



Foto núm. 24 Detall des dels quadres



Foto núm. 25 Vista general entroncament amb la rotonda



Foto núm. 26 Detall entroncament rotonda



Foto núm. 27 Detall entroncament sud rotonda



Foto núm. 28 Situació quadres existents

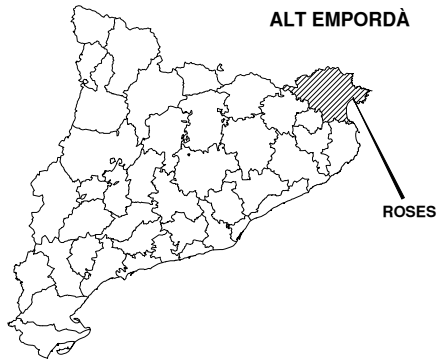
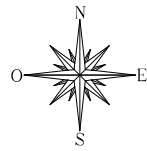

ÍNDEX

ADDENDA D'ACTUALITZACIÓ DEL PROJECTE D'URBANITZACIÓ DEL VIAL NORD ENTRE LA RONDA DE DALT I LA ROTONDA DE LES CARRETERES GI-614 I GI-610 FASE-1 TRAM LA VINYASSA I DINS L'ÀMBIT DEL SUD-1

- 1.- SITUACIÓ, EMPLAÇAMENT I ÍNDEX GENERAL
- 2.- PLANTA GENERAL SOBRE TOPOGRÀFIC
- 3.- SECCIONS TIPUS
- 4.- DETALLS PAVIMENTACIÓ
- 5.- XARXA AIGÜES PLUVIALS
- 6.- XARXA AIGÜES RESIDUALS
- 7.- XARXA ABASTAMENT AIGUA POTABLE
- 8.- XARXA DE REG
- 9.- DETALLS XARXA AIGUA POTABLE I REG
- 10.- XARXA DE TELEFONIA
- 11.- DETALLS XARXA DE TELEFONIA
- 12.- XARXA ELÈCTRICA MITJA TENSIÓ I BAIXA TENSIÓ
- 13.- DETALLS XARXA ELÈCTRICA MT I BT
- 14.- XARXA D'ENLLUMENAT PÚBLIC
- 15.- DETALLS XARXA D'ENLLUMENAT
- 16.- XARXA DE GAS
- 17.- DETALLS XARXA DE GAS
- 18.- PLANTA SENYALITZACIÓ
- 19.- DETALLS DE SENYALITZACIÓ

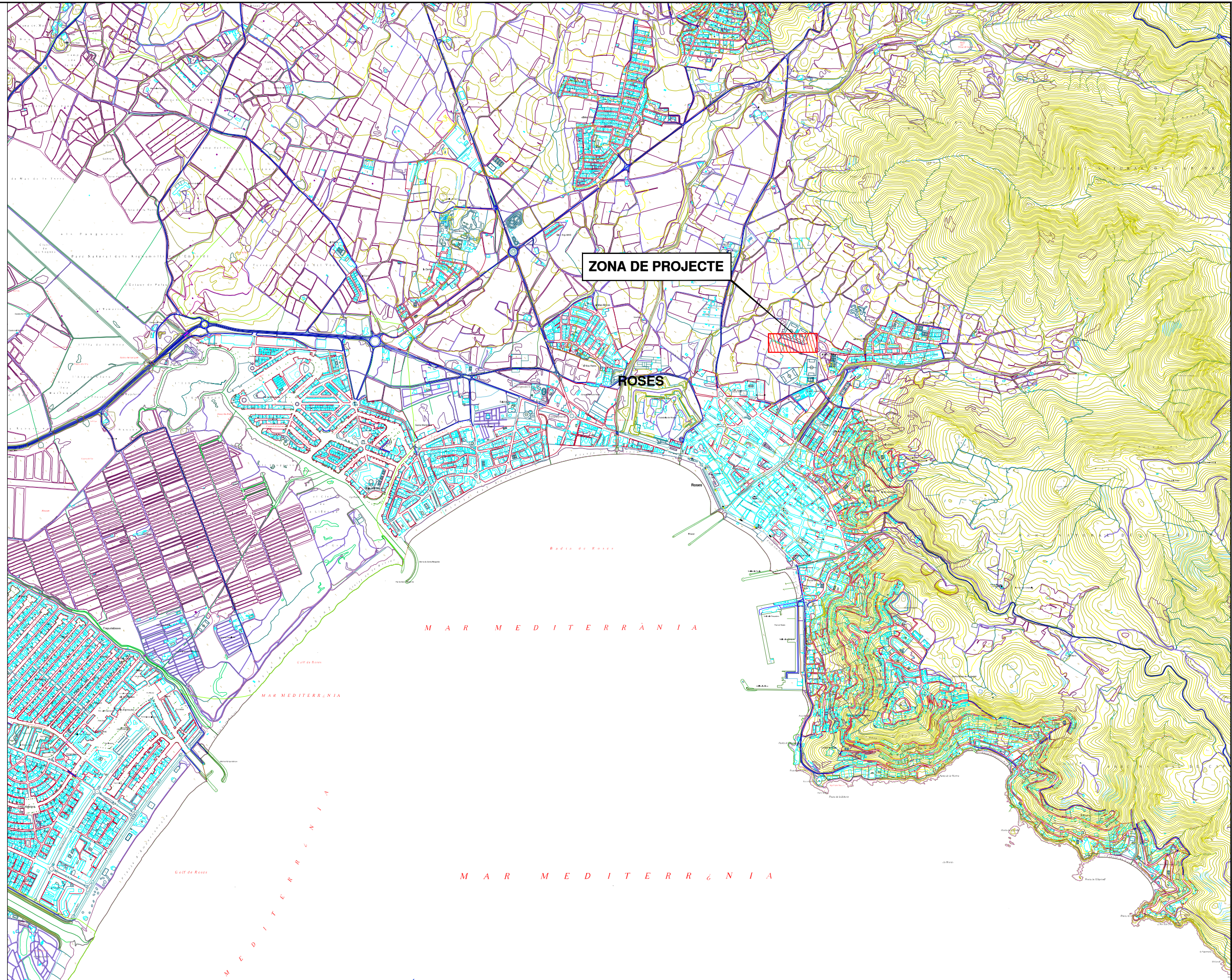

Joan Macarro
JOAN MACARRO, Enginyer CCIP

JULIOL 2012

ADDENDA D'ACTUALITZACIÓ DEL PROJECTE D'URBANITZACIÓ DEL VIAL NORD ENTRE LA RONDA DE DALT I LA ROTONDA DE LES CARRETERES GI-614 I GI-610 FASE-1 TRAM LA VINYASSA I DINS L'ÀMBIT DEL SUD-1

SITUACIÓ, EMPLAÇAMENT I ÍNDEX GENERAL

1/25.000

1

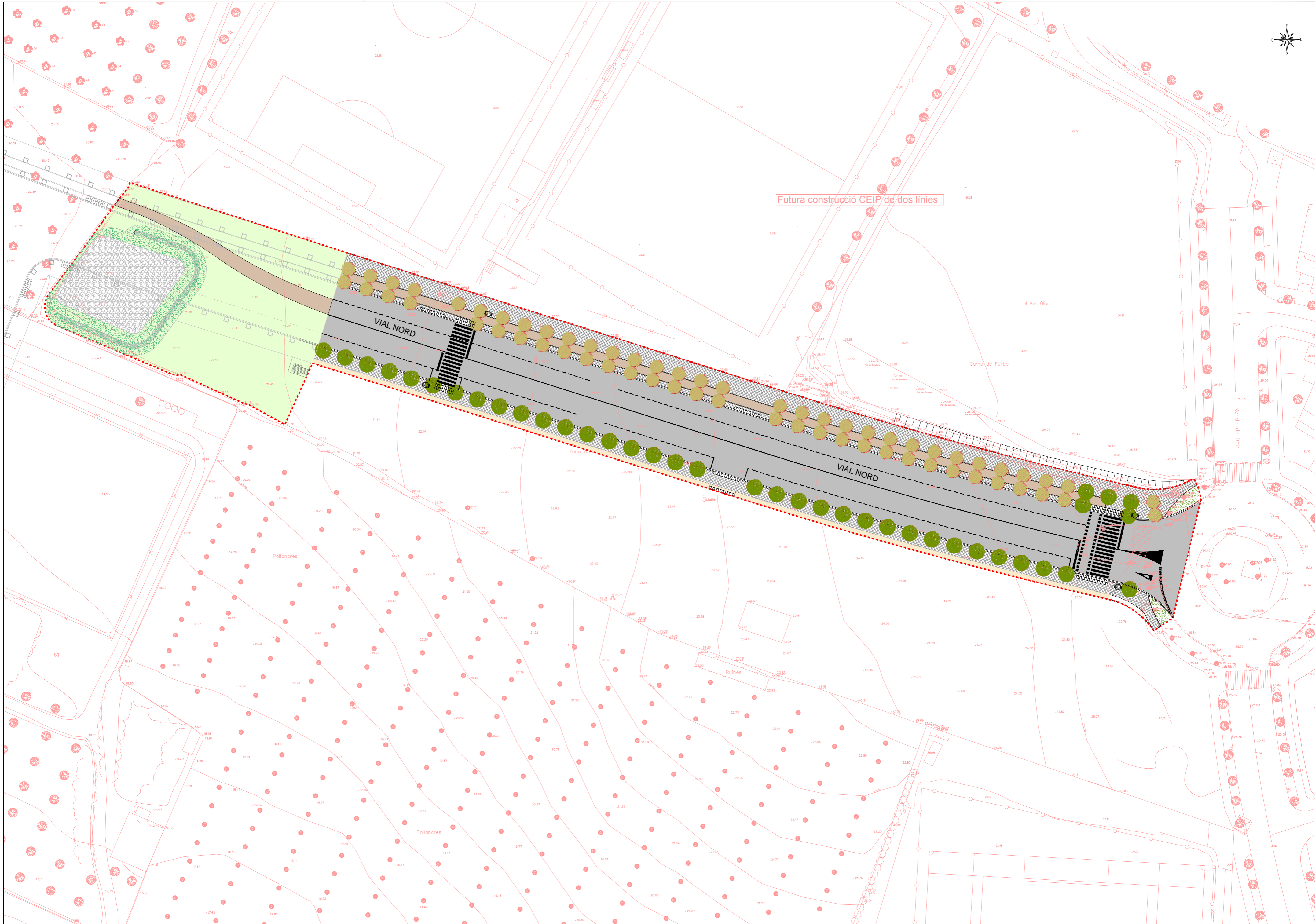

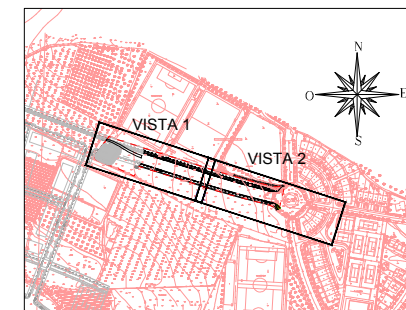
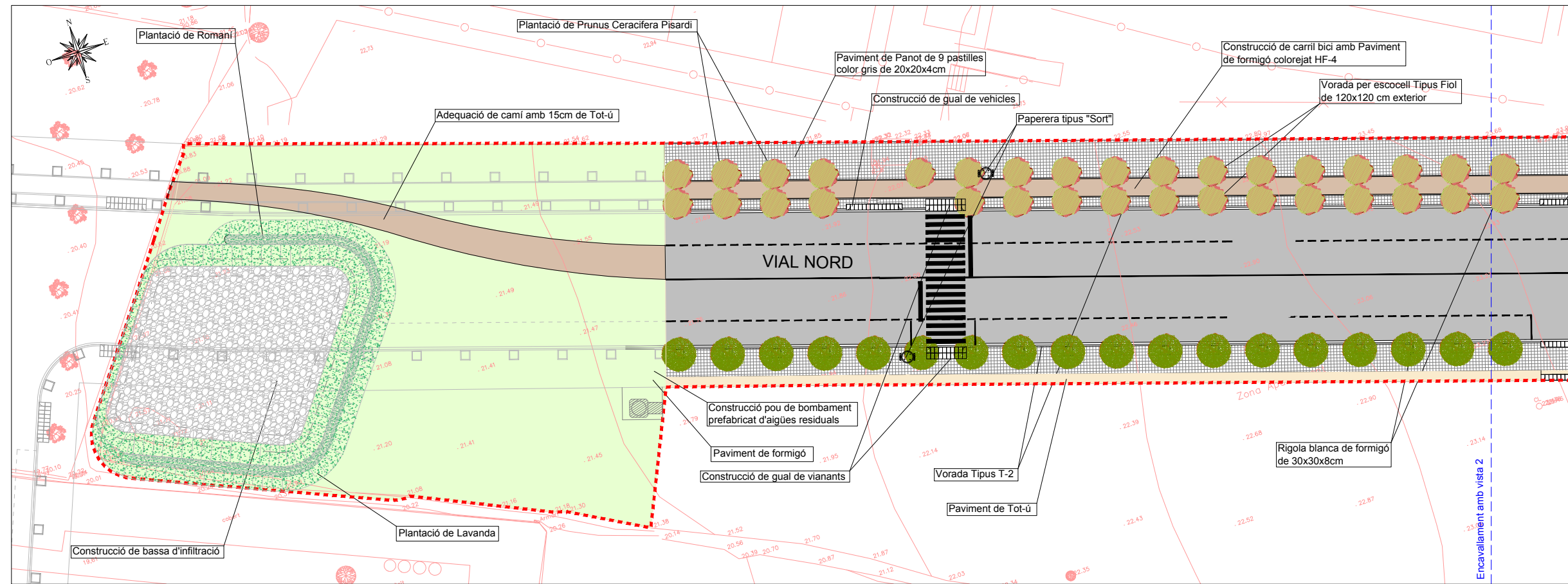

VISTA 1

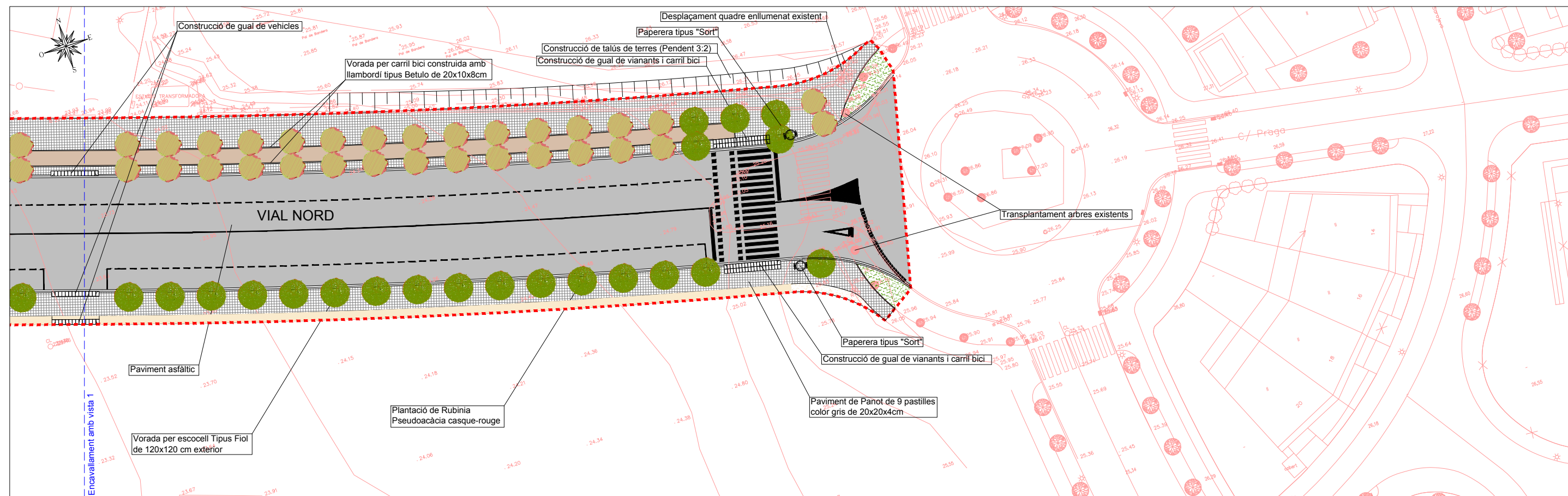

VISTA 2



- 1.- TERRENY EXISTENT
- 2.- 20 cm TOT-Ú ARTIFICIAL COMPACTAT 98% PM
- 3.- SUB-BASE GRANULAR 15 cm
- 4.- REG IMPRIMACIÓ ECI
- 5.- 7 cm CAPA BASE DE MESCLA BITUMINOSA EN CALENT G- 20
- 6.- REG D'ADHERÈNCIA ECR-1
- 7.- 5 cm CAPA DE TRÀNSIT DE MESCLA BITUMINOSA EN CALENT D- 12
- 8.- RIGOLA BLANCA DE FORMIGÓ DE 30x30x8 cm
- 9.- VORADA TIPUS T2
- 10.- FORMIGÓ HM-20/P/20/I
- 11.- 15 cm TOT-Ú ARTIFICIAL COMPACTAT 98% PM
- 12.- BASE DE 10cm DE FORMIGÓ HM-20/P/20/I
- 13.- RIGOLA GRIS
- 14.- PAVIMENT DE PANOT DE COLOR GRIS 20x20x4cm
- 15.- VORADA TIPUS ESCOCELL PREFABRICAT TIPUS FIOLE 120x120x8 ext.
- 16.- 20 cm TERRA VEGETAL
- 17.- 20 cm TOT-Ú ARTIFICIAL COMPACTAT 98% PM TIPUS MARINA DE 9M D'ALÇADA.
- 18.- PAVIMENT DE FORMIGÓ COLOREJAT HF-4 E=20CM ACABAT RASPATLLAT
- 19.- LLUMINÀRIA TIPUS FO 8 DE IEP (1 CARA) 2X70W VSAP O SIMILAR, DE 4 M D'ALÇADA.
- 20.- PLANTACIÓ DE PRUNUS CERACIFERA PISARDI
- 21.- PLANTACIÓ DE RUBINIA PSEUDOACÁCIA CASQUE-ROUGE
- 22.- LLUMINÀRIA QSA-10 150W VSAP AMB COLUMNA TIPUS MARINA DE 9M D'ALÇADA.
- 23.- REPLE AMB MATERIAL TOLERABLE 98% PM
- 24.- LLAMBORDÍ PREFABRICAT DE FORMIGÓ DE 20X10X8 CM.

SECCIÓ TIPUS CARRER D

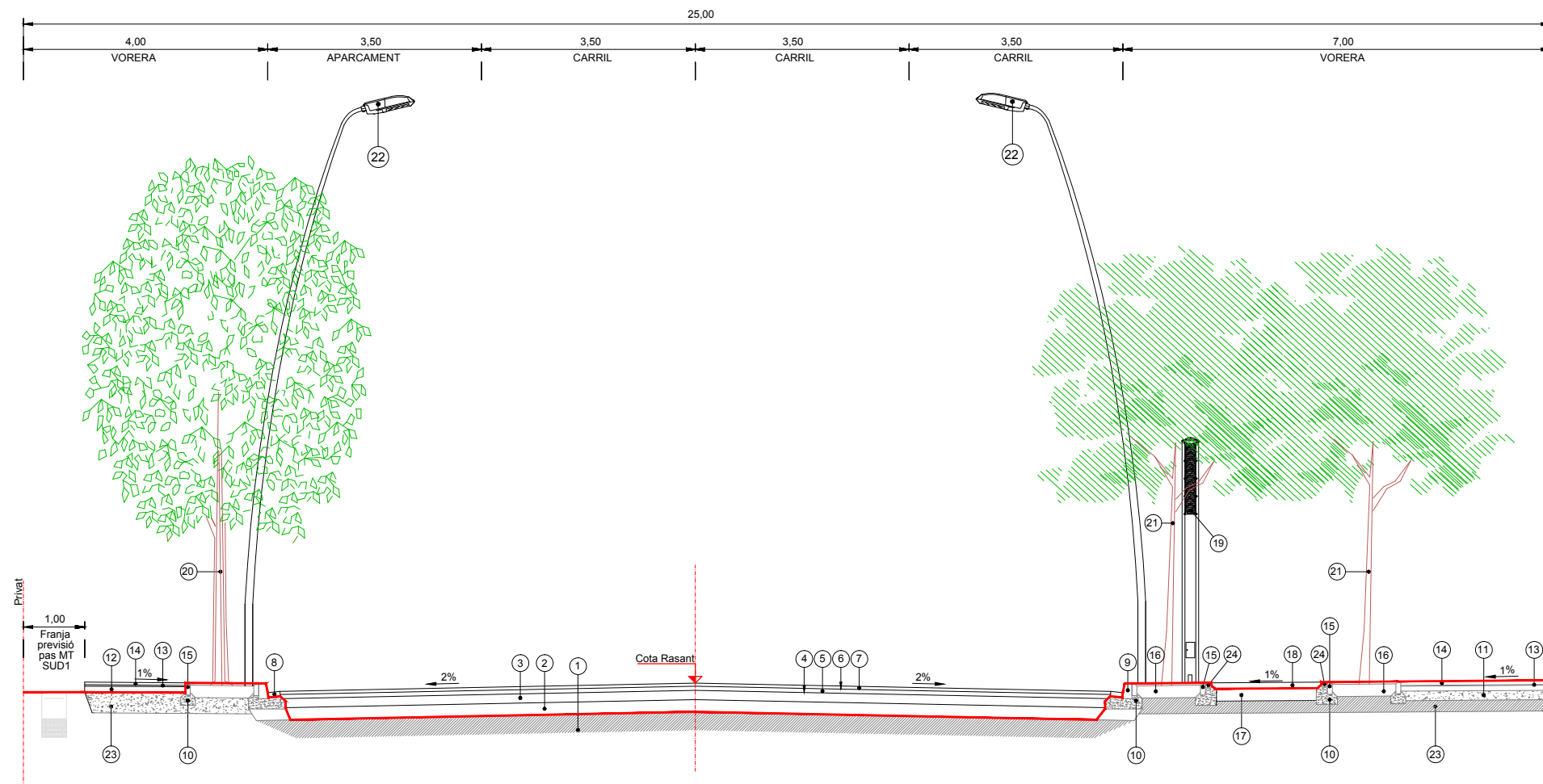
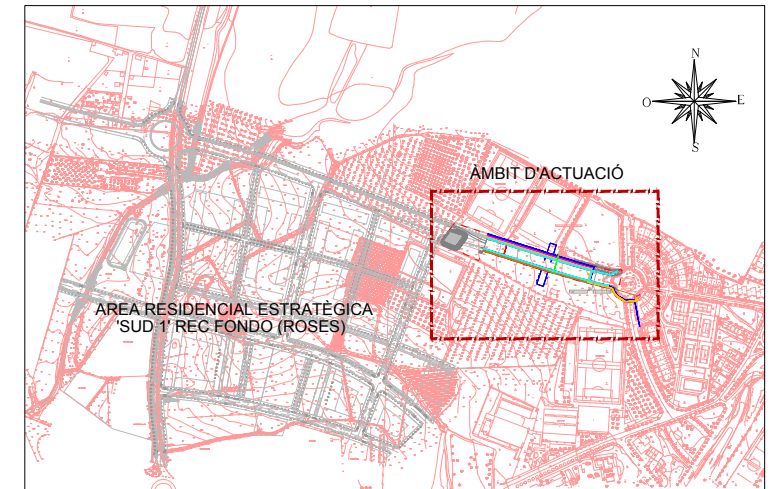

LLEGGENDA	
	LÍMIT ESTAT ACTUAL DELS TREBALLS

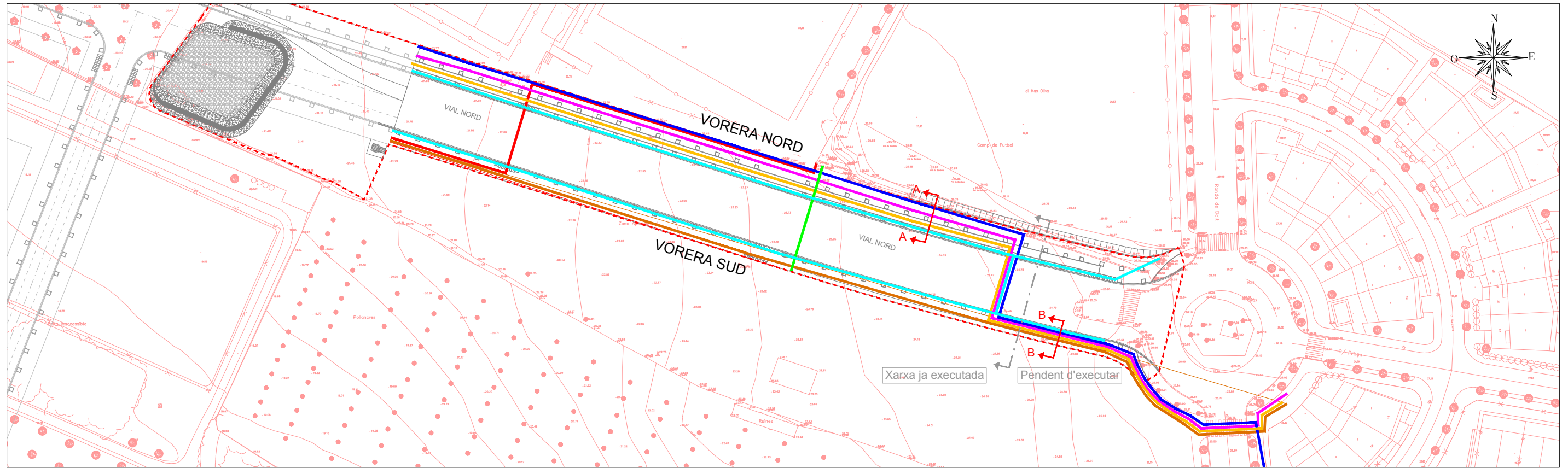

PLANTA. E:1/1000

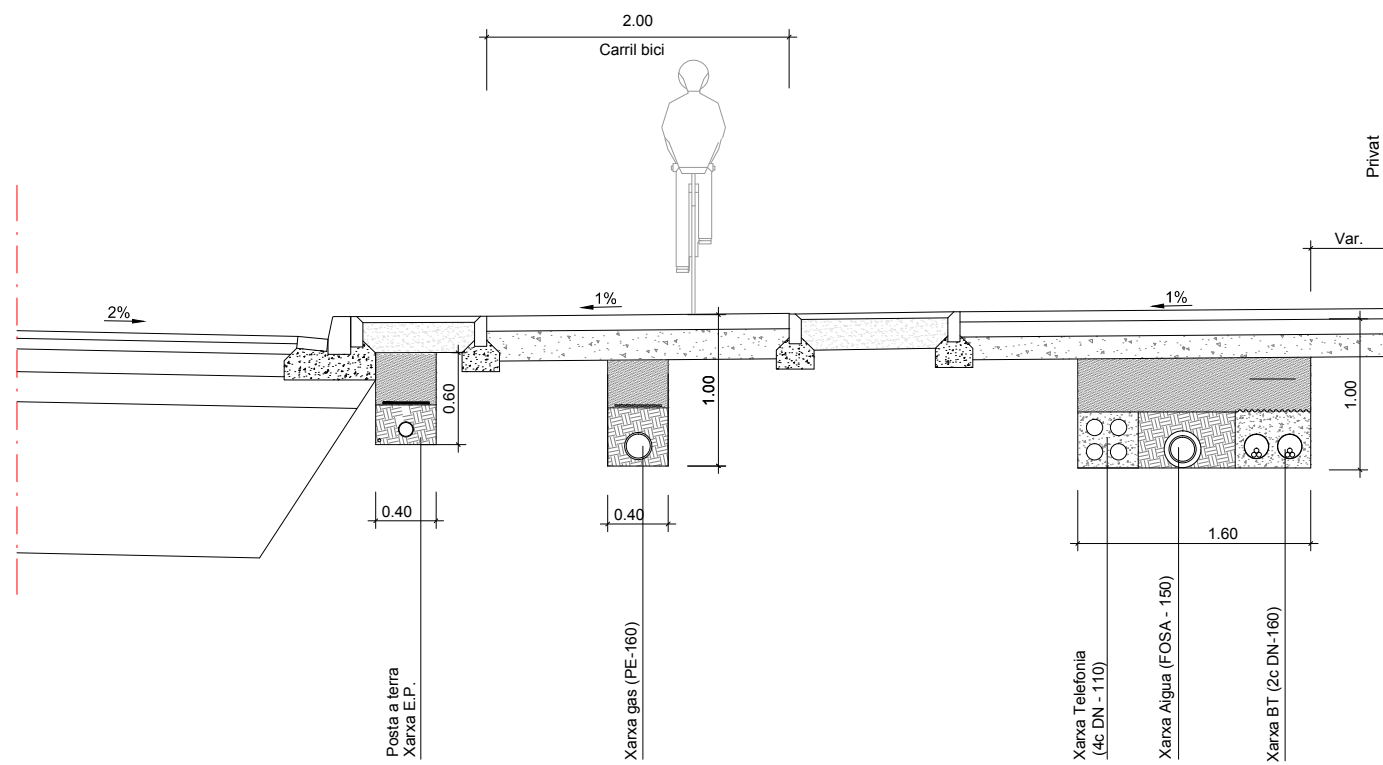

SECCIÓ A-A
DETALL VORERA NORD (EXECUTADA)

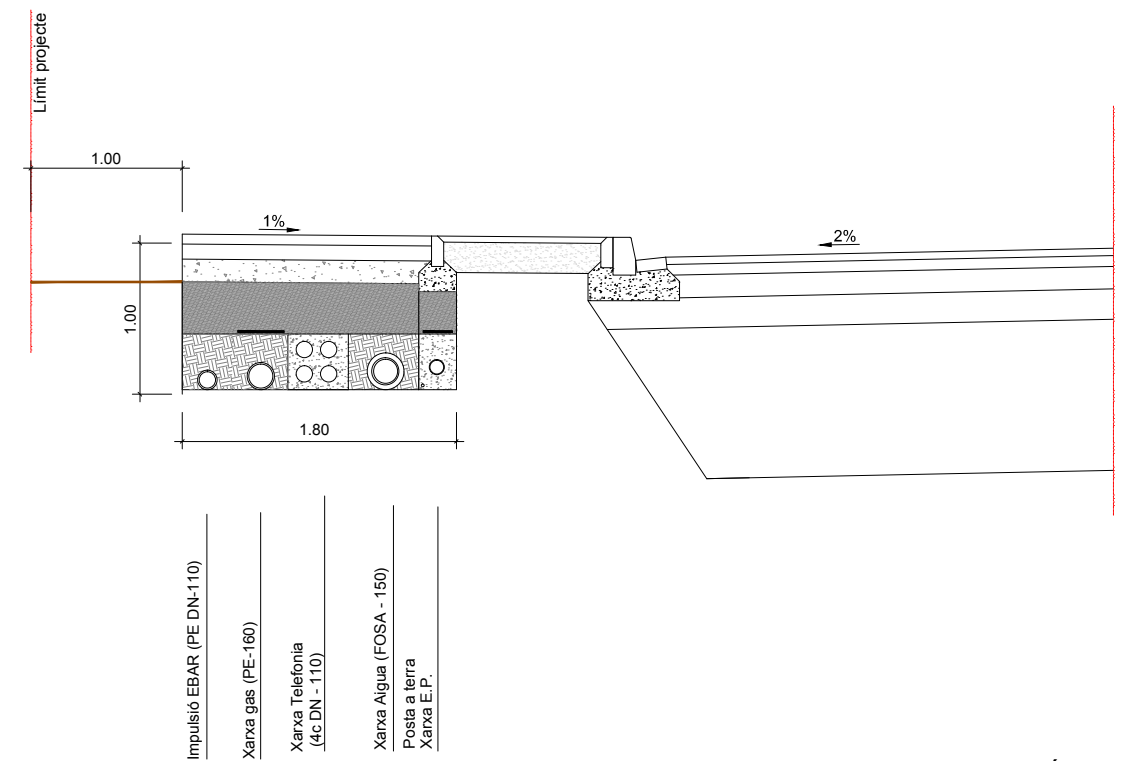

SECCIÓ B-B
DETALL VORERA SUD (TRAM PENDENT D'EXECUTAR)

DETALL SECCIÓ DE FERM VIAL AGLOMERAT ASFÀLTIC

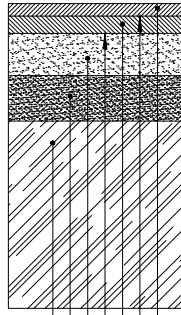

- 5 cm CAPA DE TRÀNSIT DE MESCLA BITUMINOSA EN CALENT D-12
- REG D'ADHERÈNCIA ECR-1
- 7 cm CAPA BASE DE MESCLA BITUMINOSA EN CALENT G-20
- REG D'EMPRIMACIÓ ECI
- 15 cm SUBBASE GRANULAR COMPACTAT 98% PM
- 20 cm TOT-Ú ARTIFICIAL COMPACTAT 98% PM
- 100 cm REPLÈ AMB MATERIAL SELECCIONAT 100% PM

DETALL SECCIÓ DE FERM VORERES

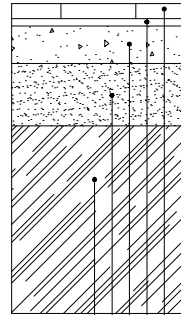

- PANOT DE 9 PASTILLES COLOR GRIS DE 20x20x4 cm
- MORTER DE CIMENT 3 cm
- BASE DE 10cm DE FORMIGÓ HM-20/P/20/I
- 15 cm TOT-Ú ARTIFICIAL COMPACTAT 98% PM
- REPLÈ AMB MATERIAL SELECCIONAT 98% PM

PAVIMENT DE PANOT S/E

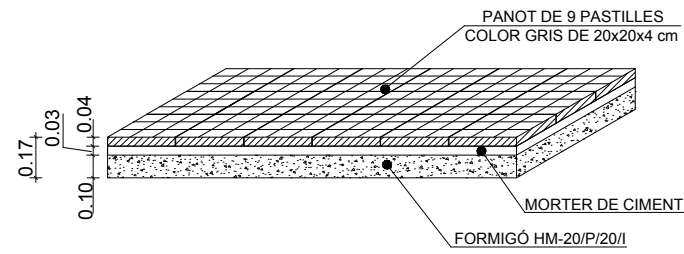

DETALL DE GUAL TIPUS ICS ESTANDARD PER A VEHICLES

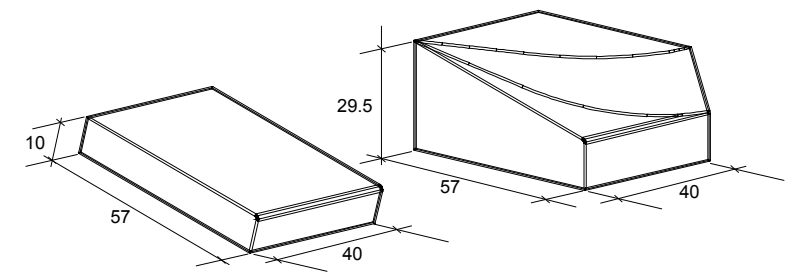

PAVIMENT LLAMBORDA TIPUS BETULO 20x10x8 cm

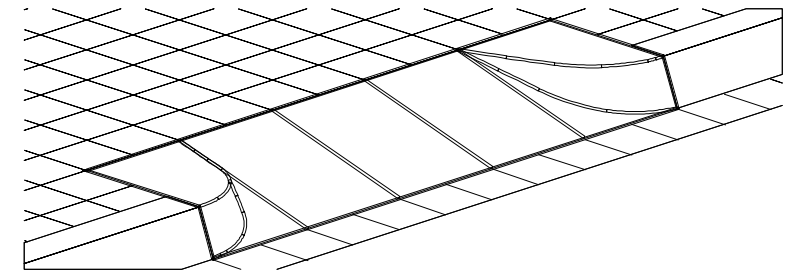
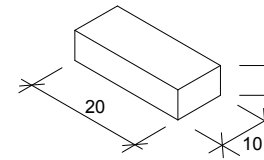

DETALL DE GUAL TIPUS ICS ESTANDARD PEATONAL

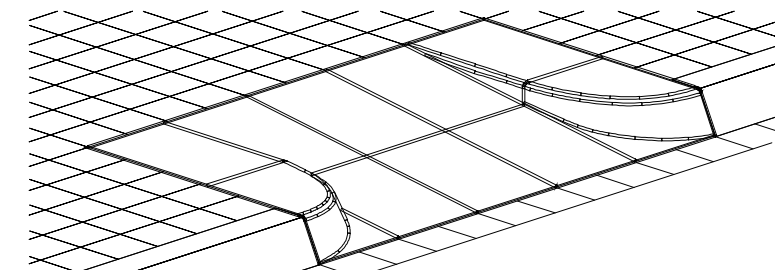
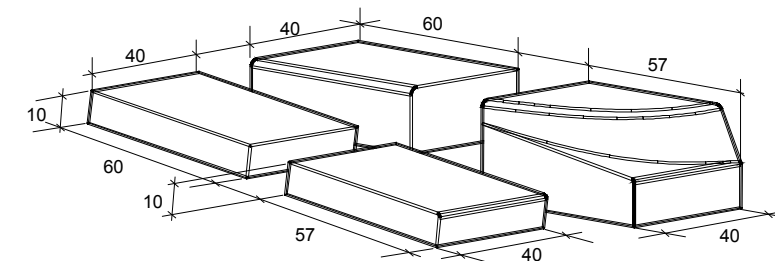

VORADA TIPUS F8 PER ESCOCELL

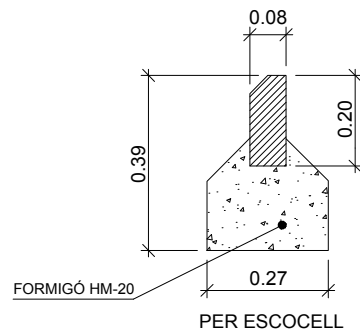

VORADA T2 AMB RIGOLA

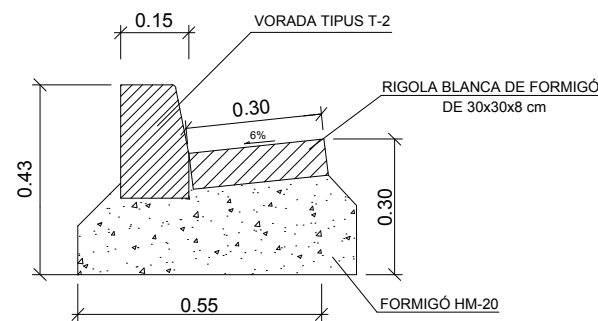

DETALL ACORDS DE REFORÇ EN ZONES DE FINAL D'ACTUACIÓ

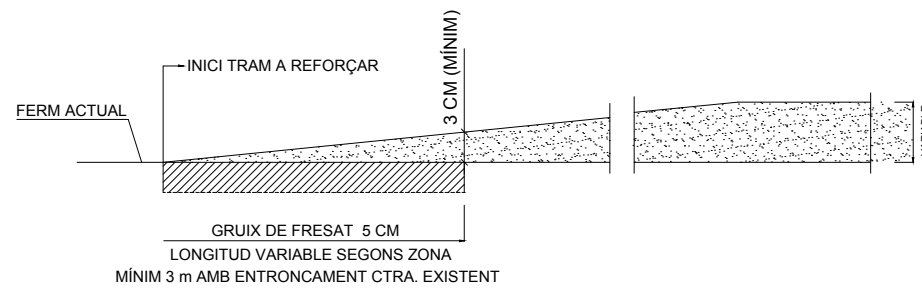

DETALL PAS DE SERVEIS

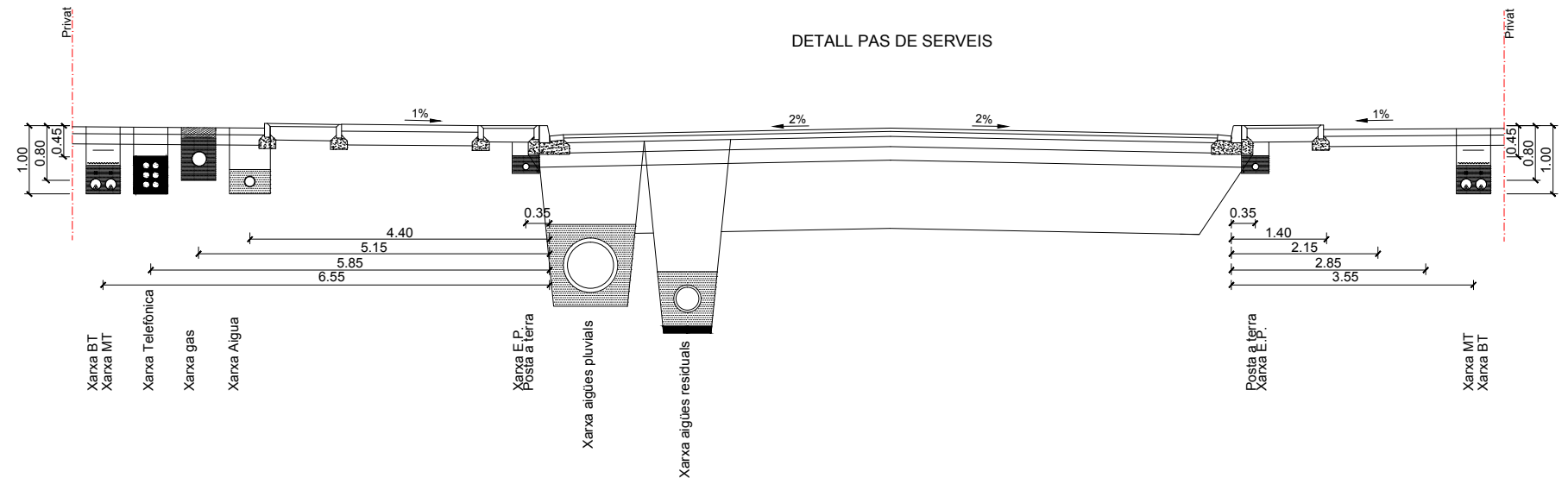

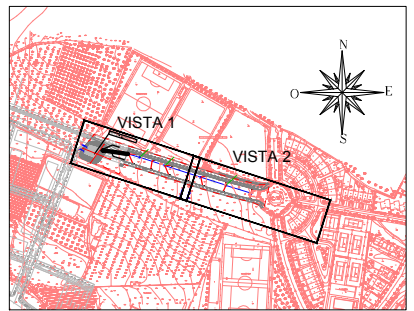
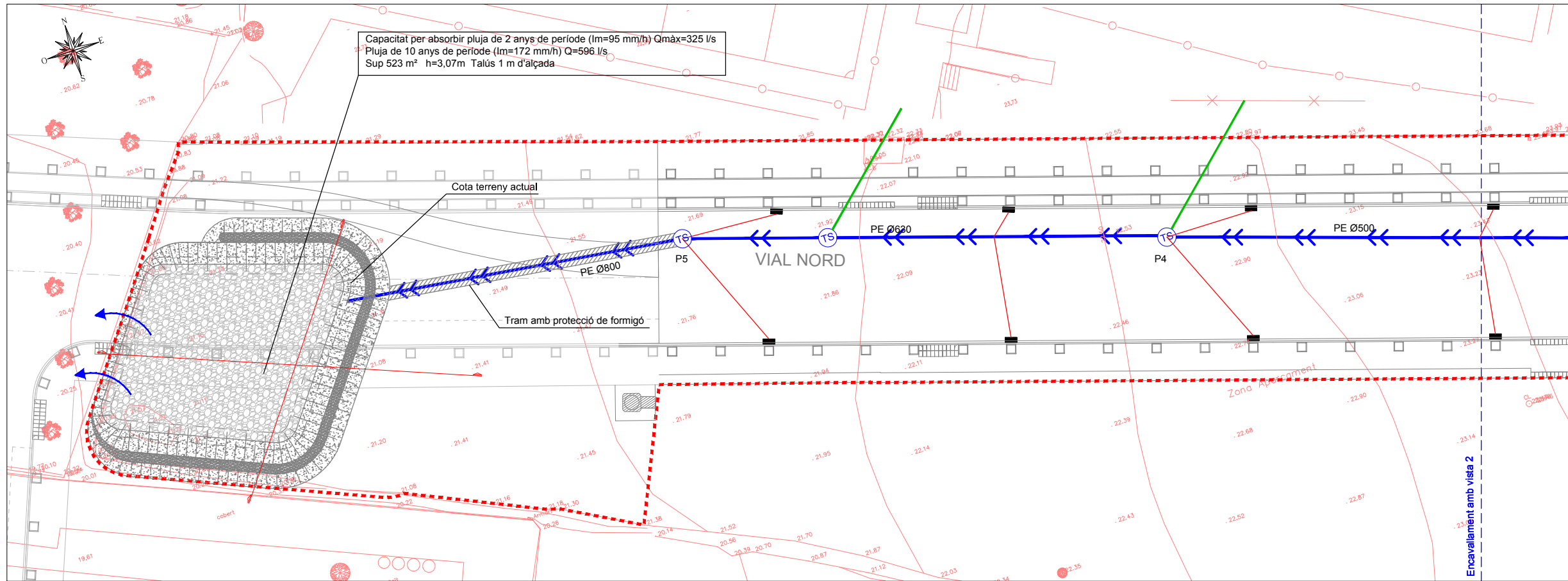

- LLEGGENDA
- Xarxa sanejament aigües pluvials
 - TS Pou de registre Xarxa sanejament aigües pluvials
 - Embornals
 - Connexió a parcel·la PE Ø315 tipus SN8
 - - - Escomesa embornals PE Ø200 tipus SN8

VISTA 1

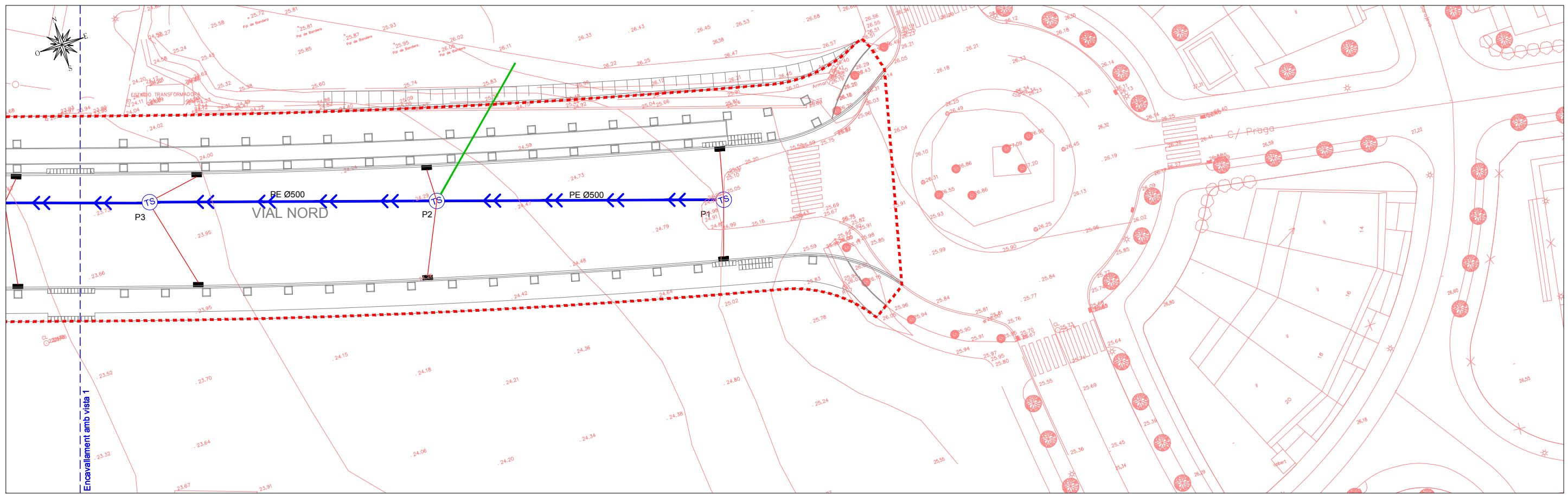

VISTA 2

Ed. 1



AJUNTAMENT DE ROSES
ÀREA DE SERVEIS TERRITORIALS



CONSULTOR
ABM
enginyers i consultors

AUTOR DEL PROJECTE
JOAN MACCARRO, Enginyer CCIP
JULIOL 2012

TÍTOL DEL PROJECTE
ADDENDA D'ACTUALITZACIÓ DEL PROJECTE D'URBANITZACIÓ DEL VIAL NORD ENTRE LA RONDA DE DALT I LA ROTONDA DE LES CARRETERES GI-614 I GI-610 FASE-1 TRAM LA VINYASSA I DINS L'ÀMBIT DEL SUD-1

NOM DEL PLANOL
XARXA AIGÜES PLUVIALS

ESCALA
1/500

PLÀNOL NÚM. **5**
FULL **1** DE **2**

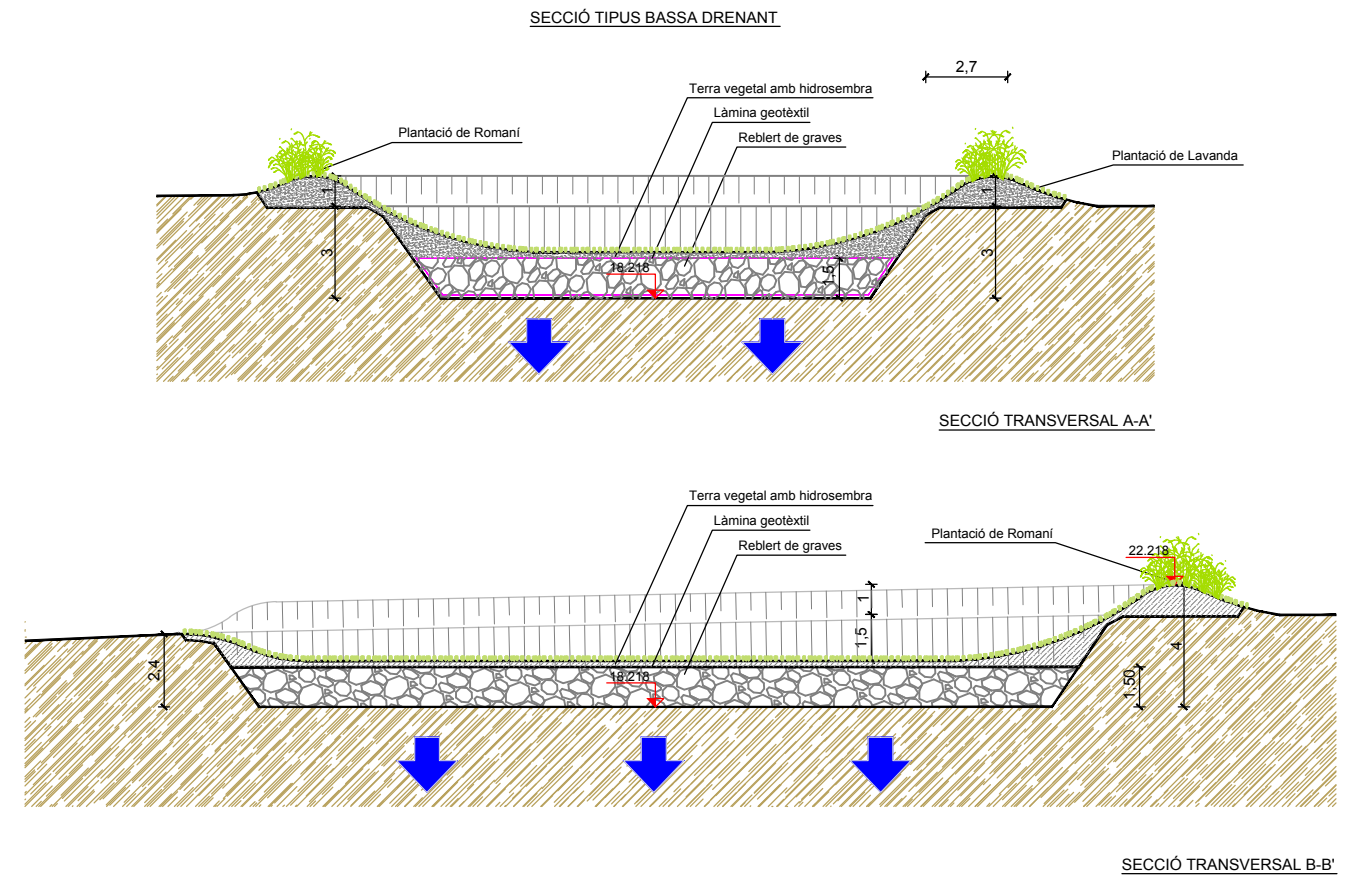
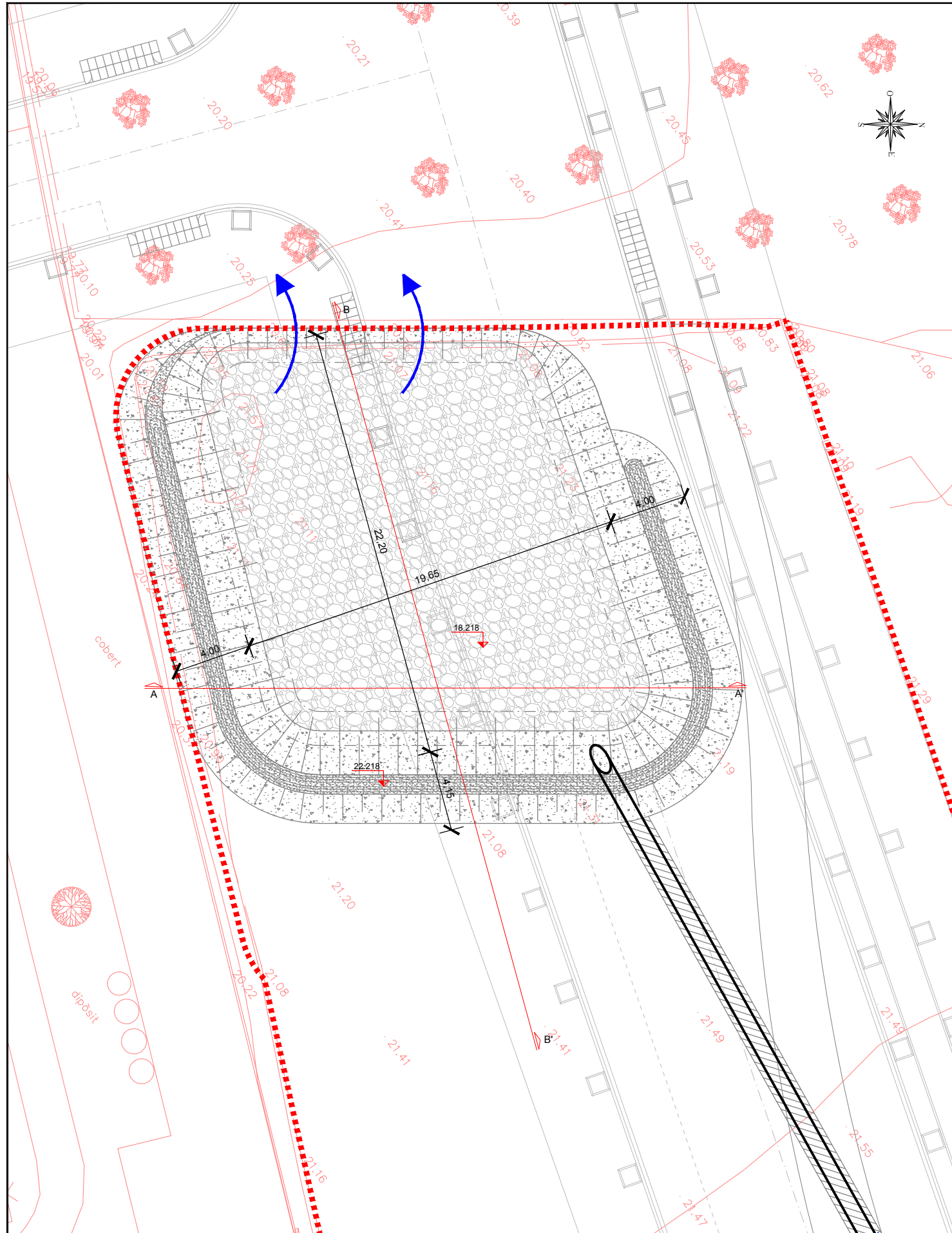

SECCIÓ POU DE REGISTRE Ø1200-1000/600 mm
(PER TUBS DE Ø<1000 mm)

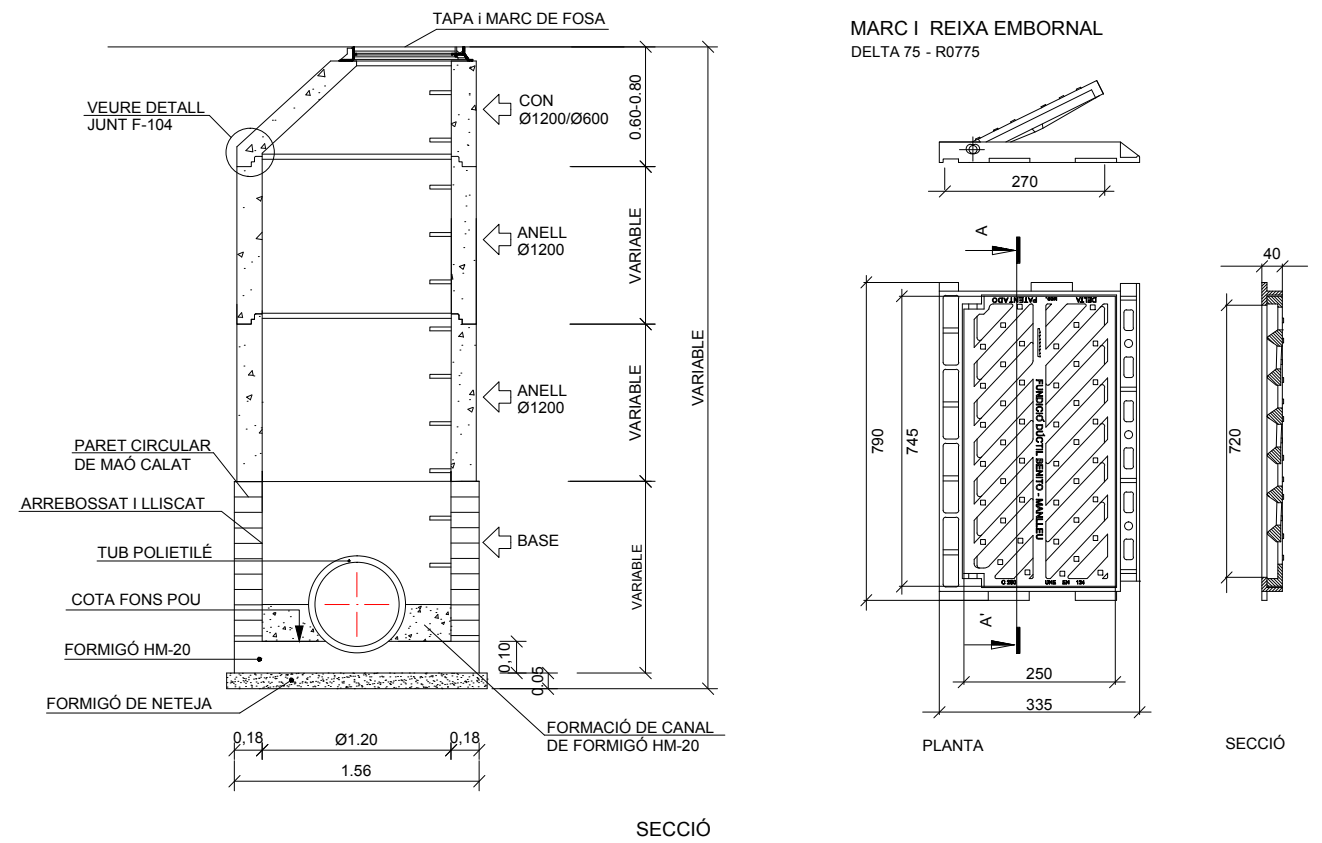

Ed. 1



AJUNTAMENT DE ROSES
ÀREA DE SERVEIS TERRITORIALS

CONSULTOR



AUTOR DEL PROJECTE

JOAN MACARRO, Enginyer CCIP

DATA

JULIOL 2012

TÍTOL DEL PROJECTE

ADDENDA D'ACTUALITZACIÓ DEL PROJECTE D'URBANITZACIÓ DEL VIAL NORD ENTRE LA RONDA DE DALT I LA ROTONDA DE LES CARRETERES GI-614 I GI-610 FASE-1 TRAM LA VINYASSA I DINS L'ÀMBIT DEL SUD-1

NOM DEL PLANOL

XARXA AIGÜES PLUVIALS

ESCALA

E: 1/250

PLÀNOL NÚM.

5

FULL 2 DE 2

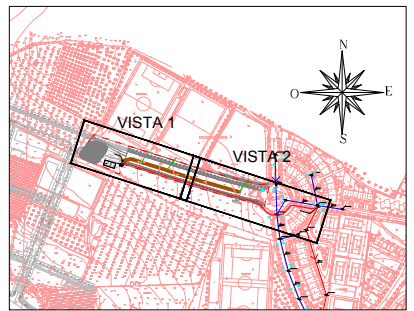
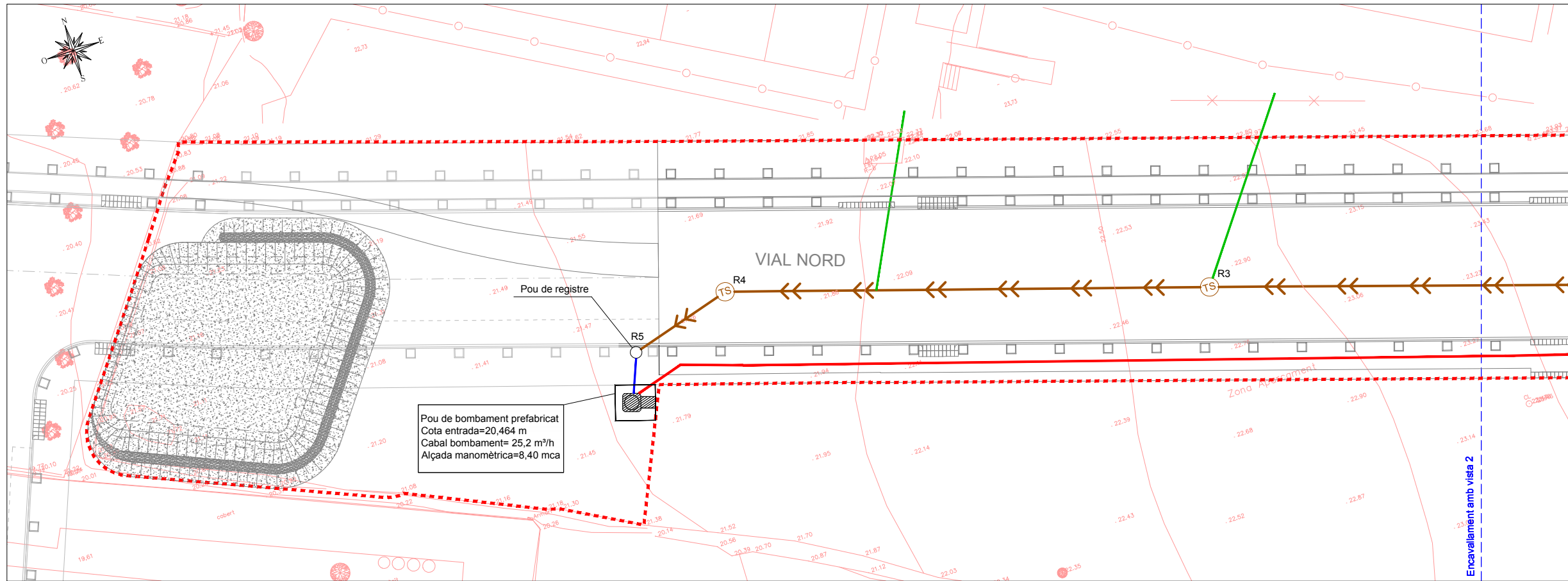

- LLEGGENDA**
- Xarxa sanejament aigües residuals PE Ø400 tipus SN8
 - Pou de registre Xarxa sanejament aigües residuals
 - Pou de registre existent
 - Canonada impulsió PEAD Ø110 PN10 bar
 - Connexió a parcel·la Ø250 PE
 - Desguàs arqueta bombes Ø160 PE
 - Xarxa pluvials existent
 - Xarxa residuals existent

VISTA 1

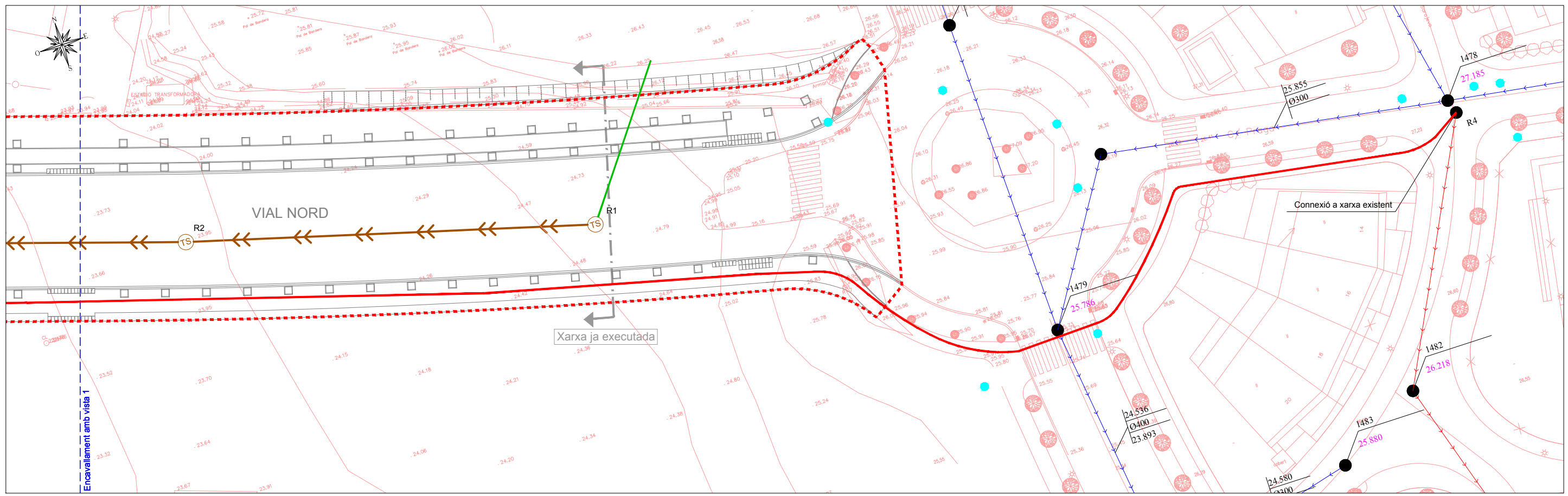

VISTA 2

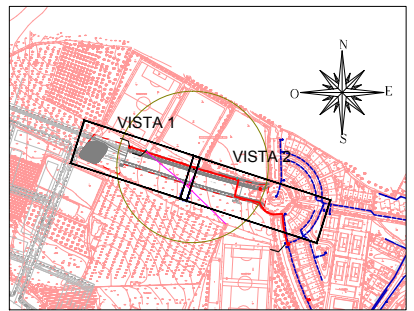
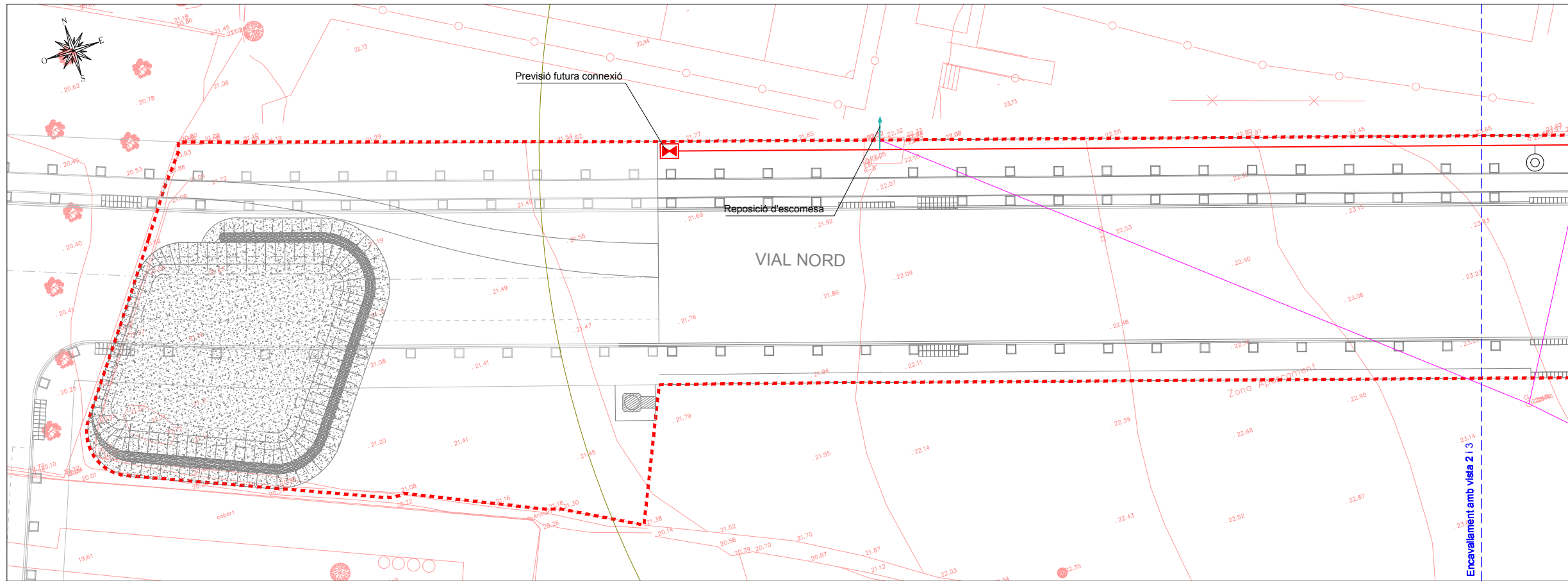

LLEGGENDA

	Canonades fosa Ø150 PN10
	Vàlvula de comporta Ø160
	Boca de reg
	Hidrants
	Radi acció hidrants (100 metres)
	Tap ceg
	Escomesa
	Xarxa existent
	Xarxa existent a anul·lar

VISTA 1

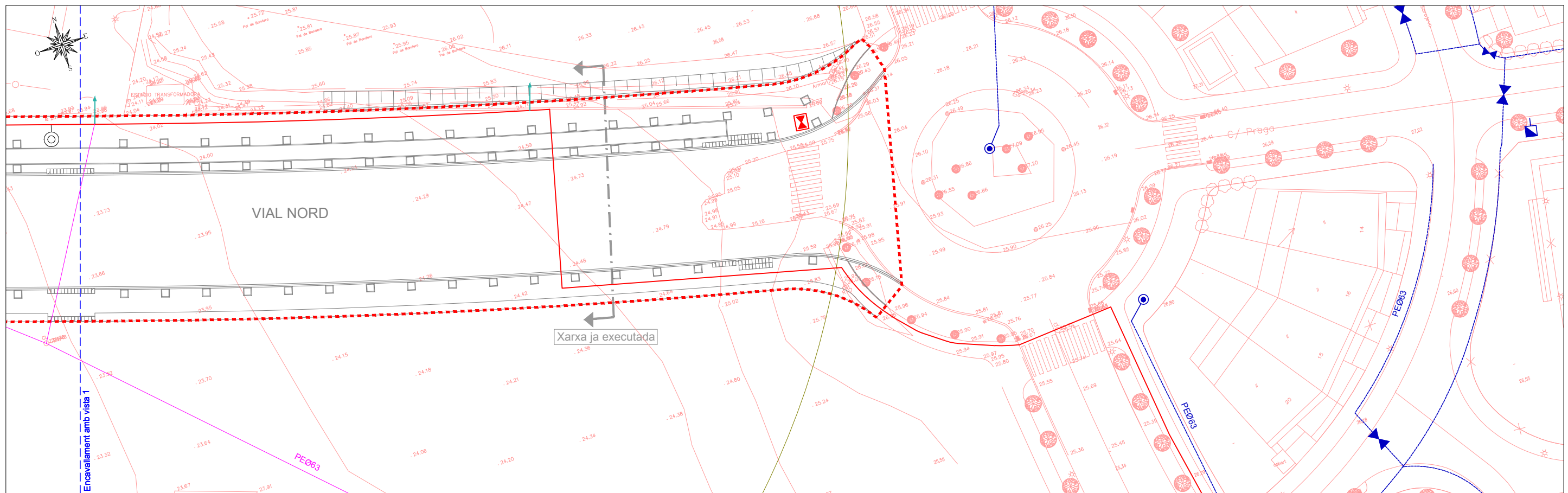

VISTA 2



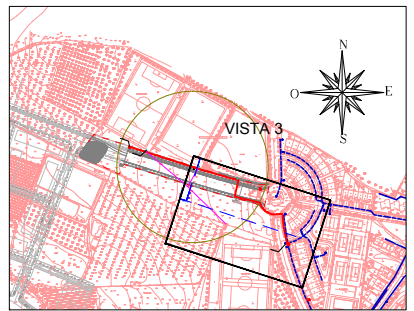
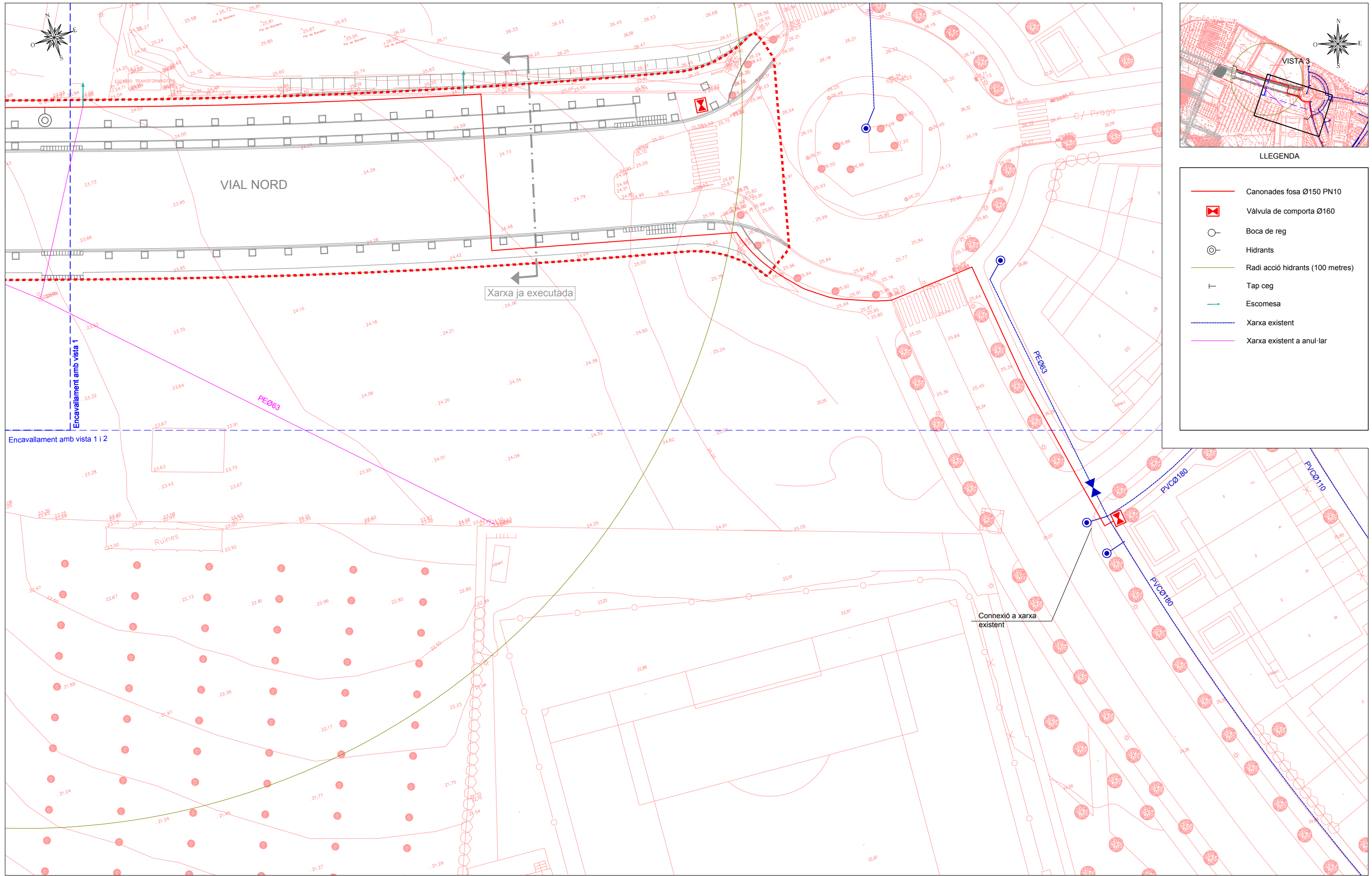

LLEGGENDA

	Canonades fosa Ø150 PN10
	Válvula de comporta Ø160
	Boca de reg
	Hidrants
	Radi acció hidrants (100 metres)
	Tap ceg
	Escomesa
	Xarxa existent
	Xarxa existent a anul·lar

VISTA 3

Ed. 1



AJUNTAMENT DE ROSES
ÀREA DE SERVEIS TERRITORIALS



AUTOR DEL PROJECTE
JOAN MACARRO, Enginyer CCIP

DATA
JULIOL 2012

TÍTOL DEL PROJECTE
ADDENDA D'ACTUALITZACIÓ DEL PROJECTE D'URBANITZACIÓ DEL VIAL NORD
ENTRE LA RONDA DE DALT I LA ROTONDA DE LES CARRETERES GI-614 I GI-610
FASE-1 TRAM LA VINYASSA I DINS L'ÀMBIT DEL SUD-1

NOM DEL PLANOL
XARXA ABASTAMENT AIGUA POTABLE

ESCALA
1/500

PLÀNOL NÚM.	7
FULL 2 DE 2	

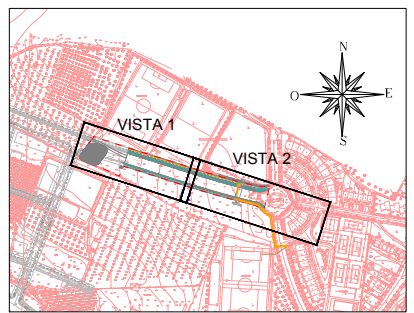
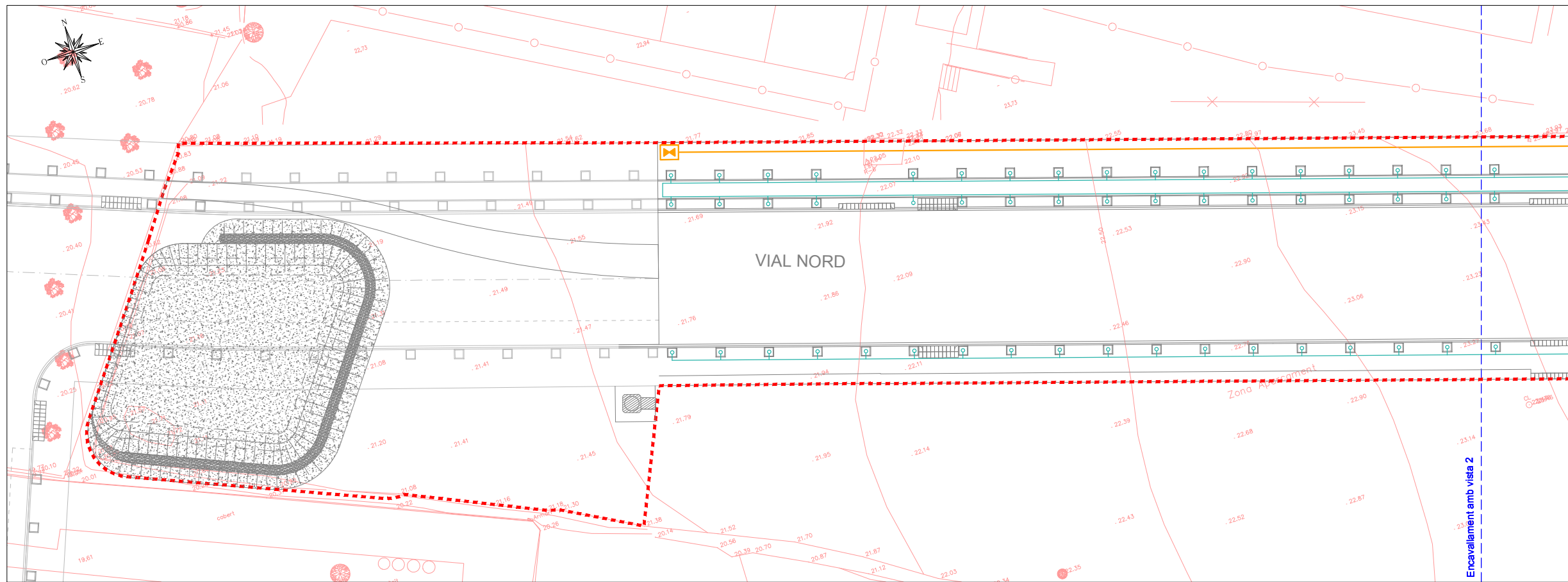

LLEGENDA

- Xarxa de reg Ø50
- Xarxa de reg Ø32
- Xarxa aigua potable
- M Vàlvula de comporta
- O Boca de reg
- C Comptador
- D Degoter
- X Electrovàlvula
- R Reductor pressió
- F Filtre

VISTA 1

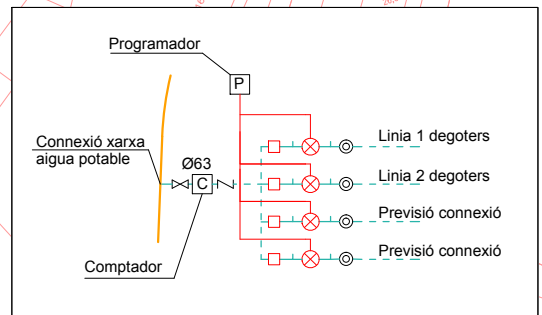
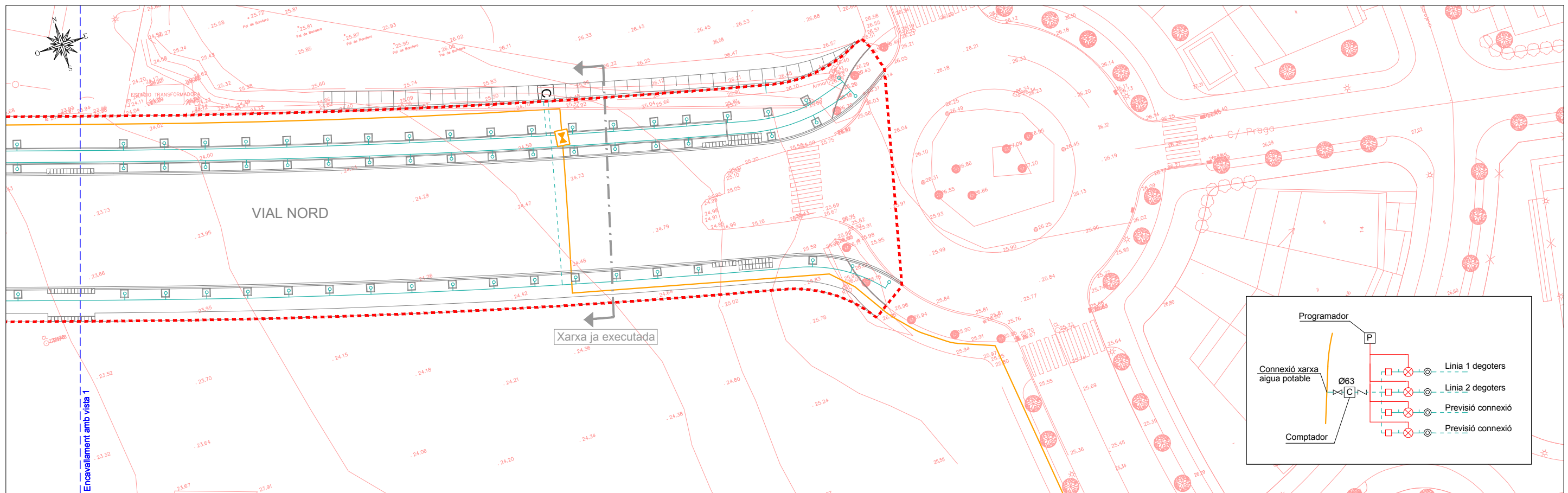

VISTA 2



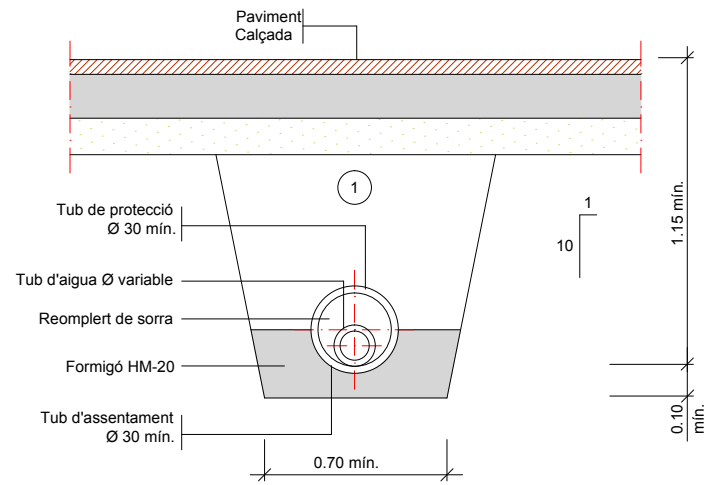

① Replè amb material purgat amb pedres inferiors a 8 cm. compactat al 95% p.m. Els tubs de foneria o d'acer no porten protecció.

RASA PER A CONDUCCIÓ SOTA VIAL

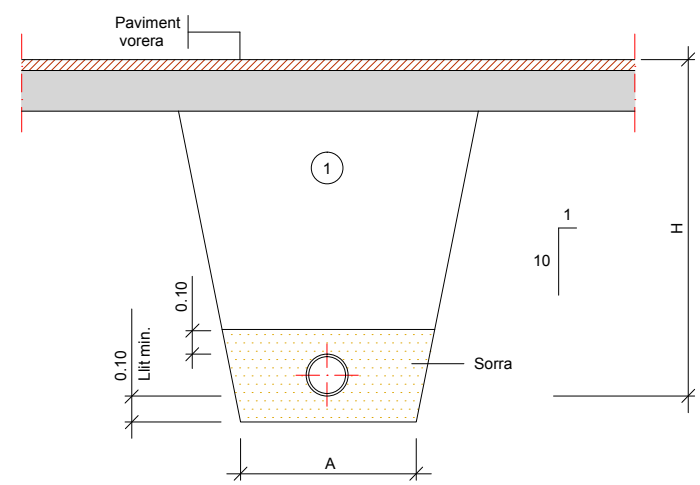

① Replè amb material purgat amb pedres inferiors a 8 cm. compactat al 95% p.m.

RASA PER A CONDUCCIÓ SOTA VORERA

Ø NOMINAL CANONADES (m/m)	A (m)	H (m)
de Ø50 a Ø125	0.50	1.00
de Ø125 a Ø315	0.60	1.15
de Ø315 a Ø500	0.70	1.40

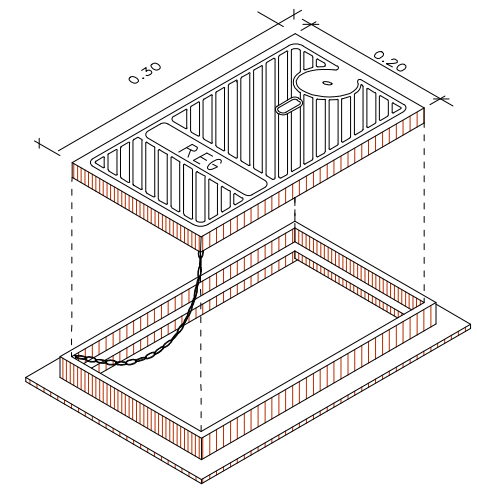
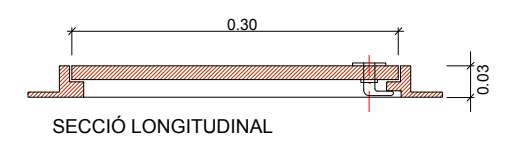

MARC I TAPA, DE FONERIA PER A BOCA DE REG

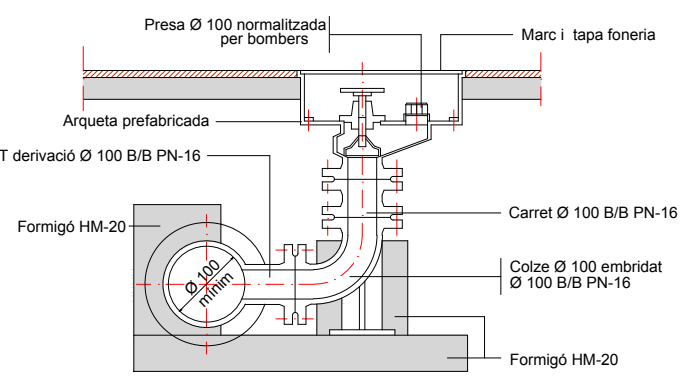
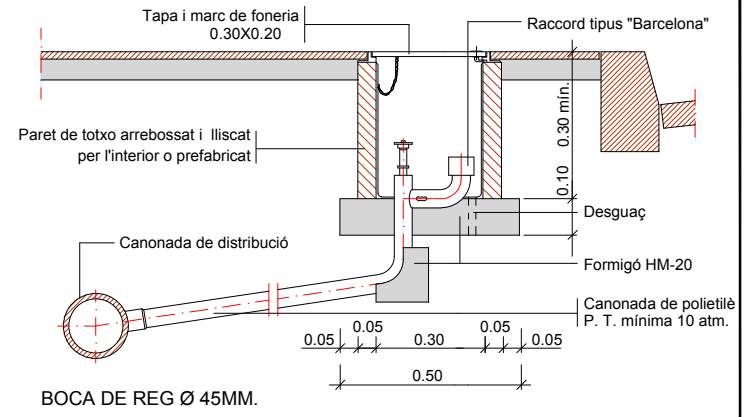

HIDRANT SOTERRAT

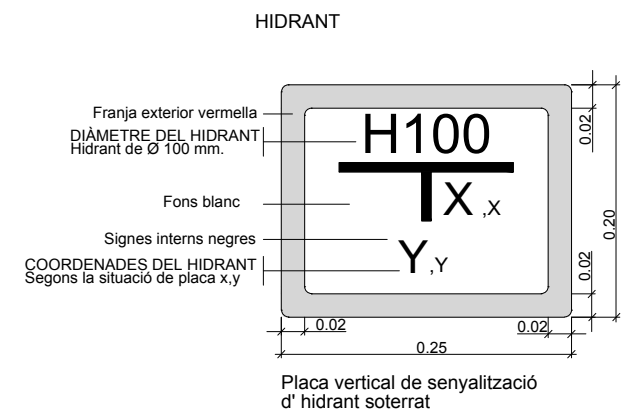

HIDRANT

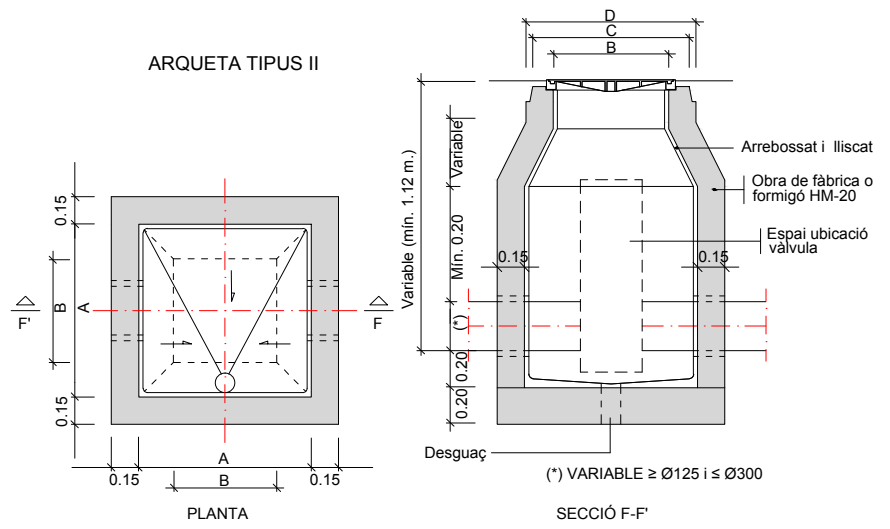

ARQUETA TIPUS II

PLANTA

SECCIÓ F-F'

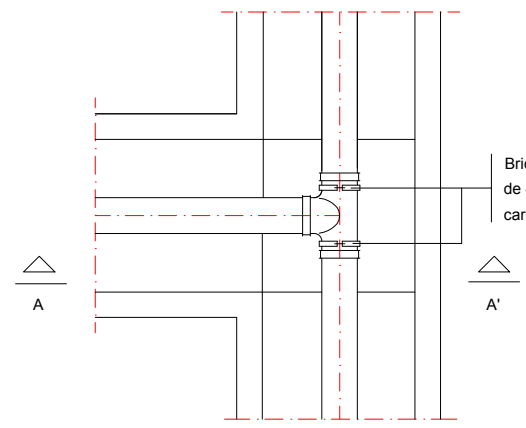

PLANTA DERIVACIÓ EN "T"

MESURES	TRONETES		
	TIPUS -I-	TIPUS -II-	TIPUS -III-
A	0.70	0.90	1.20
B	0.56	0.56	0.56
C	0.85	0.85	0.85
D	1.09	1.09	1.09
TUB Ø MIN.	60	125	350
TUB Ø MAX.	100	300	—

NOTES:
Per la utilització de vàlvules de comporta amb o sense pletines, cal tenir en compte el Ø del volant i l'alçada d'aquest des de l'eix de la canonada.
Per la utilització de vàlvules de ventosa cal tenir en compte la distància entre pletines, doncs poden ser dobles o senzilles.
La vàlvula de papallona només pot anar a la troneta tipus III.

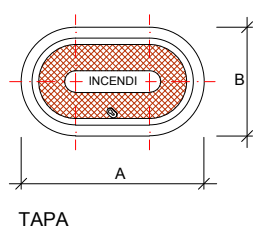

TAPA

DN	A	B
80	385	250
100	420	250

Totes les dimensions en mm.

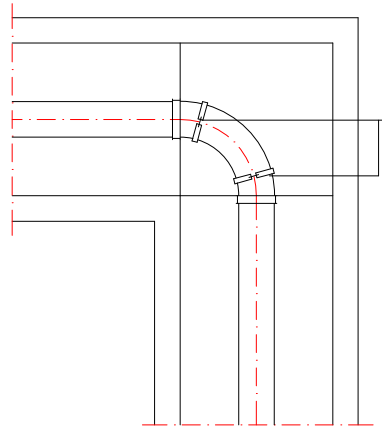

PLANTA DERIVACIÓ A 90° (COLZE)

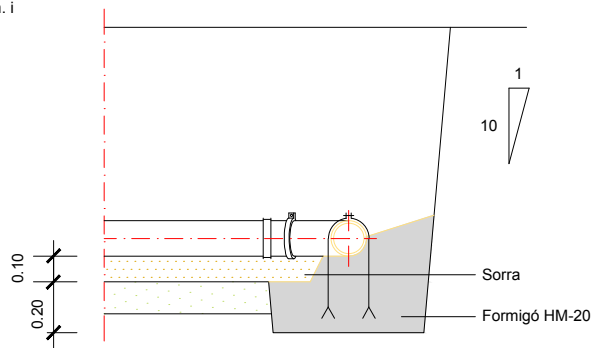

ANCORATGE

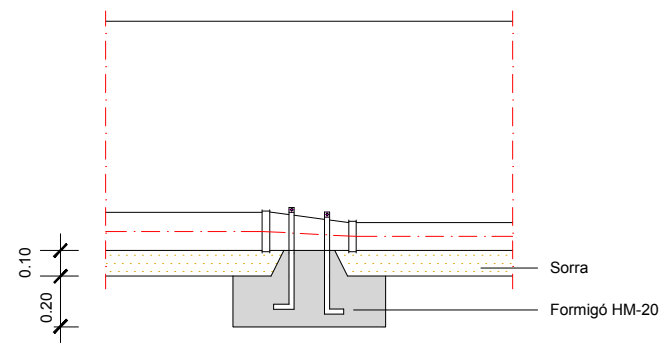

ANCORATGE

PLANTA CON DE REDUCCIÓ



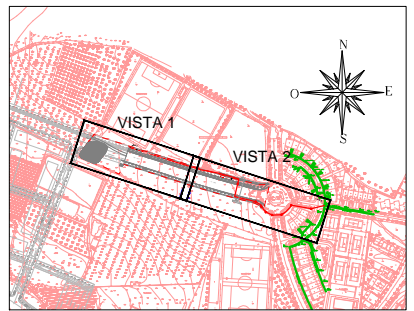
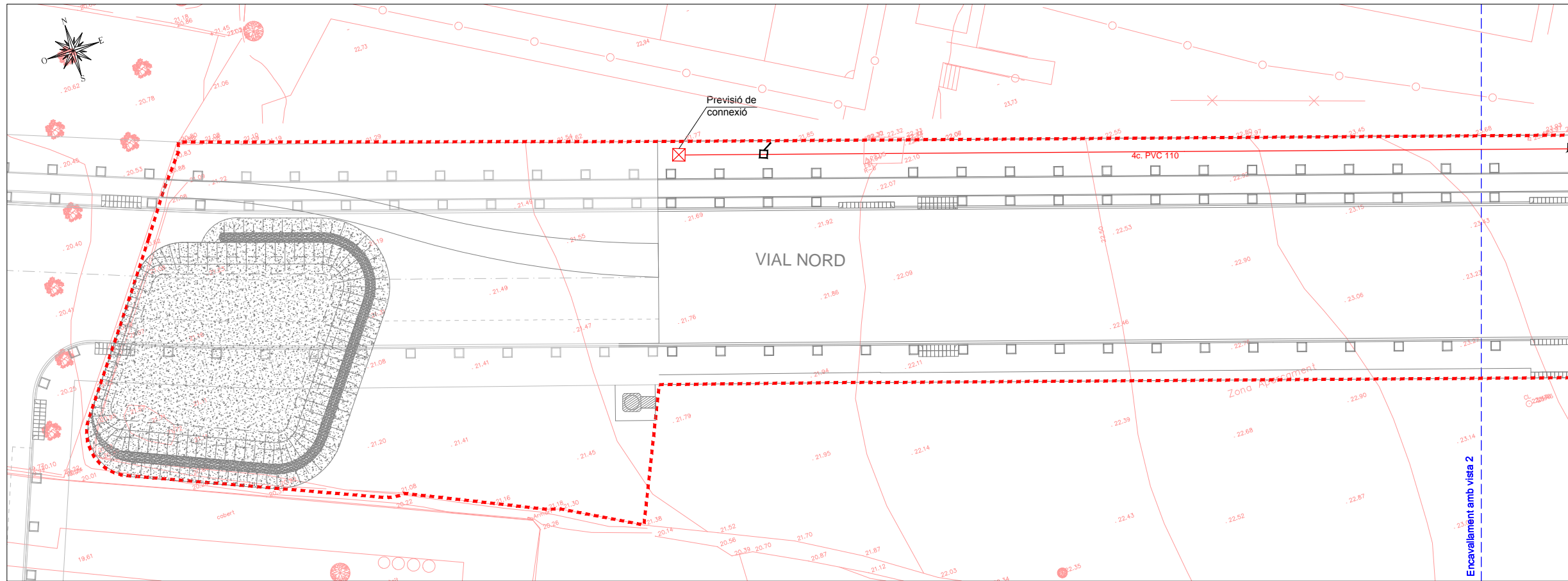

- LLEGGENDA**
- Nova xarxa telefònica soterrada
 - Xarxa telefònica soterrada existent
 - ⊠ Arqueta tipus (H)
 - ⊠ Arqueta tipus (M)

VISTA 1

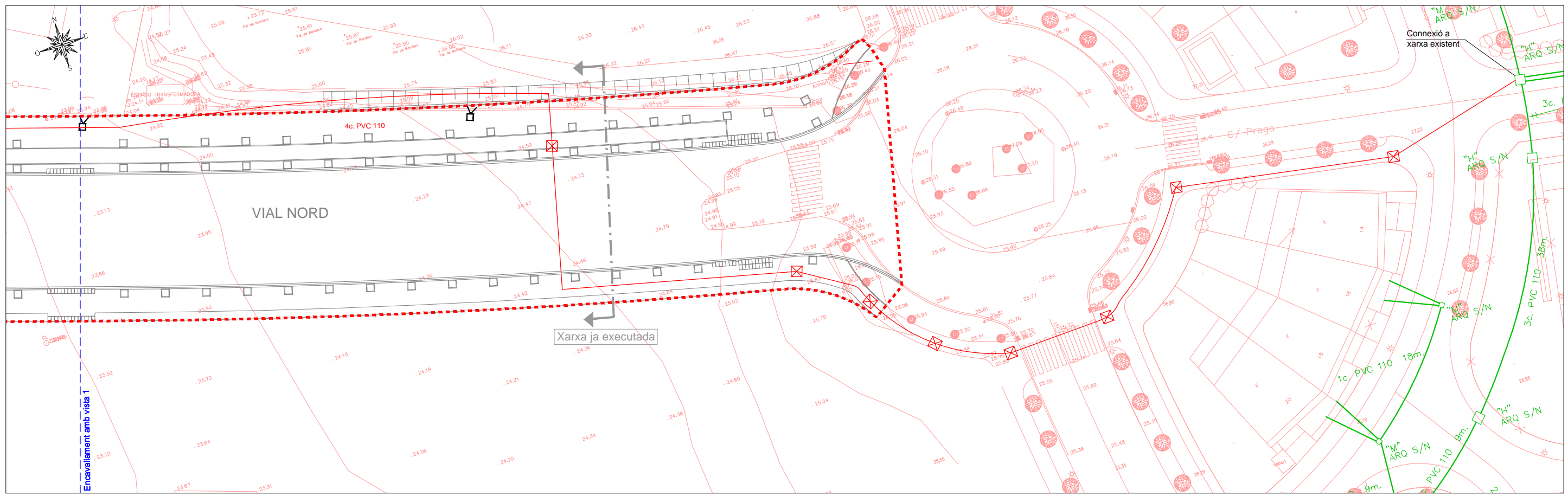

VISTA 2

Ed. 1



AJUNTAMENT DE ROSES
ÀREA DE SERVEIS TERRITORIALS



CONSULTOR
ABM
enginyers i arquitectes

AUTOR DEL PROJECTE
JOAN MACARRO, Enginyer CCIP

DATA
JULIOL 2012

TÍTOL DEL PROJECTE
ADDENDA D'ACTUALITZACIÓ DEL PROJECTE D'URBANITZACIÓ DEL VIAL NORD ENTRE LA RONDA DE DALT I LA ROTONDA DE LES CARRETERES GI-614 I GI-610 FASE-1 TRAM LA VINYASSA I DINS L'ÀMBIT DEL SUD-1

NOM DEL PLANOL
XARXA DE TELEFONIA

ESCALA
1/500

PLANOL NÚM.
10

FULL 1 DE 1

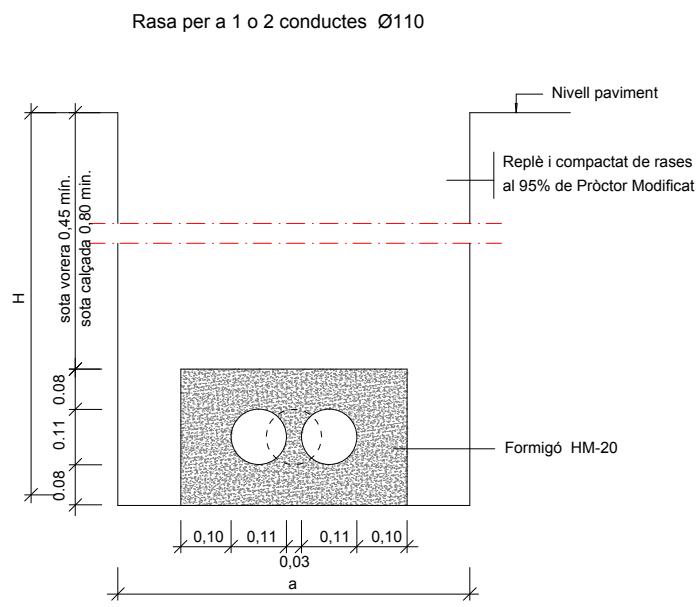

H=ALÇÀRIA TOTAL (MÍN)	AMPLADA	
	a	b
< 1.25	0.65	0.45
1.25 - 1.50	0.70	0.50
1.50 - 1.85	0.75	0.55
1.85 - 2.50	0.80	0.60
2.50 - 2.75	0.85	0.65
2.75 - 3.00	-	0.70
3.00 - 6.00	-	0.75

- NOTES:
- La instal·lació de les arquetes serà en la vorera, mai en zones de trànsit rodat.
 - Per situar els tubs Ø63 i Ø40 caldrà calcular previament la distància entre eixos dels tubs Ø110.
 - En la instal·lació dels tubs es tindrà prevista la col·locació d'un filferro per passar fils.
 - En qualsevol cas se seguirà les normes de la Cia Telefònica

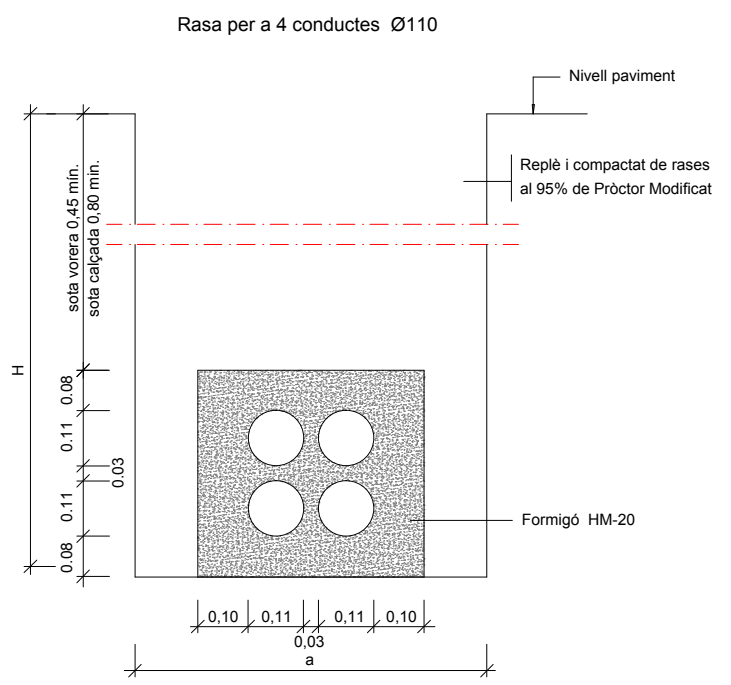

ARQUETA PREFABRICADA DE TELÈFONS TIPUS "MF"

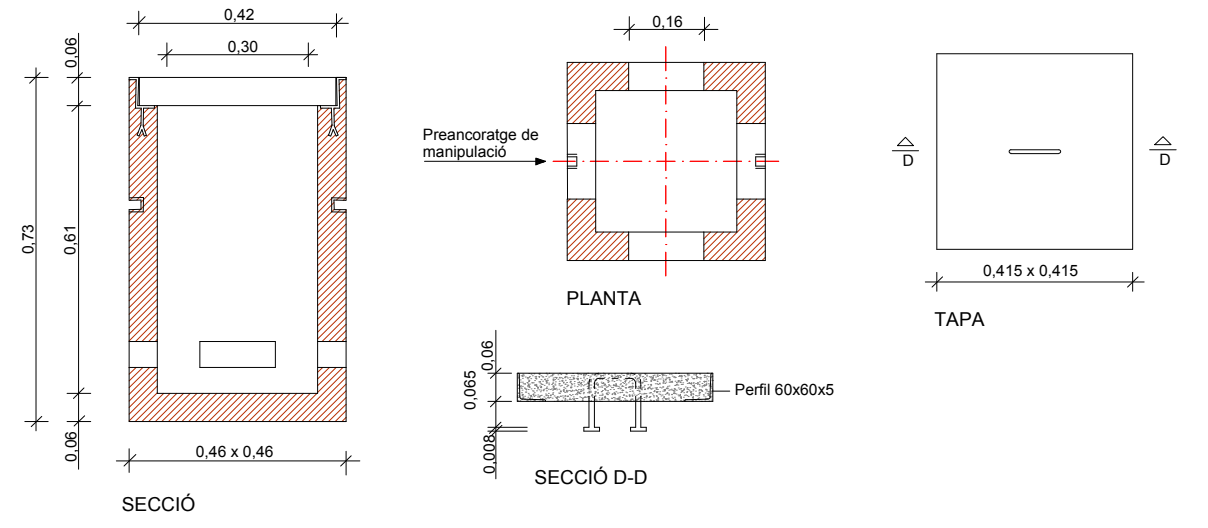

ARQUETA PREFABRICADA DE TELÈFONS TIPUS "HF"

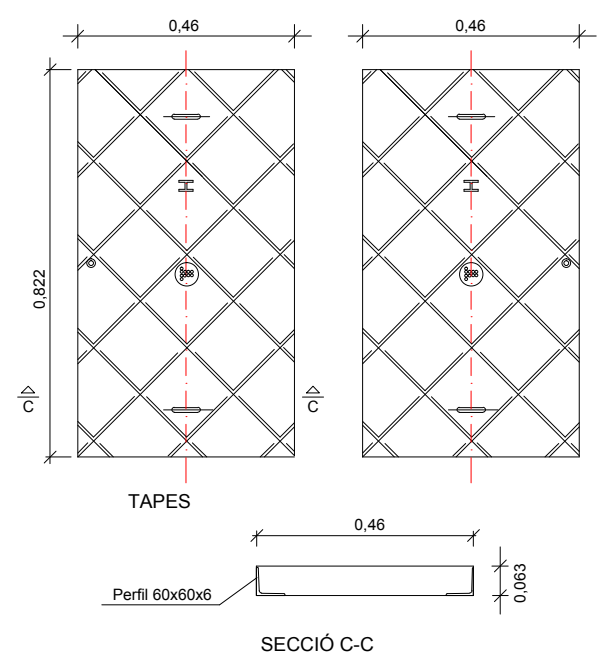
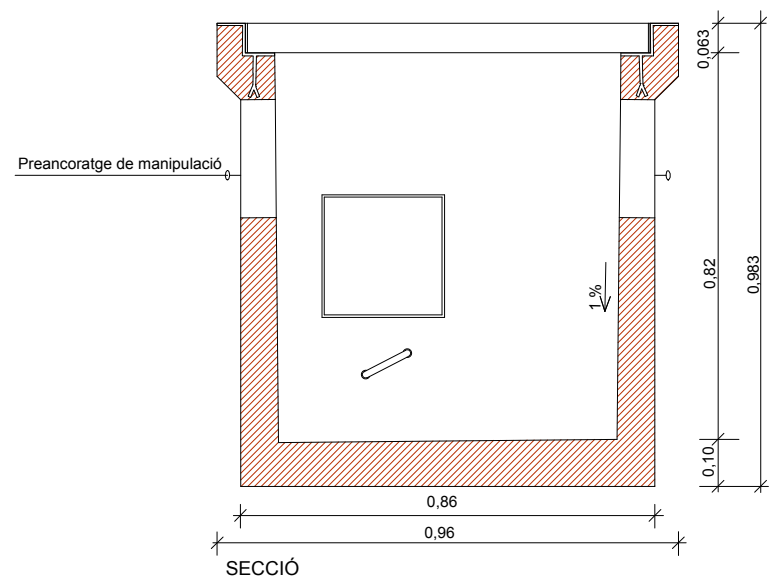
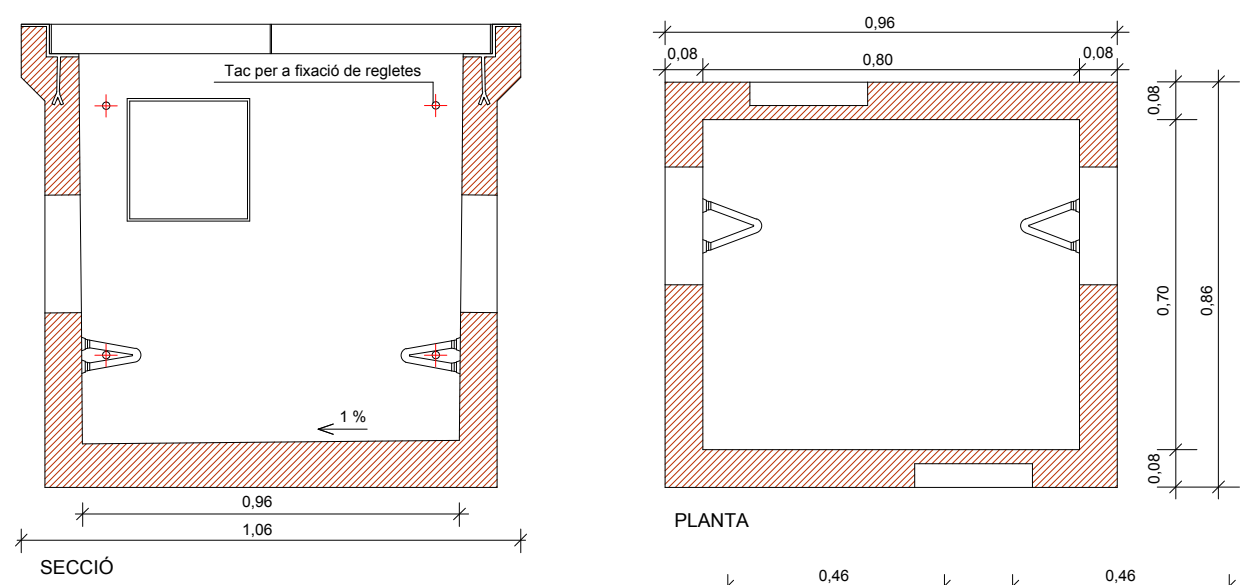

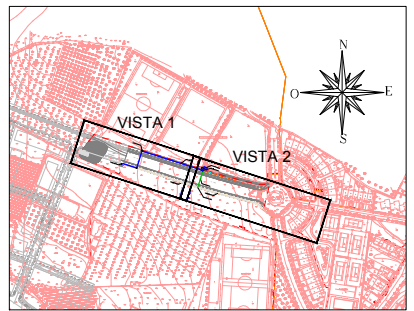
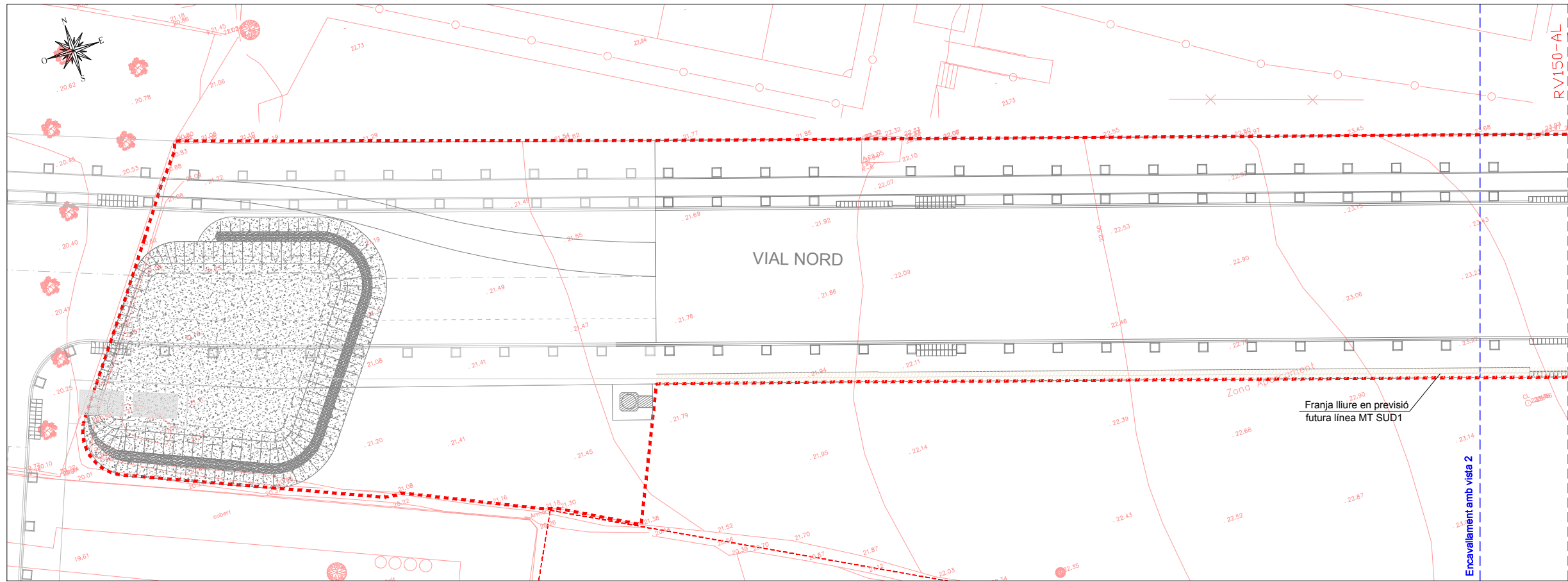

- LLEGGENDA**
- Centre de transformació existent
 - Línia BT 1x240+150 mm² Al
 - Xarxa MT existent
 - Xarxa BT existent
 - Escomesa pou de bombament 4x6mm²
 - Tubs DN 160 mm PE en previsió futura
 - Xarxa BT
 - Encreuament de vial. Els trams d'instal·lació que transcorrin al llarg de la zona de trànsit de vials es protegiran amb un dau de formigó. El tub serà DN 200mm(MT) i DN 160mm(BT) es deixarà un altre de previsió.
 - Caixa seccionament + C.G.P.
 - Arqueta registre 60x60

VISTA 1

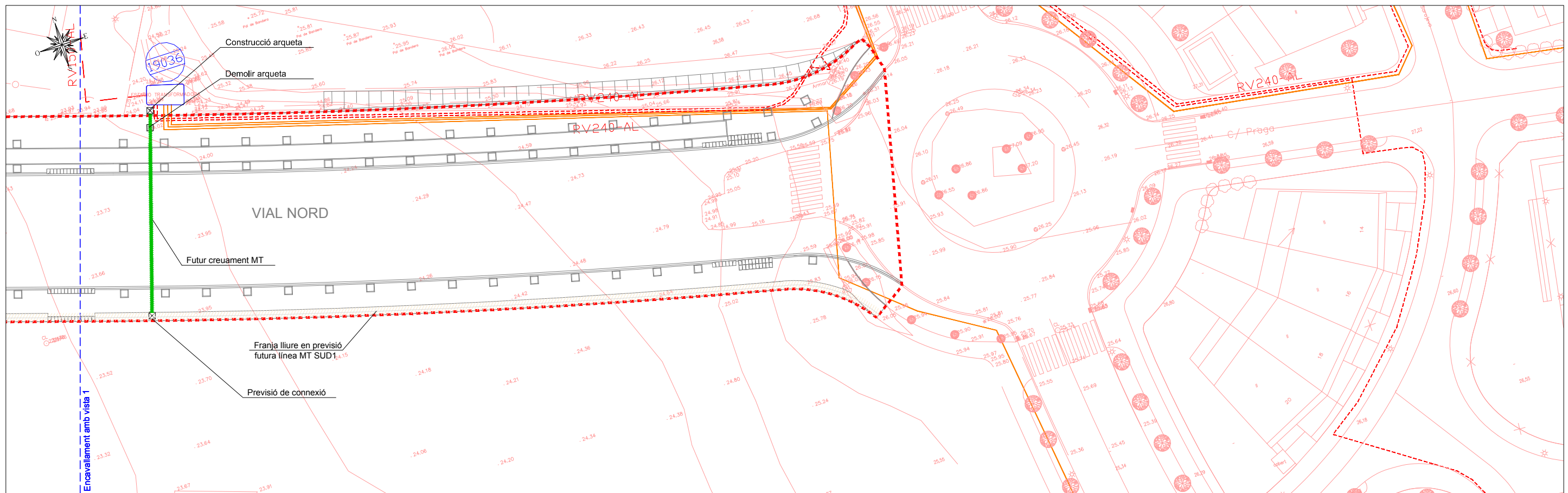

VISTA 2



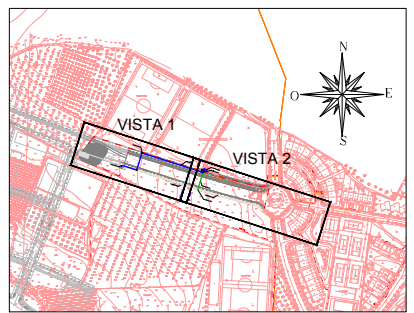
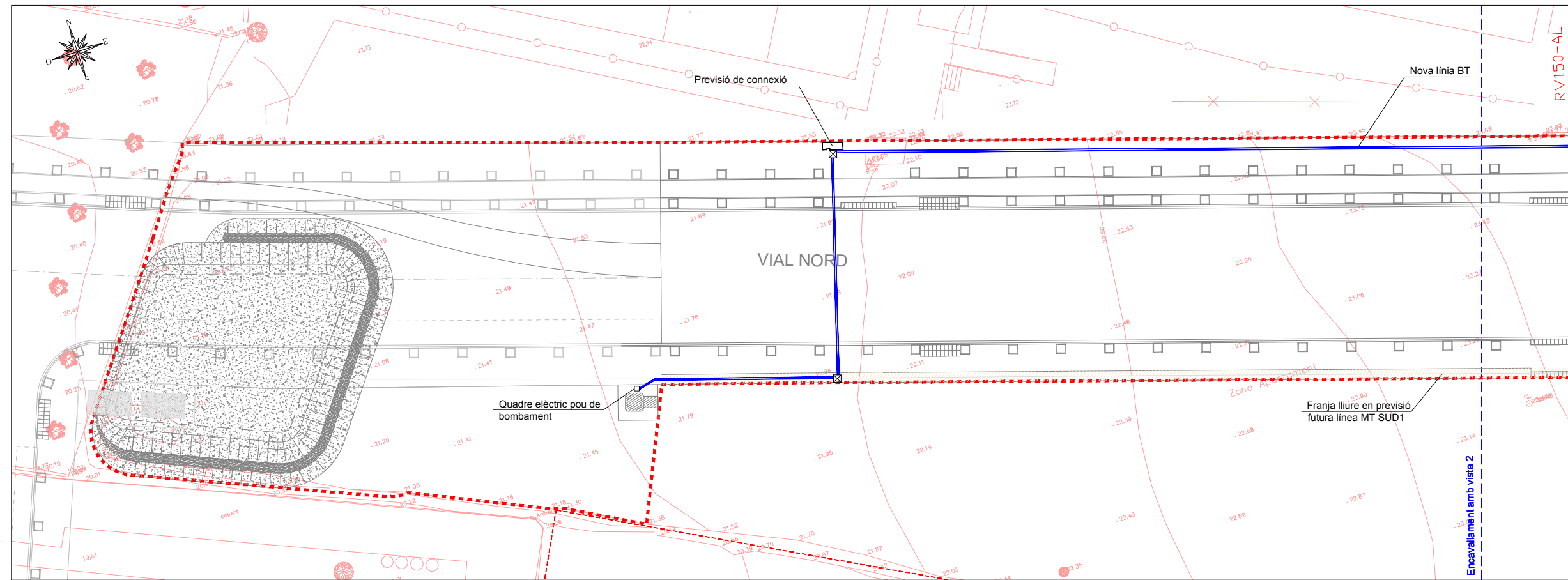

- LLEENDA**
- Centre de transformació existent
 - Línia BT 1x240+150 mm² AI
 - Xarxa MT existent
 - - - Xarxa BT existent
 - Escomesa pou de bombament 4x6mm²
 - Tubs DN 160 mm PE en previsió futura Xarxa BT
 - Encreuament de vial. Els trams d'instal·lació que transcorrin al llarg de la zona de trànsit de vials es protegiran amb un dau de formigó. El tub serà DN 200mm(MT) i DN 160mm(BT) es deixarà un altre de previsió.
 - Caixa seccionament + C.G.P.
 - Arqueta registre 60x60

VISTA 1

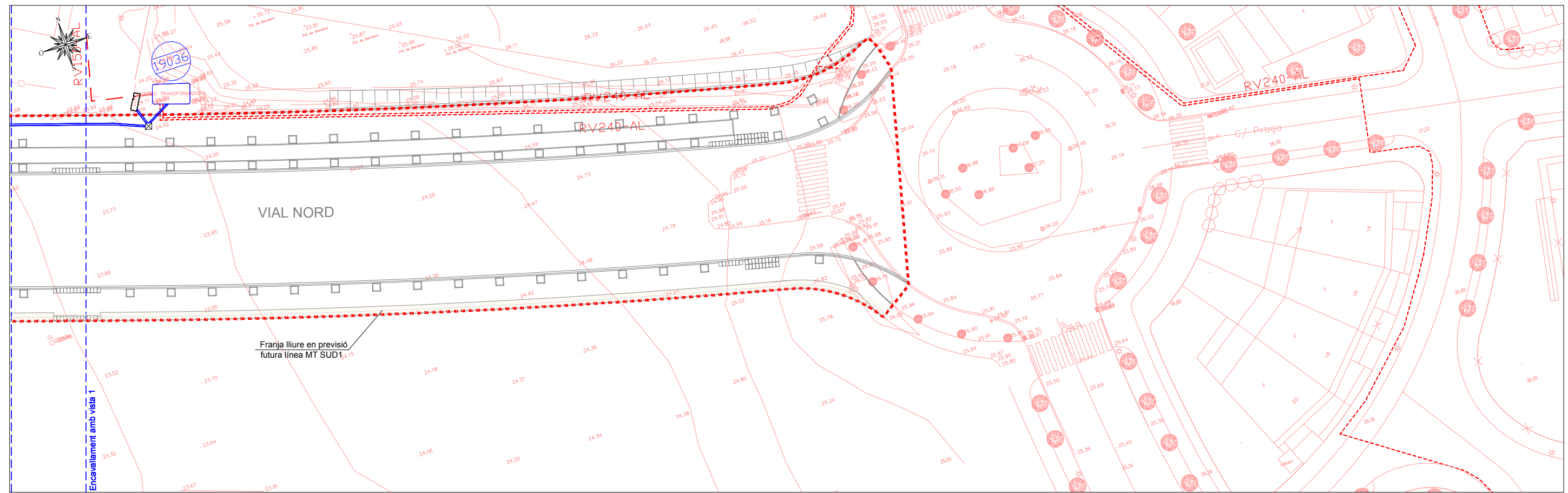

VISTA 2



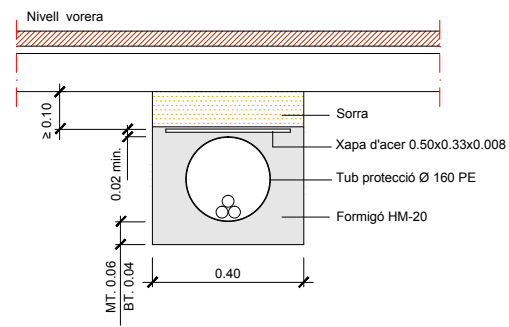

Protecció rasa poc profunda sota vorera per a M.T. ó B.T.
1 circuit

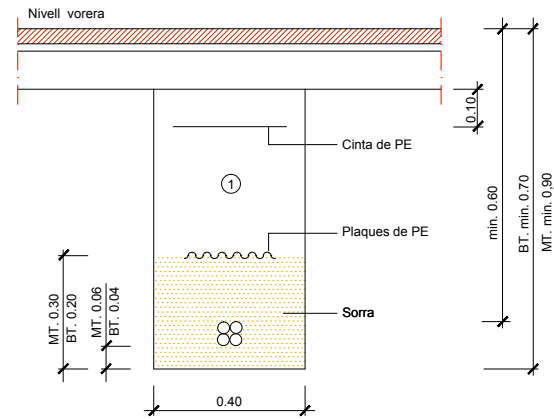

① Replè amb material purgat amb pedres inferiors a 8 cm. compactat al 95% p.m.
Nota : - En cas que la rasa en calçada sigui paral·lela a la vorera i tocant a la rigola no caldrà protegir el cable.

Rases sota vorera per a M.T. ó B.T.
1 circuit

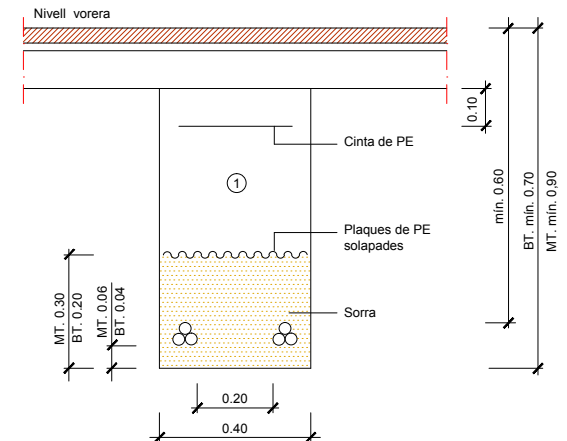

① Replè amb material purgat amb pedres inferiors a 8 cm. compactat al 95% p.m.
Nota : - En cas que la rasa en calçada sigui paral·lela a la vorera i tocant a la rigola no caldrà protegir el cable.

Rases sota vorera per a M.T. ó B.T.
2 circuits

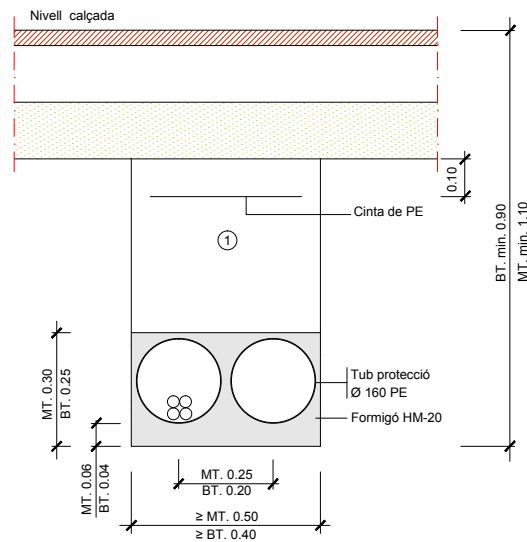

① Replè amb material purgat amb pedres inferiors a 8 cm. compactat al 95% p.m.
Nota : - En cas que la rasa en calçada sigui paral·lela a la vorera i tocant a la rigola no caldrà protegir el cable.

Rases sota calçada per a M.T. ó B.T.
2 tubulars
(1 circuit + 1 reserva)

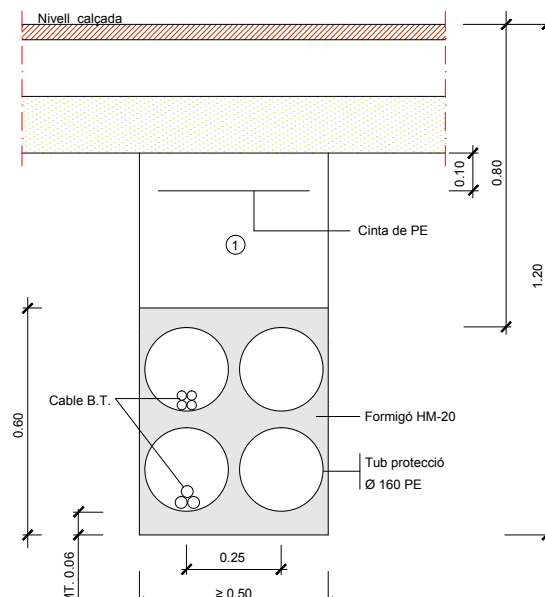

① Replè amb material purgat amb pedres inferiors a 8 cm. compactat al 95% p.m.
Nota : - En cas que la rasa en calçada sigui paral·lela a la vorera i tocant a la rigola no caldrà protegir el cable.

Rases sota calçada per a B.T.
4 tubulars
(4 reserves)

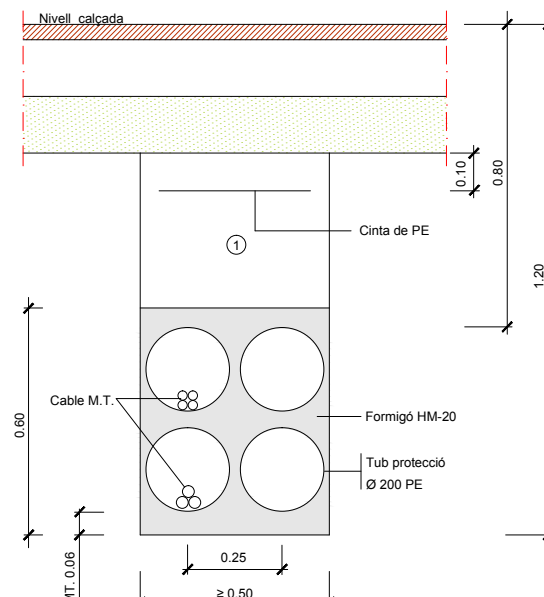

① Replè amb material purgat amb pedres inferiors a 8 cm. compactat al 95% p.m.
Nota : - En cas que la rasa en calçada sigui paral·lela a la vorera i tocant a la rigola no caldrà protegir el cable.



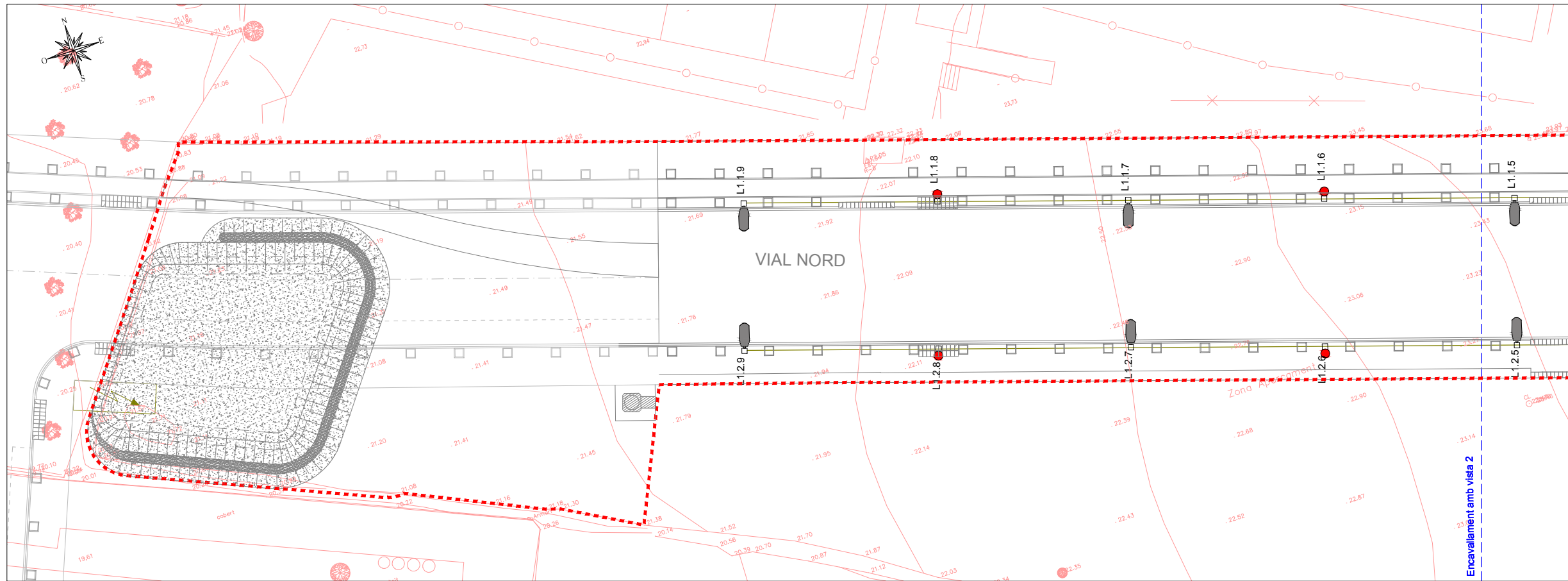

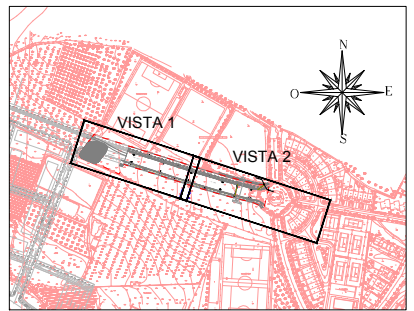

Rases sota calçada per a M.T. i B.T.
4 tubulars
(4 reserves)



VISTA 1



LLEGGENDA

-  Lluminiària QSA-10 150 W Vsap. amb columna model MARINA, de 9m d'alçada i 2m de braç.
-  Lluminiària Carandini model FO 8 2x70W Vsap o similar, 4m d'alçada.
-  Línia EP soterrada de Cu 0.6/1.0kV sota tub PVC corrugat flexible DN 75 mm, recoberta de sorra
-  Encreuament de vial. Els trams d'instal·lació que transcorrin al llarg de la zona de trànsit dels vials es protegiran amb un dau de formigó. El tub serà DN 125mm i es deixarà un altre de previsió.
-  Arqueta de registre de 60x60 cm amb tapa i marc de fossa
-  Arqueta de registre de 40x40 cm amb tapa i marc de fossa

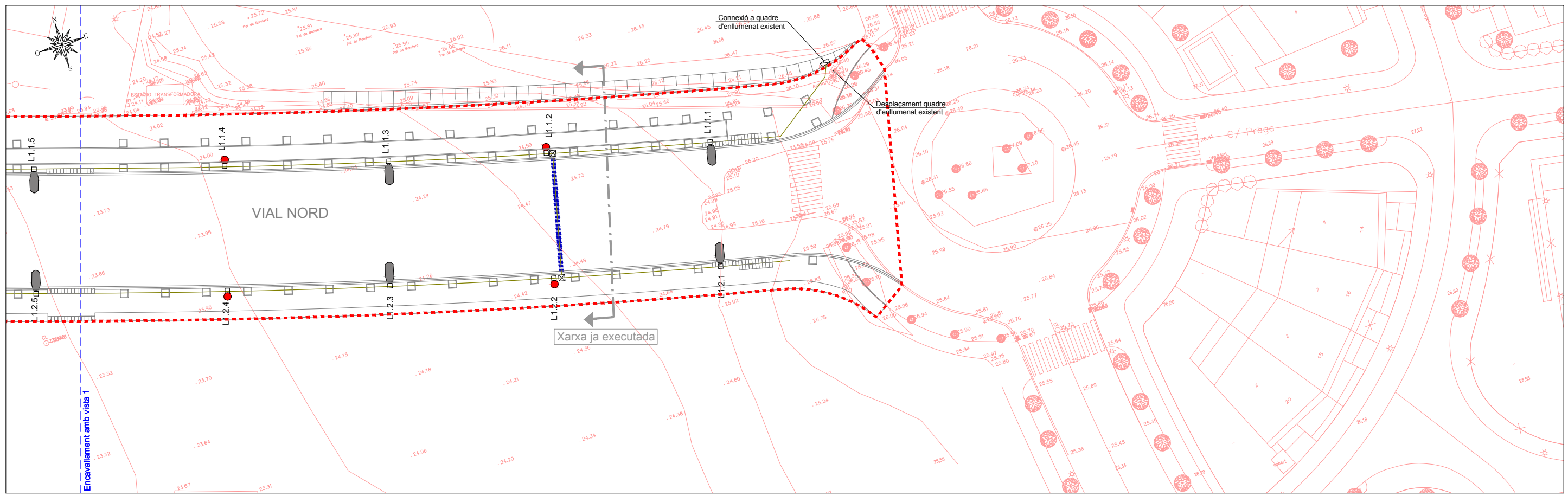

VISTA 2



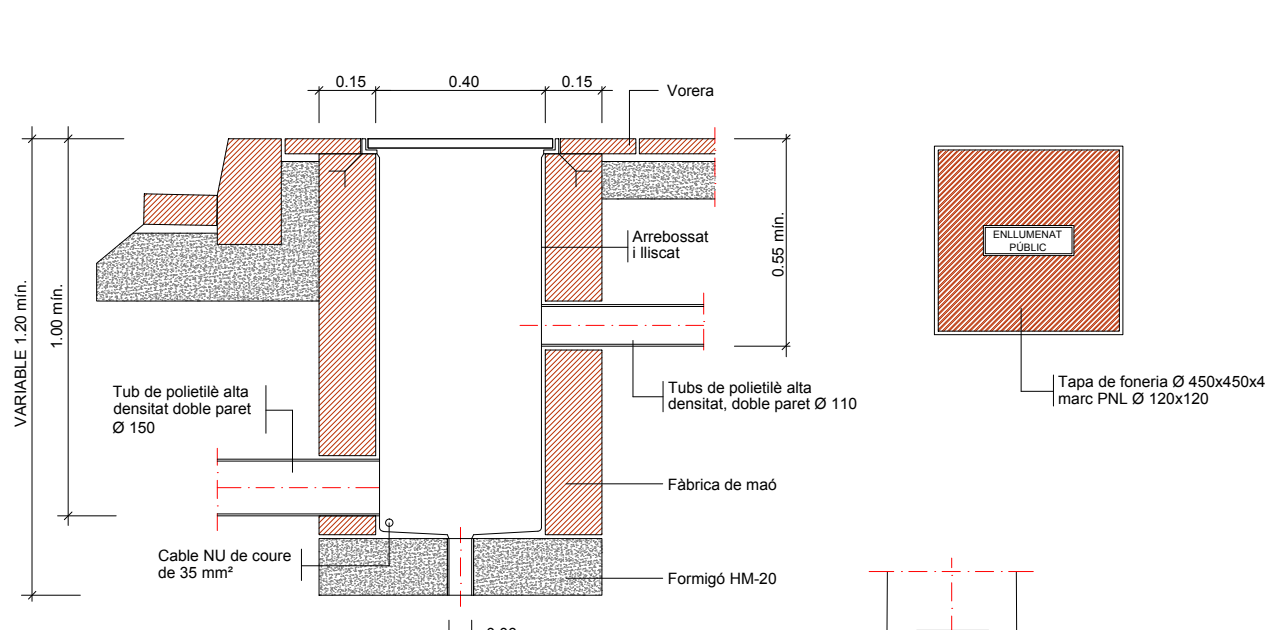

ARQUETA TIPUS I TAPA

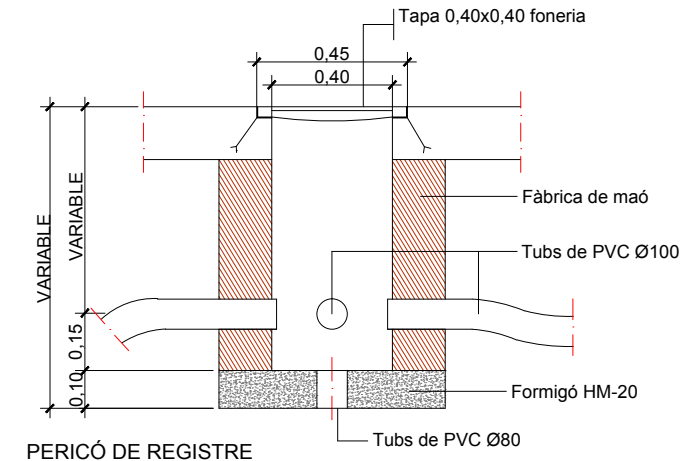

PERICÓ DE REGISTRE

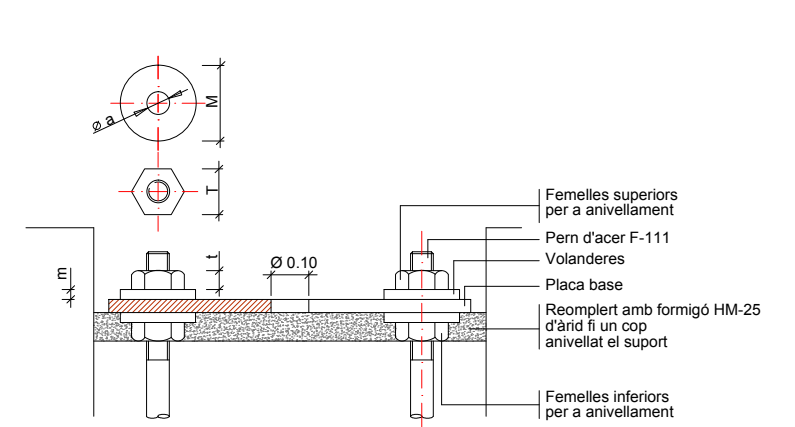

Detall ancoratges de les columnes i bàculs

ALÇÀRIA		4.00	4.50	5.00	6.00	7.00	8.00	9.00	10.00	11.00	12.00
FEMELLES	T t	24 13	24 13	24 13	27 15	36 19	36 19	36 19	41 22	41 22	41 22
VOLANDERES	M m	55 4	55 4	55 4	55 4	60 5	60 5	60 5	60 8	60 8	60 8
	Ø a	M 16	M 16	M 16	M 18	M 24	M 24	M 24	M 27	M 27	M 27

NOTA: Totes les dimensions són en mil·límetres excepte els dimensionats de les alçàries i cimentacions que són en metres.

Detalls fonaments i ancoratges de columna i bàculs

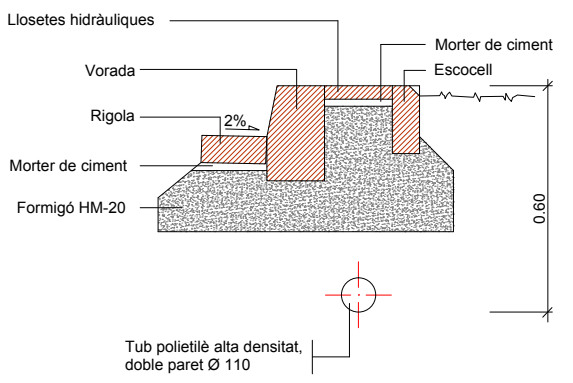

PROTECCIÓ CONDUCCIÓ ENLLUMENAT AMB PEÇA DE PANOT

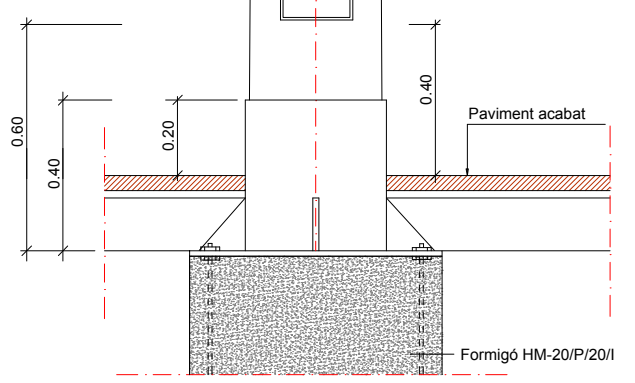

COLUMNA I PLAQUES BASE

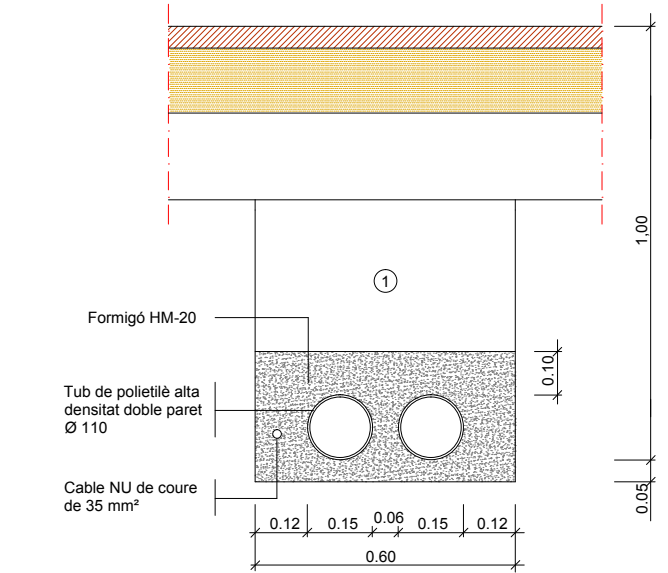

① Replè de les rases amb material purgat sense pedres superiors a Ø 8cm. i compactat al 95%
NOTA: Es col·locarà un nombre de tubs igual al de circuits més un de reserva.

RASA TIPUS PER A ENTUBAR CABLES A ZONA DE VIALS

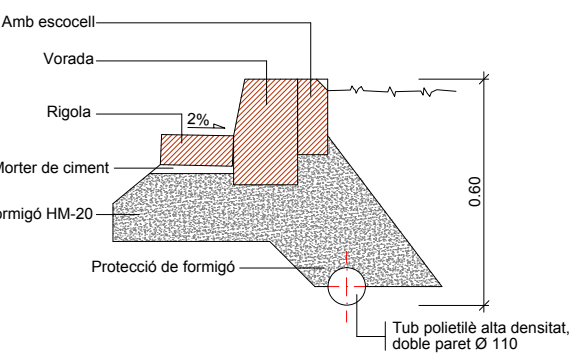

PROTECCIÓ CONDUCCIÓ ENLLUMENAT AMB FORMIGÓ

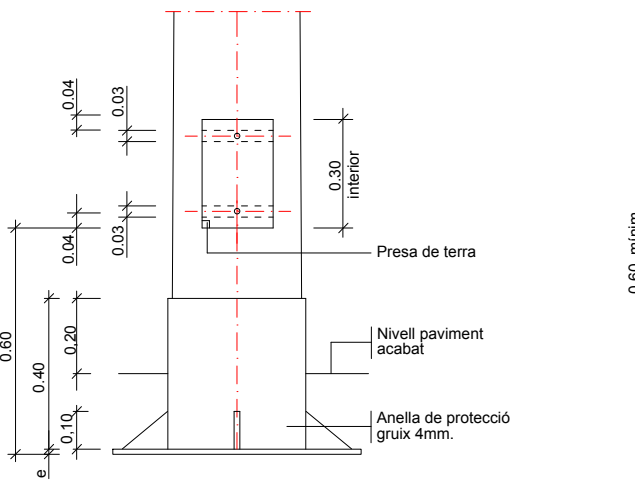

Columna i plaques base
DETALL COLUMNA I EMPOTRAMENT EN PAVIMENT

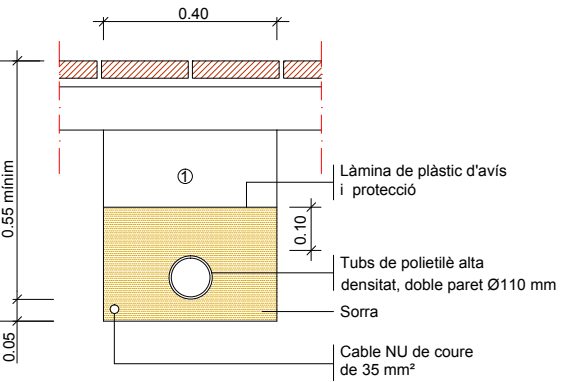

RASA TIPUS PER A ENTUBAR CABLES A ZONA DE VORERES

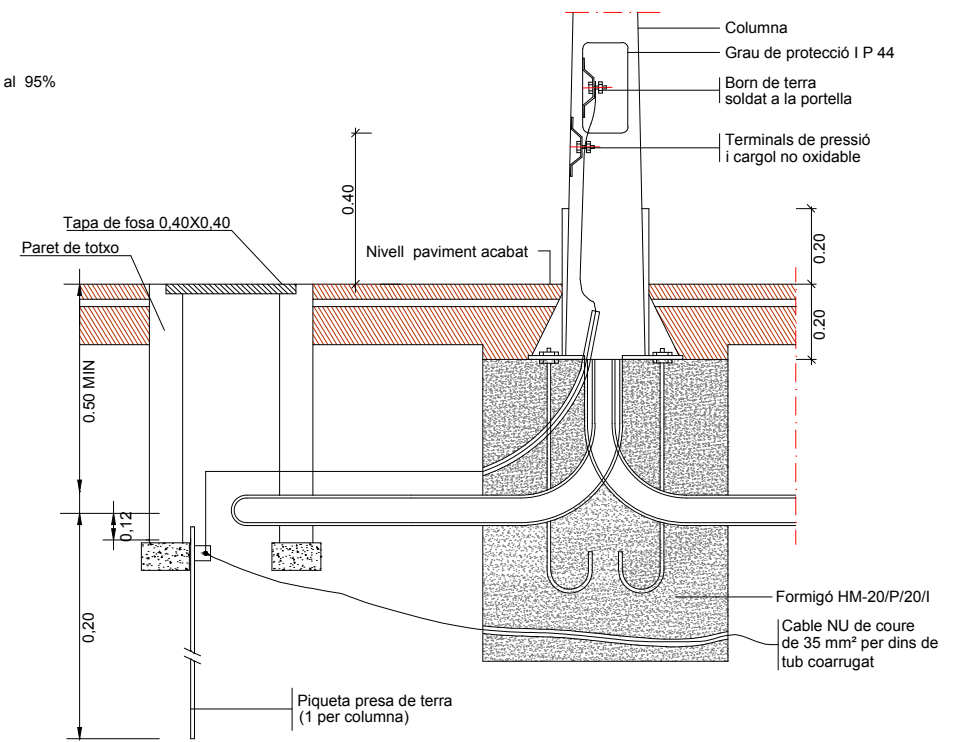

FONAMENT COLUMNA TIPUS I PICA

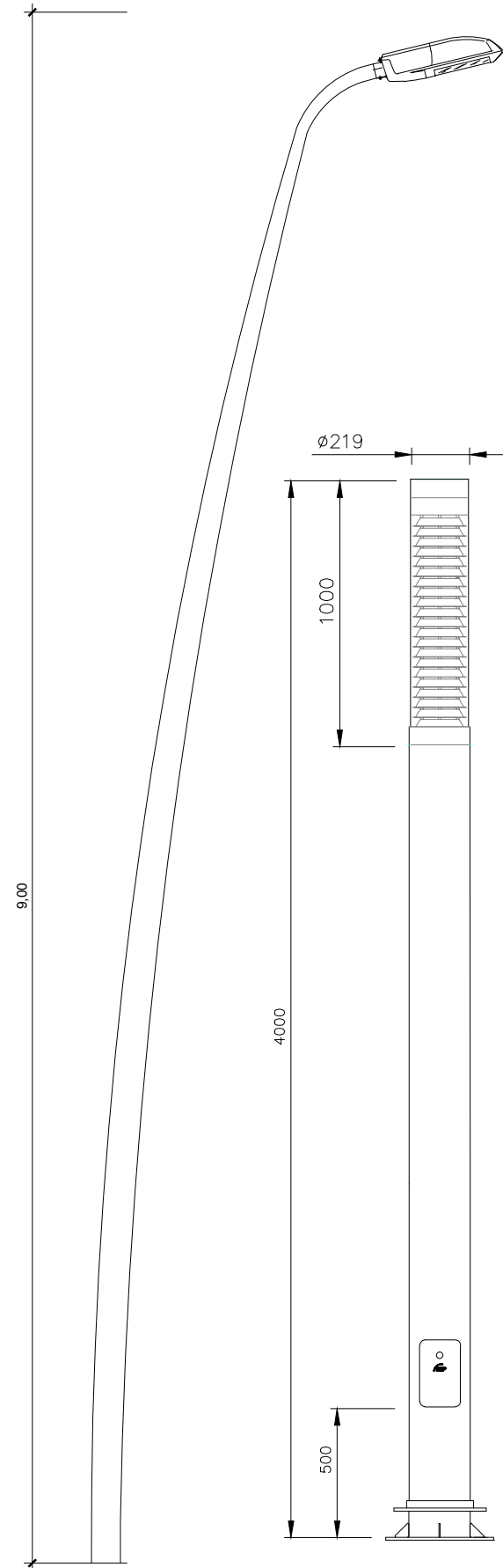

QSA-10
Columna de 9 m. tipus Marina

FO 8 (1cara)
Columna de 4 m. alçada

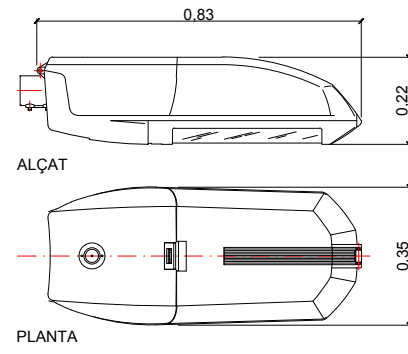

DETALL
Llumenera tancada model QSA-10

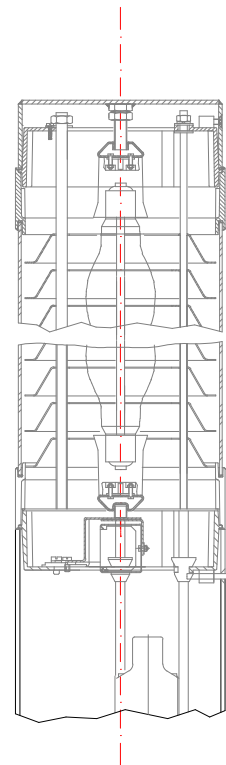

DETALL
Luminària tancada model FO 8 (1cares) 2x70 Vsap

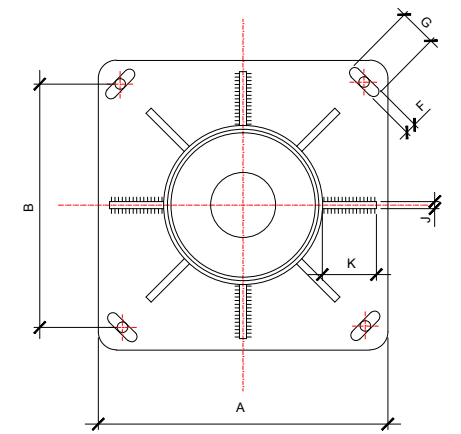
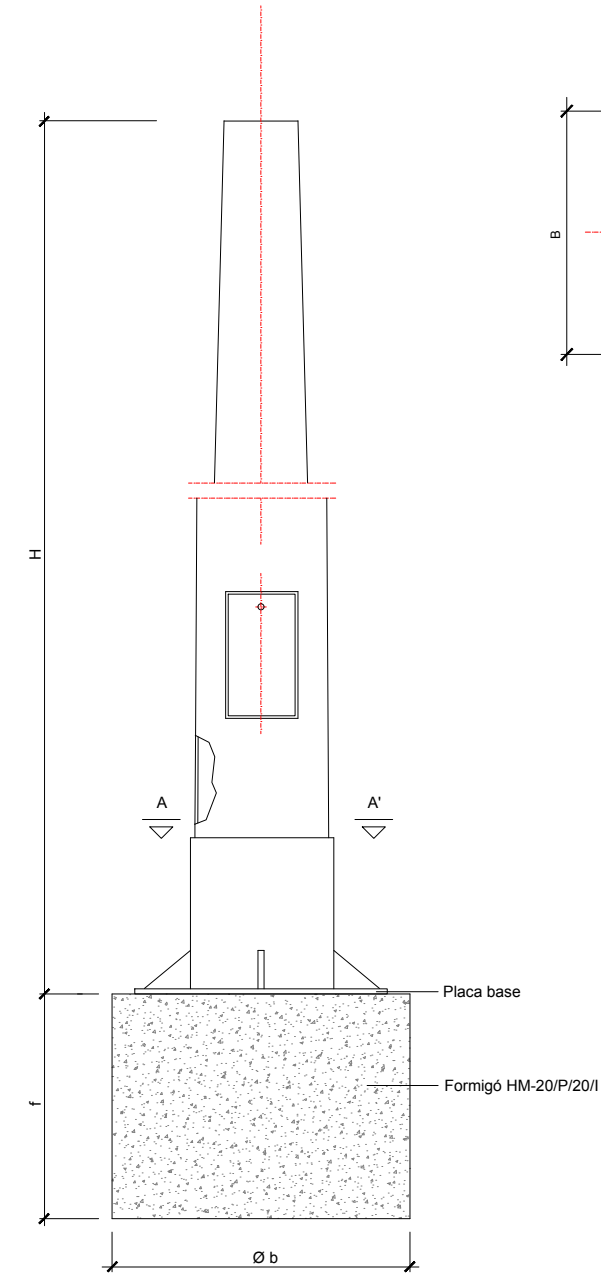
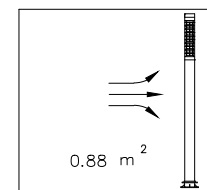
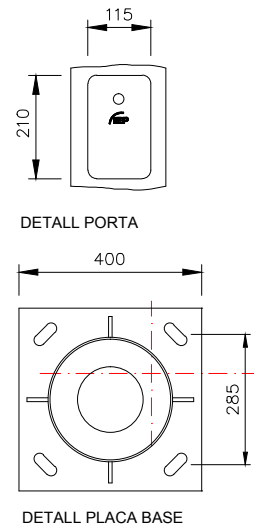

SECCIÓ A-A'

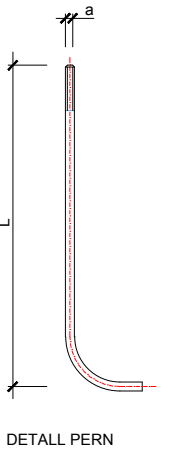

DETALL PERN

COLUMNIES	PERNS		Cimentació
	H (m.)	Núm.	Ø a x L
	4.00	4	16x400
	4.50	4	16x400
	5.00	4	16x400
	6.00	4	18x600
	7.00	4	24x800
	8.00	8	24x800
	9.00	8	24x800

NOTA: Totes les altures en metres, tots els dimensionats en mil·límetres.
Quadre de dimensions per a columnes

DETALL TIPUS PER FONAMENT DE COLUMNA D'ENLLUMENAT(S/E)



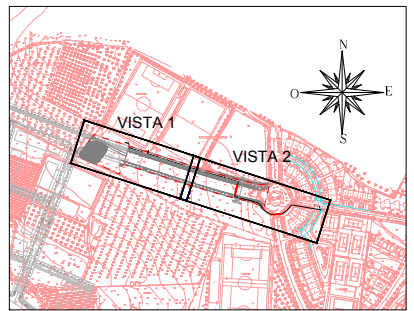
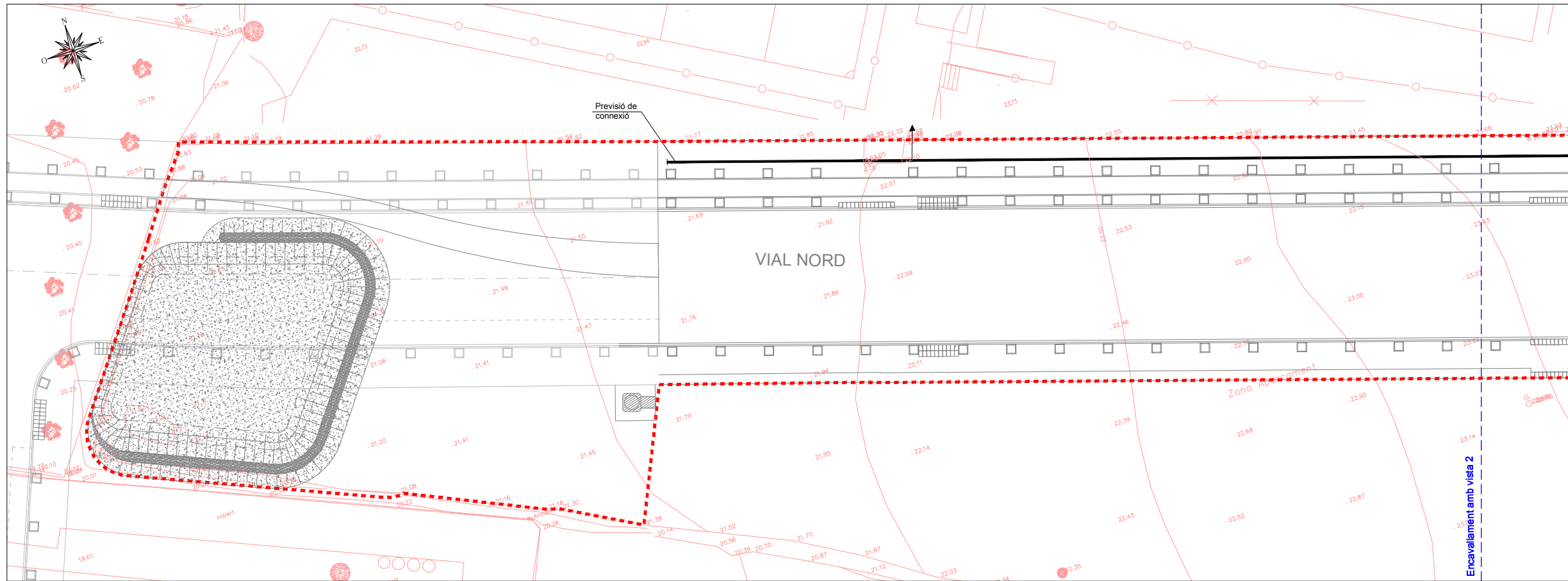

LLEGENDA

- Xarxa de gas sota vorera
- - - Xarxa de gas sota calçada
- Escomesa de gas
- - - Xarxa de gas existent
- ✕ Vàlvula de comporta existent

VISTA 1

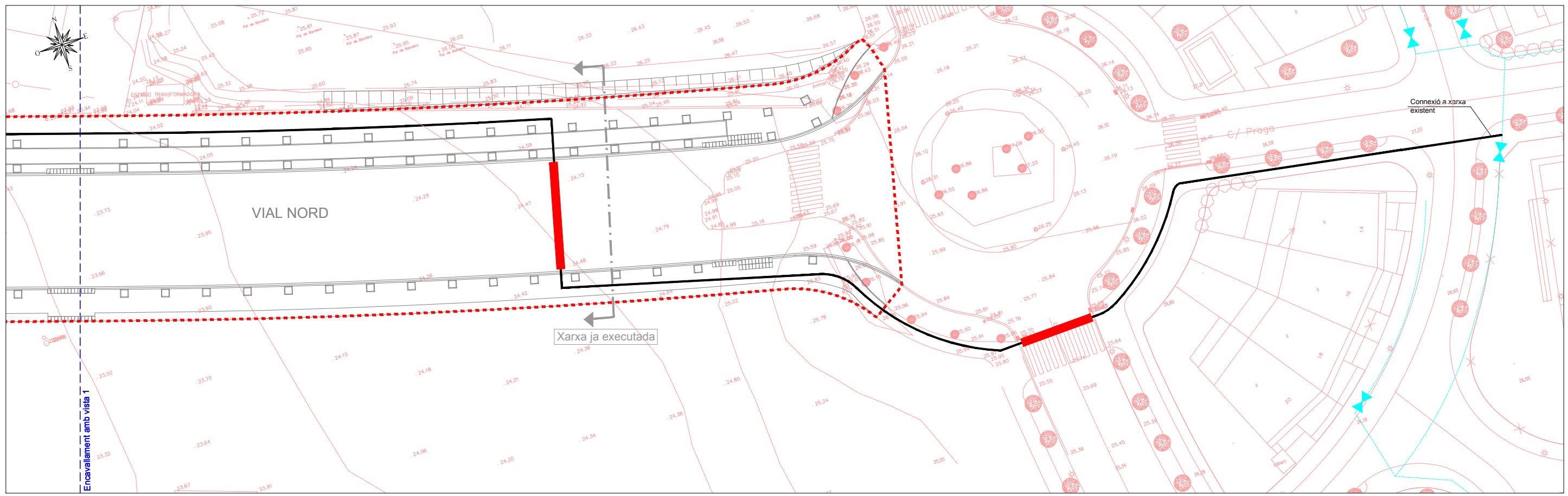

VISTA 2



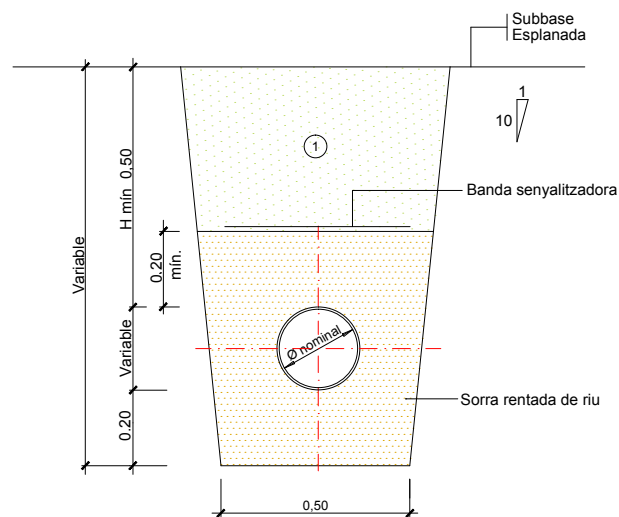

① NOTA: Replè de les rases amb material purgat sense pedres superiors a 8 cm. al 95% p.m.

RASA PER A CONDUCCIÓ DE GAS. REPSOL

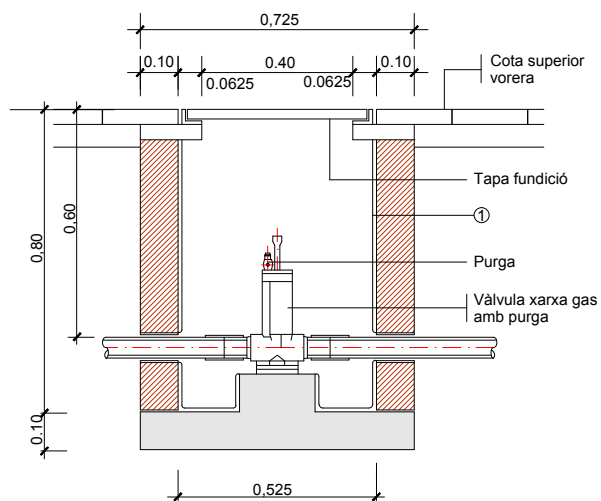

① Tot l'interior s'arrebossarà i lliscarà amb morter sense deixar arestes ni angles aguts

ARQUETA AMB VÀLVULA DE PURGA I CLAU DE PAS. REPSOL

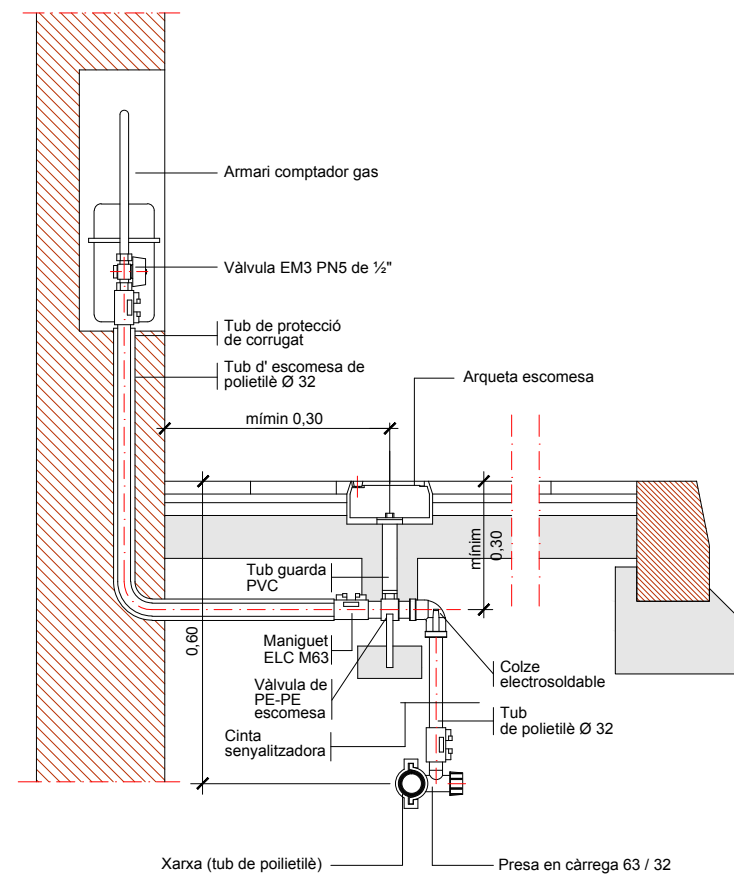

DETALL ESCOMESA DE GAS. REPSOL

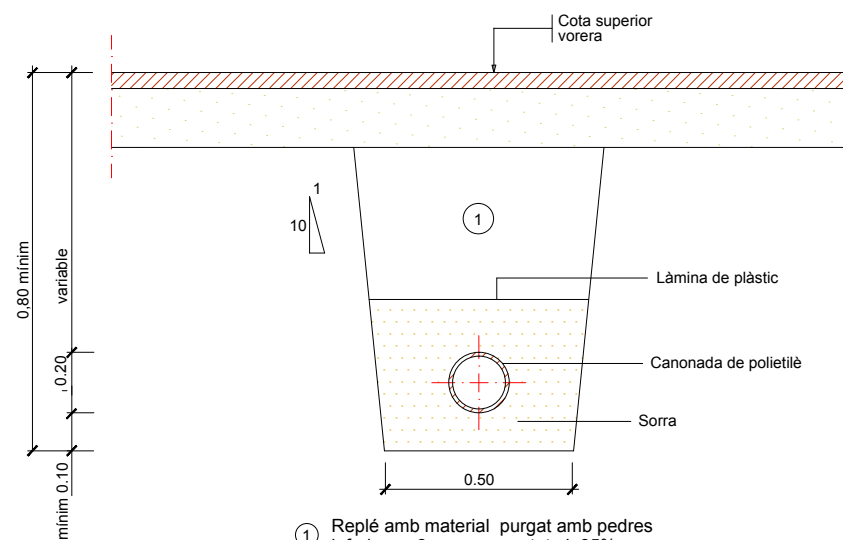

① Replè amb material purgat amb pedres inferiors a 8 cm, compactat al 95% p.m.

RASA PER A CONDUCCIÓ SOTA VORERA

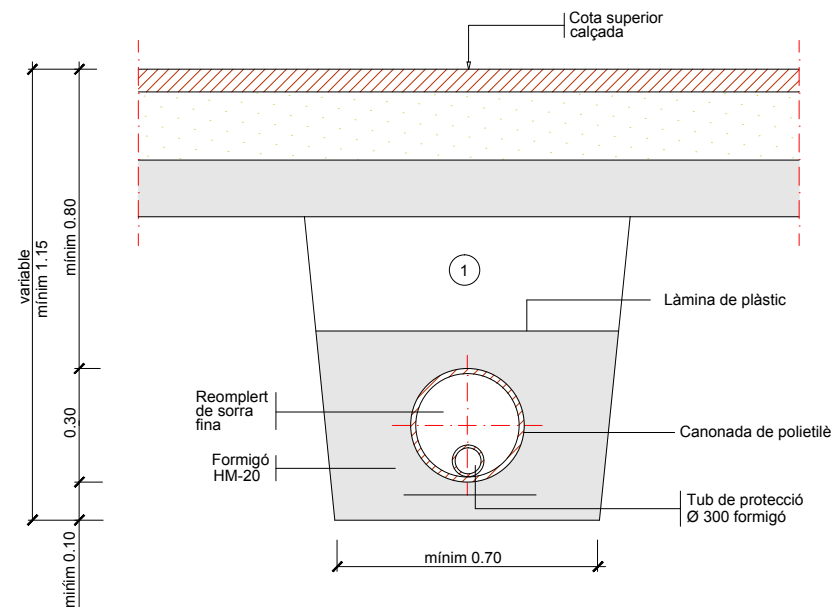

① Replè amb material purgat amb pedres inferiors a 8 cm, compactat al 95% p.m.

RASA PER A CONDUCCIÓ SOTA VIAL

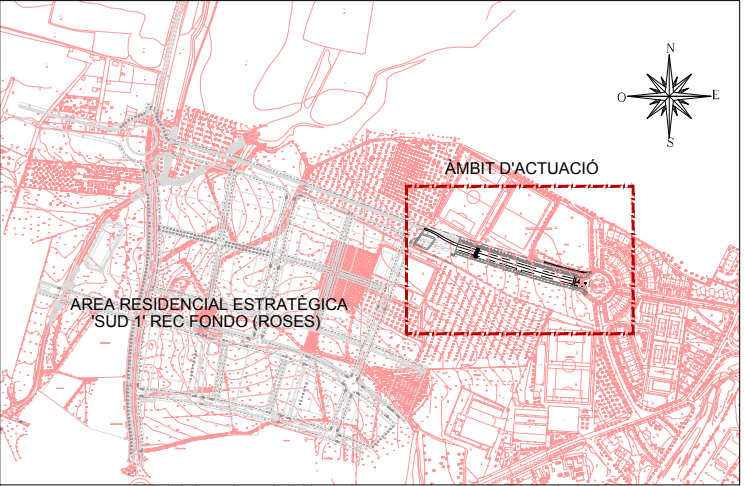
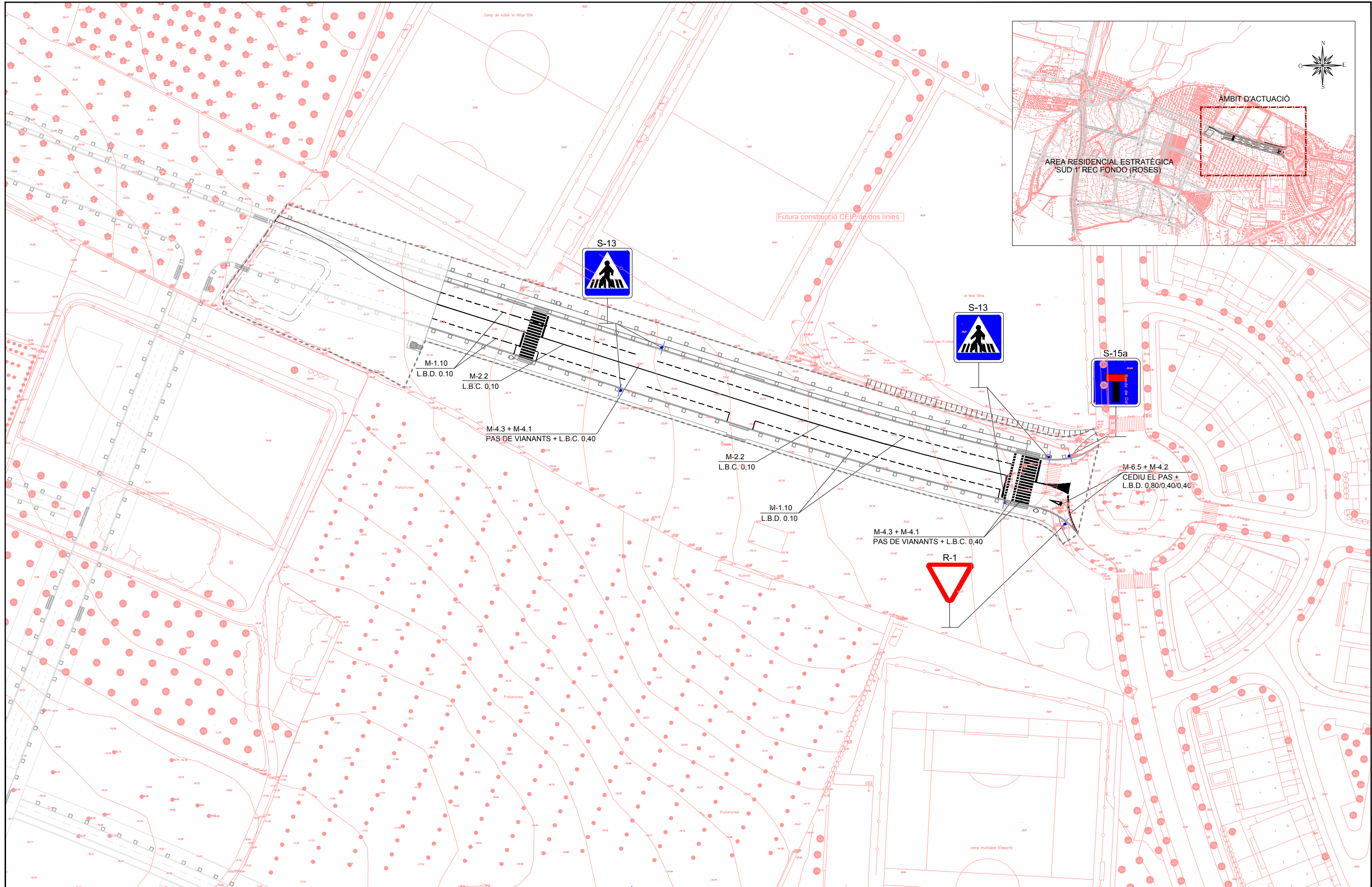

Joan Marro
JOAN MARRO, Enginyer CCIP

JULIOL 2012

ADDENDA D'ACTUALITZACIÓ DEL PROJECTE D'URBANITZACIÓ DEL VIAL NORD ENTRE LA RONDA DE DALT I LA ROTONDA DE LES CARRETERES GI-614 I GI-610 FASE-1 TRAM LA VINYASSA I DINS L'ÀMBIT DEL SUD-1

PLANTA SENYALITZACIÓ

1/1.000

18

ESQUEMA DE MUNTATGE

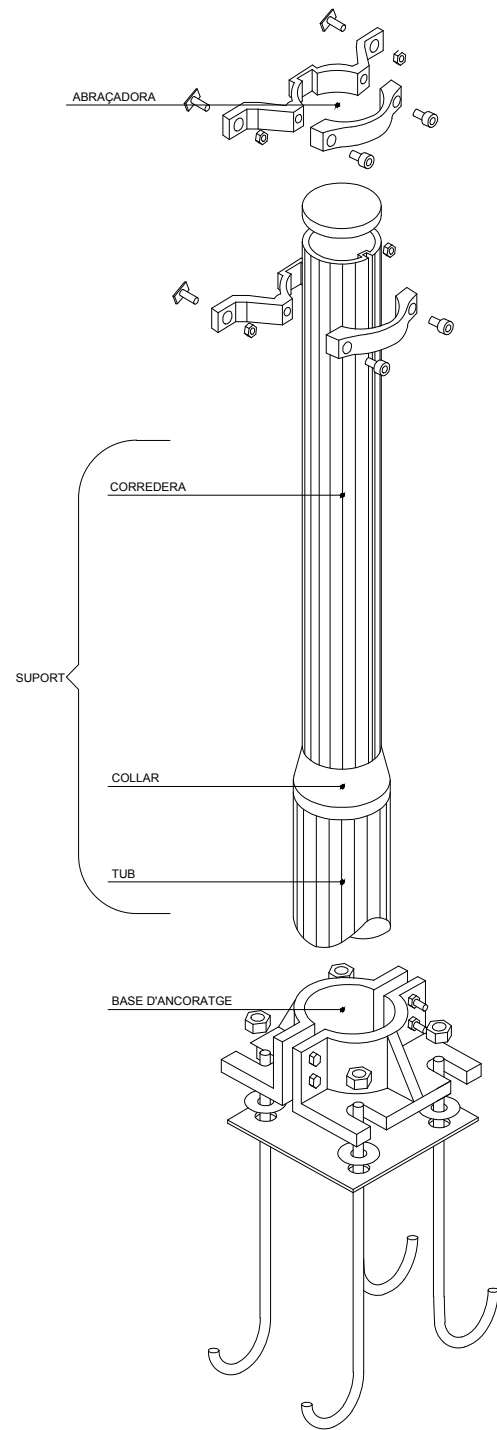

NOTES:

1. LES CARACTERÍSTIQUES DE LES SENYALS (COLOR, DIMENSIONS, ABECEDARI, ETC...) SEGONS LES NORMES 8.1-I.C. DEL MOPT.
2. LES SENYALS INFORMATIVES ES SITUARAN DE TAL FORMA QUE LA CARA DEL TEXT S'ORIENTI CAP AL TRÀFIC, FORMANT EN PLANTA EL PANNEL UN ANGLE 5-10° AMB LA NORMAL DE L'EIX.

DETALL DE SENYALS DE CODI

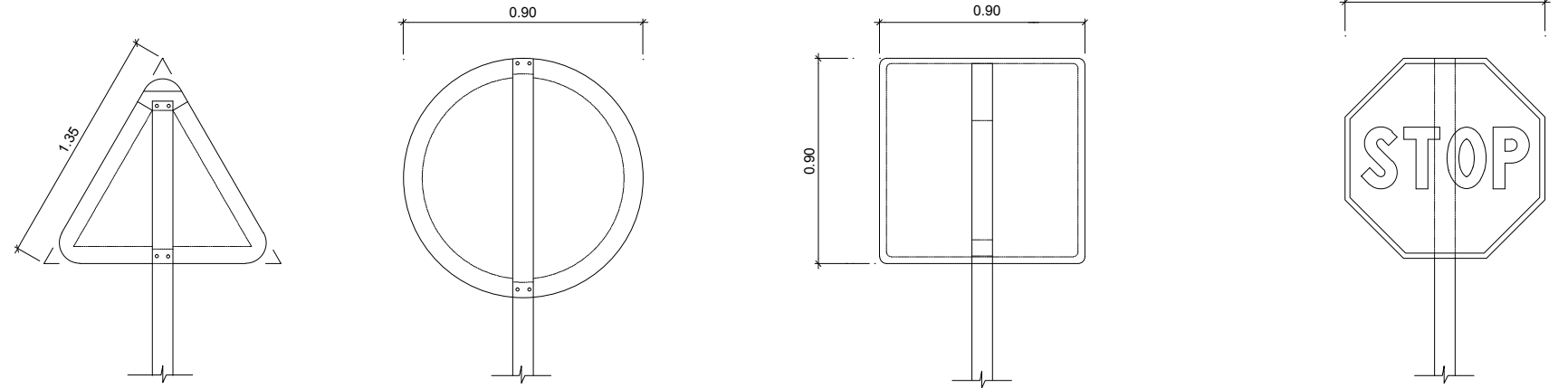

POSTE EN VORERA

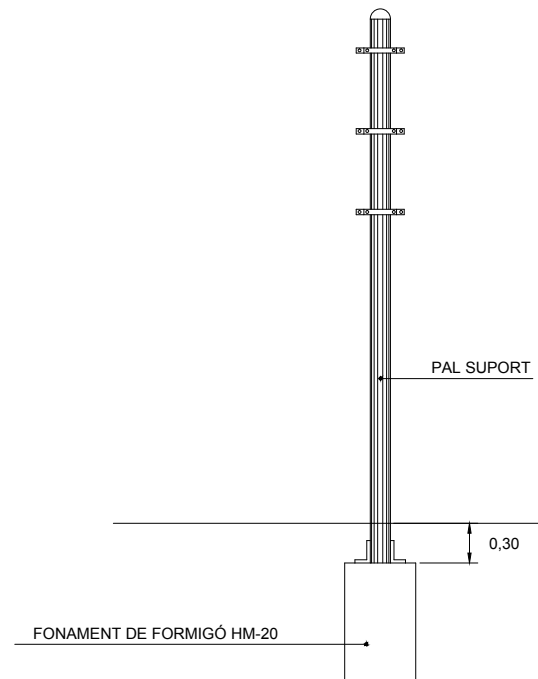

NOTES:

ELS PALS DE SUBJECCIÓ DE LES SENYALS I LES MATEIXES SERAN D'ALUMINI
EL REVERS DE LES SENYALS SERA DE COLOR NEUTRE
TOTS ELS ELEMENTS DE SUBJECCIÓ, PLAQUES I CIMENTACIÓ COMPLIRAN
EL QUE ESPECIFICA EL PLEC DE CONDICIONS TÈCNiques PARTICULARS

PAL TIPUS

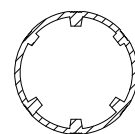

CATEGORIA RESISTENT	Ø
MC	90
MD-ME	114
ME-MF-MG	140
MH	168

M-6.4

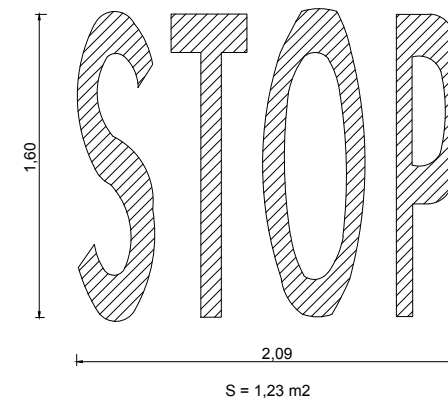

M-6.5

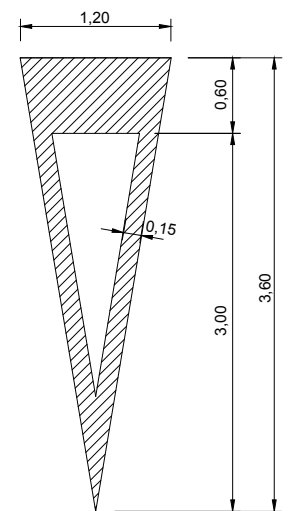

MARQUES TRANSVERSALES

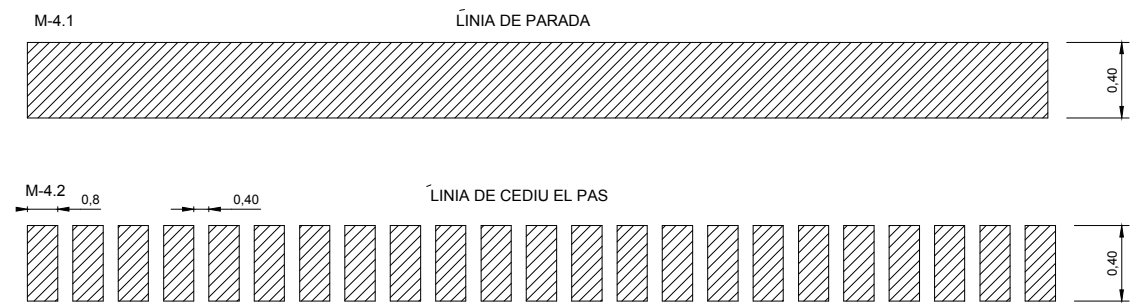

PLEC DE CONDICIONS TÈCNIQUES

El Plec de condicions tècniques s'inclou dins el Projecte d'urbanització del Vial Nord entre la Ronda de Dalt i la rotonda de les carreteres GI-614 i GI-610 Fase 1 Tram La Vinyassa dins de l'àmbit del SUD1

AMIDAMENTS

Pàg.: 1

OBRA 01 PRESSUPOST ADDENDA VIAL NORD FASE 1
CAPÍTOL 01 TREBALLS PREVIS I DEMOLICIONS
TÍTOL 3 01 TREBALLS PREVIS

NUM.	CODI	UA	DESCRIPCIÓ
------	------	----	------------

1 G221U010 m3 Excavació de terra vegetal, inclosa càrrega, transport a l'abocador, aplec o lloc d'ús i manteniment fins la seva utilització, inclòs cànon d'abocament i manteniment de l'abocador

Num.	Text	Tipus	[C]	[D]	[E]	[F]	TOTAL	Fórmula
1	Excavació parterres rotonda		2,000	5,000			10,000	C#*D#*E#*F#

TOTAL AMIDAMENT **10,000**

2 G221U112 m3 Excavació de terreny no classificat en zones de desmunt, incloses parts proporcionals de roca, amb mitjans mecànics, amb càrrega i transport a l'abocador o lloc d'ús, inclòs cànon d'abocament i manteniment de l'abocador

Num.	Text	Tipus	[C]	[D]	[E]	[F]	TOTAL	Fórmula
1	Varis neteja i repàs		10,000				10,000	C#*D#*E#*F#

TOTAL AMIDAMENT **10,000**

3 G2243011 m2 Repàs i piconatge d'esplanada, amb mitjans mecànics i compactació del 95 % PM

Num.	Text	Tipus	[C]	[D]	[E]	[F]	TOTAL	Fórmula
1	Tram Vial Nord		180,000	14,000			2.520,000	C#*D#*E#*F#
2	Plataforma posterior		40,000	30,000			1.200,000	C#*D#*E#*F#

TOTAL AMIDAMENT **3.720,000**

OBRA 01 PRESSUPOST ADDENDA VIAL NORD FASE 1
CAPÍTOL 01 TREBALLS PREVIS I DEMOLICIONS
TÍTOL 3 02 DEMOLICIONS

NUM.	CODI	UA	DESCRIPCIÓ
------	------	----	------------

1 G214U030 m3 Enderroc d'estructures de maó o totxana de qualsevol tipus, amb mitjans mecànics o manuals, inclòs càrrega, transport a l'abocador, cànon d'abocament i manteniment de l'abocador

Num.	Text	Tipus	[C]	[D]	[E]	[F]	TOTAL	Fórmula
1	Arqueta Mitja tenció CT		1,000	1,000	1,000		1,000	C#*D#*E#*F#

TOTAL AMIDAMENT **1,000**

2 G219U020 m Demolició de vorades amb rigola de qualsevol tipus, amb mitjans mecànics o manuals, inclosa la base de formigó, càrrega i transport a l'abocador, cànon d'abocament i manteniment de l'abocador

Num.	Text	Tipus	[C]	[D]	[E]	[F]	TOTAL	Fórmula
1	Vorada rotonda Ronda de Dalt		4,000	2,000			8,000	C#*D#*E#*F#

TOTAL AMIDAMENT **8,000**

Euro

AMIDAMENTS

Pàg.: 2

3 G219U030 m2 Demolició de voreres amb base de formigó o paviment de formigó, amb un gruix de 20 cm de cota mitja, incloses càrrega i transport a l'abocador, cànon d'abocament i manteniment de l'abocador

Num.	Text	Tipus	[C]	[D]	[E]	[F]	TOTAL	Fórmula
1	Rotonda Ronda de Dalt		2,000	2,000	2,000		8,000	C#*D#*E#*F#

TOTAL AMIDAMENT **8,000**

4 G219U100 m Tall amb serra de disc de paviment de mesclures bituminoses o formigó, de 20 cm a 30 cm de fondària

Num.	Text	Tipus	[C]	[D]	[E]	[F]	TOTAL	Fórmula
1	Paviment rotonda Ronda de Dalt		25,000				25,000	C#*D#*E#*F#

TOTAL AMIDAMENT **25,000**

5 G219U040 m2 Demolició de paviment de mescla bituminosa, incloses càrrega i transport a l'abocador, cànon d'abocament i manteniment de l'abocador

Num.	Text	Tipus	[C]	[D]	[E]	[F]	TOTAL	Fórmula
1	Rotonda Ronda de Dalt		210,000				210,000	C#*D#*E#*F#

TOTAL AMIDAMENT **210,000**

OBRA 01 PRESSUPOST ADDENDA VIAL NORD FASE 1
CAPÍTOL 02 MOVIMENT DE TERRES
TÍTOL 3 01 DESMUNTS

NUM.	CODI	UA	DESCRIPCIÓ
------	------	----	------------

1 G221U112 m3 Excavació de terreny no classificat en zones de desmunt, incloses parts proporcionals de roca, amb mitjans mecànics, amb càrrega i transport a l'abocador o lloc d'ús, inclòs cànon d'abocament i manteniment de l'abocador

Num.	Text	Tipus	[C]	[D]	[E]	[F]	TOTAL	Fórmula
1	Repàs zones afectades		100,000				100,000	C#*D#*E#*F#

TOTAL AMIDAMENT **100,000**

OBRA 01 PRESSUPOST ADDENDA VIAL NORD FASE 1
CAPÍTOL 02 MOVIMENT DE TERRES
TÍTOL 3 02 TERRAPLENS

NUM.	CODI	UA	DESCRIPCIÓ
------	------	----	------------

1 G227U110 m3 Esplanada amb sòl seleccionat tipus 2, procedent de préstec, segons condicions del Plec de Prescripcions Tècniques, en coronació de terraplens o sobre desmunt, estesa i compactada al 100% del PM, mesurat sobre perfil teòric

Num.	Text	Tipus	[C]	[D]	[E]	[F]	TOTAL	Fórmula
1	Repàs zones afectades		100,000				100,000	C#*D#*E#*F#

TOTAL AMIDAMENT **100,000**

2 G226U020 m3 Terraplenat amb sòl procedent de préstec, estesa i compactació segons condicions del Plec de Prescripcions Tècniques, mesurat sobre perfil teòric

Euro

Addenda d'actualització del Projecte d'urbanització del Vial Nord entre la Ronda de Dalt i la rotonda de les carreteres GI-614 i GI-610 Fase 1 Tram La Vinyassa dins de l'àmbit del SUD1. Roses
Pressupost

AMIDAMENTS

Pàg.: 3

Num.	Text	Tipus	[C]	[D]	[E]	[F]	TOTAL	Fórmula
1	Repàs zones afectades		100,000				100,000	C#*D#*E#*F#

TOTAL AMIDAMENT **100,000**

OBRA 01 PRESSUPOST ADDENDA VIAL NORD FASE 1
CAPÍTOL 03 XARXA D'AIGÜES PLUVIALS
TÍTOL 3 01 MOVIMENT DE TERRES

NUM.	CODI	UA	DESCRIPCIÓ
1	G228U010	m3	Rebliment i compactació de rases, pous i fonaments, amb material procedent de la pròpia obra, inclòs selecció, garbellat, càrregues i transports intermedis, estesa i compactació segons condicions del Plec de Prescripcions Tècniques, mesurat sobre perfil teòric

Num.	Text	Tipus	[C]	[D]	[E]	[F]	TOTAL	Fórmula
1	Repàs obra executada		10,000	0,600	0,600		3,600	C#*D#*E#*F#

TOTAL AMIDAMENT **3,600**

2	F2A1R400	m3	Subministrament de Sorra de material reciclat de formigons, de 0 a 5 mm. Tot inclòs.					
---	----------	----	--	--	--	--	--	--

Num.	Text	Tipus	[C]	[D]	[E]	[F]	TOTAL	Fórmula
1	Repàs obra executada		10,000	0,600	0,400		2,400	C#*D#*E#*F#
2			20,000				20,000	C#*D#*E#*F#

TOTAL AMIDAMENT **22,400**

3	G222U102	m3	Excavació de terreny no classificat en rases, pous o fonaments, amb mitjans mecànics, incloses part proporcional en roca i tall previ en talussos, càrrega i transport a l'abocador, aplec o lloc d'ús, inclòs canón d'abocament i manteniment de l'abocador					
---	----------	----	--	--	--	--	--	--

Num.	Text	Tipus	[C]	[D]	[E]	[F]	TOTAL	Fórmula
1	Repàs obra executada		10,000	0,600	1,000		6,000	C#*D#*E#*F#
2			20,000				20,000	C#*D#*E#*F#

TOTAL AMIDAMENT **26,000**

OBRA 01 PRESSUPOST ADDENDA VIAL NORD FASE 1
CAPÍTOL 03 XARXA D'AIGÜES PLUVIALS
TÍTOL 3 02 COL·LECTORS

NUM.	CODI	UA	DESCRIPCIÓ
1	FD7J0135	m	Tub PEAD ó Polipropilè DN 800 mm, doble paret SN 8 kN/m2, norma prEN 13476-1, previst per a una pressió interior de 1kg/cm2, inclou aquesta unitat el subministrament, col.locació i la unió entre tubs. Assentat i recobert amb formigó HM-20. Tot inclòs completament acabat, segons plànols.

Num.	Text	Tipus	[C]	[D]	[E]	[F]	TOTAL	Fórmula
1	Repàs obra executada		6,000				6,000	C#*D#*E#*F#

TOTAL AMIDAMENT **6,000**

Euro

Addenda d'actualització del Projecte d'urbanització del Vial Nord entre la Ronda de Dalt i la rotonda de les carreteres GI-614 i GI-610 Fase 1 Tram La Vinyassa dins de l'àmbit del SUD1. Roses
Pressupost

AMIDAMENTS

Pàg.: 4

2	FD7J0115	m	Tub PEAD ó Polipropilè DN 315 mm, doble paret SN 8 kN/m2, norma prEN 13476-1, previst per a una pressió interior de 1kg/cm2, inclou aquesta unitat el subministrament, col.locació i la unió entre tubs. Assentat i recobert amb formigó HM-20. Tot inclòs completament acabat, segons plànols.					
---	----------	---	---	--	--	--	--	--

Num.	Text	Tipus	[C]	[D]	[E]	[F]	TOTAL	Fórmula
1	Repàs obra executada		10,000				10,000	C#*D#*E#*F#

TOTAL AMIDAMENT **10,000**

3	FD7J0110	m	Tub PEAD ó Polipropilè DN 250 mm, doble paret SN 8 kN/m2, norma prEN 13476-1, previst per a una pressió interior de 1kg/cm2, inclou aquesta unitat el subministrament, col.locació i la unió entre tubs. Assentat i recobert amb formigó HM-20. Tot inclòs completament acabat, segons plànols.					
---	----------	---	---	--	--	--	--	--

Num.	Text	Tipus	[C]	[D]	[E]	[F]	TOTAL	Fórmula
1	Repàs Escomeses embornal		10,000	2,000			20,000	C#*D#*E#*F#

TOTAL AMIDAMENT **20,000**

4	FD7J0030	m	Tub PEAD ó Polipropilè DN 630 mm, doble paret SN 8 kN/m2, norma prEN 13476-1, previst per a una pressió interior de 1kg/cm2, inclou aquesta unitat el subministrament, col.locació i la unió entre tubs. Assentat i recobert amb sorra. Tot inclòs completament acabat, segons plànols.					
---	----------	---	---	--	--	--	--	--

Num.	Text	Tipus	[C]	[D]	[E]	[F]	TOTAL	Fórmula
1	Repàs obra executada		10,000				10,000	C#*D#*E#*F#

TOTAL AMIDAMENT **10,000**

5	FD7J0025	m	Tub PEAD ó Polipropilè DN 500 mm, doble paret SN 8 kN/m2, norma prEN 13476-1, previst per a una pressió interior de 1kg/cm2, inclou aquesta unitat el subministrament, col.locació i la unió entre tubs. Assentat i recobert amb sorra. Tot inclòs completament acabat, segons plànols.					
---	----------	---	---	--	--	--	--	--

Num.	Text	Tipus	[C]	[D]	[E]	[F]	TOTAL	Fórmula
1	Repàs obra executada		10,000				10,000	C#*D#*E#*F#

TOTAL AMIDAMENT **10,000**

OBRA 01 PRESSUPOST ADDENDA VIAL NORD FASE 1
CAPÍTOL 03 XARXA D'AIGÜES PLUVIALS
TÍTOL 3 03 PERICONS I POUS DE REGISTRE

NUM.	CODI	UA	DESCRIPCIÓ
1	FDD10110	u	Pou de registre prefabricat d '1,20 m de diàmetre, amb una profunditat màxima de 3 m, per a tubs de formigó armat ASTM D=<90 cm, inclou: pates, marc octogonal o quadrat aparent segons tipus de paviment, massisat i tapa rodona articulada amb tancament de bloqueig de fosa dúctil segons norma EN-124 classe D-400, segons detall. Tot inclòs completament acabat.

Num.	Text	Tipus	[C]	[D]	[E]	[F]	TOTAL	Fórmula
1	Pou pendent a executar		1,000				1,000	C#*D#*E#*F#

TOTAL AMIDAMENT **1,000**

2	FD5J0010	u	Formació d'embornal senzill de maó massís o formigó HM-20 completament acabat, segons plànols, inclou marc, massisat amb formigó HM-20 i reixa de fosa dúctil de 750x300 mm H=100 mm classe C-250. Tot inclòs completament acabat.					
---	----------	---	--	--	--	--	--	--

Euro

AMIDAMENTS

Pàg.: 5

Num.	Text	Tipus	[C]	[D]	[E]	[F]	TOTAL	Fórmula
1	Embornal pendent a executar		1,000				1,000	C#*D#*E#*F#

TOTAL AMIDAMENT **1,000**

3 FDSZBJC4 u Reixa fixa, per a embornal de fosa grisa, de 780x380x40 mm i 45 kg de pes i col·locada amb morter

Num.	Text	Tipus	[C]	[D]	[E]	[F]	TOTAL	Fórmula
1	Total embornals		14,000				14,000	C#*D#*E#*F#
2	Restitució tram urbanitzat		2,000				2,000	C#*D#*E#*F#

TOTAL AMIDAMENT **16,000**

4 FDDZ5DD4 u Bastiment circular de fosa dúctil per a pou de registre i tapa abatible, pas lliure de 600 mm de diàmetre i classe D400 segons norma UNE-EN 124, col·locat amb morter

Num.	Text	Tipus	[C]	[D]	[E]	[F]	TOTAL	Fórmula
1	Total pous pluvials		5,000				5,000	C#*D#*E#*F#

TOTAL AMIDAMENT **5,000**

OBRA 01 PRESSUPOST ADDENDA VIAL NORD FASE 1
CAPÍTOL 03 XARXA D'AIGÜES PLUVIALS
TÍTOL 3 04 BASSA INFILTRACIÓ

NUM.	CODI	UA	DESCRIPCIÓ
------	------	----	------------

1 G221U112 m3 Excavació de terreny no classificat en zones de desmunt, incloses parts proporcionals de roca, amb mitjans mecànics, amb càrrega i transport a l'abocador o lloc d'ús, inclos canó d'abocament i manteniment de l'abocador

Num.	Text	Tipus	[C]	[D]	[E]	[F]	TOTAL	Fórmula
1	Amidaments s/plànols	C	Longitud	Ample	Alçada			
2	Reperfilat de parament vertical		22,200	0,500	3,000	2,000	66,600	C#*D#*E#*F#
3			19,850	0,500	3,000	2,000	59,550	C#*D#*E#*F#
4	Retirada de terres							
5	Bassa infiltració		22,200	19,650	3,070	0,300	401,768	C#*D#*E#*F#

TOTAL AMIDAMENT **527,918**

2 G226U030 m3 Terraplenat o pedraplenat amb sòl procedent de la pròpia obra, inclos selecció, garbellat, càrregues i transports intermedis, estesa i compactació segons condicions del Plec de Prescripcions Tècniques, mesurat sobre perfil teòric

Num.	Text	Tipus	[C]	[D]	[E]	[F]	TOTAL	Fórmula
1	Amidaments s/plànols	C	Secció	Longitud				
2	Mota bassa d'infiltració		2,500	70,000			175,000	C#*D#*E#*F#
4	Previsió		50,000				50,000	C#*D#*E#*F#

TOTAL AMIDAMENT **225,000**

Euro

AMIDAMENTS

Pàg.: 6

3	F6A10020	m	Reixat de 2 m d'alçària d'acer galvanitzat i plastificat tipus "Lux de Rivisa" o equivalent, format per malla de simple torsió, 1 pal vertical de suport col·locat aproximadament cada 3 m, 1 o 2 pals inclinats a les cantoneres, i 2 pals inclinats com a tensors col·locats cada 30 m, inclou excavació, subministrament i col·locació amb daus de formigó i muntatge. Tot inclòs completament acabat.				
---	----------	---	---	--	--	--	--

AMIDAMENT DIRECTE **0,000**

4	F6A1CEA1	u	Porta de dues fulles de 3x2 m, d'acer galvanitzat, amb bastidor de tub de 80x50 mm i malla electrosoldada de 200x50 mm i D 6 mm, sòcol de planxa d'1,5 mm, muntants de 100x100 mm, passador, pany i pom				
---	----------	---	---	--	--	--	--

AMIDAMENT DIRECTE **0,000**

5 F2A1ZJ00 m3 Subministrament de grava per drenatges.Tot inclòs.

Num.	Text	Tipus	[C]	[D]	[E]	[F]	TOTAL	Fórmula
1	Amidaments s/plànols	C	Superfície	Alçada				
2	Bassa infiltració últims 60 cm		365,000	0,600			219,000	C#*D#*E#*F#

TOTAL AMIDAMENT **219,000**

6 F226Z401 m3 Pedraplè procedent de préstecs exteriors a l'àmbit de l'obra, de característiques a determinar per la Direcció d'Obra, inclou subministrament, càrrega, transport, estesa, compactació i tarifes (taxes, canons i despeses) si s'escau. Tot inclòs completament acabat.

Num.	Text	Tipus	[C]	[D]	[E]	[F]	TOTAL	Fórmula
1	Amidaments s/plànols	C	Superfície	Alçada				
2	Bassa infiltració primers 100 cm		360,000	1,000			360,000	C#*D#*E#*F#

TOTAL AMIDAMENT **360,000**

7 G7BC3790 m2 Geotèxtil format per feltre de polipropilè/polietilè no teixit lligat tèrmicament de 90 a 100 g/m2, col·locat sense adherir

Num.	Text	Tipus	[C]	[D]	[E]	[F]	TOTAL	Fórmula
1	Geotèxtil		19,850	22,200		2,000	881,340	C#*D#*E#*F#
2			19,850	4,000		2,000	158,800	C#*D#*E#*F#
3			22,200	4,000		2,000	177,600	C#*D#*E#*F#
4			100,000				100,000	C#*D#*E#*F#

TOTAL AMIDAMENT **1.317,740**

OBRA 01 PRESSUPOST ADDENDA VIAL NORD FASE 1
CAPÍTOL 04 XARXA D'AIGÜES RESIDUALS
TÍTOL 3 01 MOVIMENT DE TERRES

NUM.	CODI	UA	DESCRIPCIÓ
------	------	----	------------

1 G222U102 m3 Excavació de terreny no classificat en rases, pous o fonaments, amb mitjans mecànics, incloses part proporcional en roca i tall previ en talussos, càrrega i transport a l'abocador, aplec o lloc d'ús, inclos canó d'abocament i manteniment de l'abocador

Num.	Text	Tipus	[C]	[D]	[E]	[F]	TOTAL	Fórmula
1	Repàs obra executada		10,000	0,800	1,000		8,000	C#*D#*E#*F#
2	Nova ubicació pou de bombament		2,000	2,000	4,000		16,000	C#*D#*E#*F#

Euro

Addenda d'actualització del Projecte d'urbanització del Vial Nord entre la Ronda de Dalt i la rotonda de les carreteres GI-614 i GI-610 Fase 1 Tram La Vinyassa dins de l'àmbit del SUD1. Roses
Pressupost

AMIDAMENTS

Pàg.: 7

Num.	Text	Tipus	[C]	[D]	[E]	[F]	TOTAL	Fórmula	
TOTAL AMIDAMENT							24,000		
2	G228U010	m3	Rebliment i compactació de rases, pous i fonaments, amb material procedent de la pròpia obra, inclòs selecció, garbellat, càrregues i transports intermedis, estesa i compactació segons condicions del Plec de Prescripcions Tècniques, mesurat sobre perfil teòric						
1	Repàs obra executada		3,000				3,000	C#*D#*E#*F#	
TOTAL AMIDAMENT							3,000		
3	F2A1R400	m3	Subministrament de Sorra de material reciclat de formigons, de 0 a 5 mm. Tot inclòs.						
1	Repàs obra executada		10,000				10,000	C#*D#*E#*F#	
TOTAL AMIDAMENT							10,000		

OBRA 01 PRESSUPOST ADDENDA VIAL NORD FASE 1
CAPÍTOL 04 XARXA D'AIGÜES RESIDUALS
TITOL 3 02 COL·LECTORS

NUM.	CODI	UA	DESCRIPCIÓ
1	FD7J0020	m	Tub PEAD ó Polipropilè DN 400 mm, doble paret SN 8 kN/m2, norma prEN 13476-1, previst per a una pressió interior de 1kg/cm2, inclou aquesta unitat el subministrament, col.locació i la unió entre tubs. Assentat i recobert amb sorra. Tot inclòs completament acabat, segons plànols.
1	Repàs obra executada		6,000
TOTAL AMIDAMENT			6,000
2	FD7J0110	m	Tub PEAD ó Polipropilè DN 250 mm, doble paret SN 8 kN/m2, norma prEN 13476-1, previst per a una pressió interior de 1kg/cm2, inclou aquesta unitat el subministrament, col.locació i la unió entre tubs. Assentat i recobert amb formigó HM-20. Tot inclòs completament acabat, segons plànols.
1	Repàs obra executada		6,000
TOTAL AMIDAMENT			6,000

OBRA 01 PRESSUPOST ADDENDA VIAL NORD FASE 1
CAPÍTOL 04 XARXA D'AIGÜES RESIDUALS
TITOL 3 03 PERICONS I POUS DE REGISTRE

NUM.	CODI	UA	DESCRIPCIÓ
1	FDD10110	u	Pou de registre prefabricat d '1,20 m de diàmetre, amb una profunditat màxima de 3 m, per a tubs de formigó armat ASTM D=<90 cm, inclou: pates, marc octogonal o quadrat aparent segons tipus de paviment, massísat i tapa rodona articulada amb tancament de bloqueig de fosa dúctil segons norma EN-124 classe D-400, segons detall. Tot inclòs completament acabat.
TOTAL AMIDAMENT			25,375

Euro

Addenda d'actualització del Projecte d'urbanització del Vial Nord entre la Ronda de Dalt i la rotonda de les carreteres GI-614 i GI-610 Fase 1 Tram La Vinyassa dins de l'àmbit del SUD1. Roses
Pressupost

AMIDAMENTS

Pàg.: 8

Num.	Text	Tipus	[C]	[D]	[E]	[F]	TOTAL	Fórmula	
1	Amidaments s/plànols	C	Unitats						
2	Tram Vial Nord		1,000				1,000	C#*D#*E#*F#	
TOTAL AMIDAMENT							1,000		
2	FDDZ5DD4	u	Bastiment circular de fosa dúctil per a pou de registre i tapa abatible, pas lliure de 600 mm de diàmetre i classe D400 segons norma UNE-EN 124, col·locat amb morter						
AMIDAMENT DIRECTE							3,000		

OBRA 01 PRESSUPOST ADDENDA VIAL NORD FASE 1
CAPÍTOL 04 XARXA D'AIGÜES RESIDUALS
TITOL 3 04 POU DE BOMBAMENT
TITOL 4 01 OBRA CIVIL

NUM.	CODI	UA	DESCRIPCIÓ						
1	G228U010	m3	Rebliment i compactació de rases, pous i fonaments, amb material procedent de la pròpia obra, inclo selecció, garbellat, càrregues i transports intermedis, estesa i compactació segons condicions del Plec de Prescripcions Tècniques, mesurat sobre perfil teòric						
1	Amidaments s/plànols	C	Volum	Ample	Alçada				
2	Pou de bombament		12,800				12,800	C#*D#*E#*F#	
3	Desaigua pou de bombament		5,000	0,500	1,000		2,500	C#*D#*E#*F#	
5	Vial Nord		185,000	0,600	1,000		111,000	C#*D#*E#*F#	
6	Paviment rotonda Ronda de Dalt		50,000	0,600	1,000		30,000	C#*D#*E#*F#	
7	Paviment C/Praga		35,000	0,600	1,000		21,000	C#*D#*E#*F#	
TOTAL AMIDAMENT							177,300		
2	G45KU010	m3	Formigó ciclopi per a soleres de 15 N/mm2 de resistència característica a la compressió i bloc de pedra entre 20 i 50 kg, inclòs preparació de la base d'assentament, col·locació i curat						
1	Amidaments s/plànols	C	Superfície	Alçada					
2	Pou de bombament - Fonamentació		6,250	0,100			0,625	C#*D#*E#*F#	
3	Pou de bombament - Arqueta valvuleria		2,000	0,100			0,200	C#*D#*E#*F#	
TOTAL AMIDAMENT							0,825		

NUM.	CODI	UA	DESCRIPCIÓ					
3	G222U102	m3	Excavació de terreny no classificat en rases, pous o fonaments, amb mitjans mecànics, incloses part proporcional en roca i tall previ en talussos, càrrega i transport a l'abocador, aplec o lloc d'ús, inclòs canó d'abocament i manteniment de l'abocador					
1	Amidaments s/plànols	C	Longitud	Ample	Alçada			
2	Pou de bombament		2,500	2,500	3,400		21,250	C#*D#*E#*F#
3	Desaigua pou de bombament		5,000	0,550	1,500		4,125	C#*D#*E#*F#
TOTAL AMIDAMENT							25,375	

Euro

AMIDAMENTS

Pàg.: 9

4	F4D00010	m2	Encofrat i desencofrat pla en parament no vist.					
Num.	Text	Tipus	[C]	[D]	[E]	[F]	TOTAL	Fórmula
1	Amidaments s/plànols	C	Longitud	Unitats				
2	Pou bombament - Arqueta valvuleria		1,300	2,000			2,600	C#*D#*E#*F#
3			1,300	2,000			2,600	C#*D#*E#*F#
TOTAL AMIDAMENT							5,200	
5	F4500010	m3	Formigó HA25/P/20/Ila per fonaments i encepats de consistència plàstica i grandària màxima del granulat 20 mm. Inclou subministrament, abocat amb cubilot o bombament i vibrat. Tot inclòs.					
Num.	Text	Tipus	[C]	[D]	[E]	[F]	TOTAL	Fórmula
1	Amidaments s/plànols	C	Superfície	Alçada	Densitat			
2	Pou de bombament - Arqueta		1,300	0,100	2,350		0,306	C#*D#*E#*F#
TOTAL AMIDAMENT							0,306	
6	F4500030	m3	Formigó HA-25/P/20/Ila per a alçats, pilars i taulers, de consistència plàstica i grandària màxima del granulat 20 mm. Inclou subministrament, abocat amb cubilot o bombament i vibrat. Tot inclòs.					
Num.	Text	Tipus	[C]	[D]	[E]	[F]	TOTAL	Fórmula
1	Amidaments s/plànols	C	Longitud	Alçada	Ample	Densitat		
2	Pou de bombament - Arqueta		4,500	0,400	0,100	2,350	0,423	C#*D#*E#*F#
4	Mermes	%	5,000				0,021	PERPARCIAL(G1:G3,C 4)
TOTAL AMIDAMENT							0,444	
7	GDKZ0002	u	Marc de 62x62x4,5 cm amb tapa de pas lliure 53x53 cm, de fosa dúctil, per a una càrrega de ruptura de 12 t, totalment col·locat.					
Num.	Text	Tipus	[C]	[D]	[E]	[F]	TOTAL	Fórmula
1	Amidaments s/plànols	C	Unitats					
2	Pou de bombament - Arqueta valvuleria		2,000				2,000	C#*D#*E#*F#
TOTAL AMIDAMENT							2,000	
8	FD7Z0130	u	Connexió a pou o tub de clavegueram existent a eix de calçada, inclou tall amb disc del paviment asfàltic a demolir, demolició de paviment de vorera i paviment asfàltic existent, excavació manual i/o mecànica, reblliment, base de formigó i paviment de panot a vorera, i base de tot-ú i paviment asfàltic a calçada. Tot inclòs completament acabat.					
AMIDAMENT DIRECTE							1,000	

OBRA	01	PRESSUPOST ADDENDA VIAL NORD FASE 1
CAPÍTOL	04	XARXA D'AIGÜES RESIDUALS
TÍTOL 3	04	POU DE BOMBAMENT
TÍTOL 4	02	OBRA MECÀNICA

NUM.	CODI	UA	DESCRIPCIÓ
------	------	----	------------

Euro

AMIDAMENTS

Pàg.: 10

1	FFB10330	m	Conducció PEAD D 110 mm, gruix 10 mm, assentada i recoberta de sorra. Apta per a 16 bar PN, inclòs subministrament, col·locació, unió i p.p. peces especials. Tot inclòs completament acabat.					
Num.	Text	Tipus	[C]	[D]	[E]	[F]	TOTAL	Fórmula
1	Amidament s/plànols	C	Longitud					
2	Pou de bombament prefabricat		280,000				280,000	C#*D#*E#*F#
TOTAL AMIDAMENT							280,000	
2	FDD10Z001	ut	Pou de bombament prefabricat d'acer al carboni de 1,5 m de diàmetre i alçada 3,00m. Els elements que componen el pou són: -Pou de diàmetre 1,6 m tipus Pompac o equivalent. -Profunditat total 3m. -Cota arribada aigua -1.6 m respecte part superior pou bombament. -2 Bombes DP3068.180 MT Flygt o equivalents. -Impulsor tipus vòrtex -Sòcols -Jocs de guia per desplaçament bomba al exterior -Reixa de desbat mòbil i extraïble per la part superior, construïda en acer inoxidable. -Nivells de màxim, mínima i emergència. -Vàlvules antirretorn per cada bomba. -Vàlvules de tancament i aïllament per cada bomba. -Cadenes d'elevació o cable. -Tapes registrables. -Quadre elèctric de maniobra per funcionament alternatiu de les bombes amb senyal lluminosa de funcionament-aturada-averia, amb sortida elèctrica per la senyal acústica i lluminosa en cas d'averia. El quadre elèctric disposarà de sortides de senyal d'alarma.					
Num.	Text	Tipus	[C]	[D]	[E]	[F]	TOTAL	Fórmula
1	Amidament s/plànols	C	Unitats				Total	
2	Pou de bombament prefabricat		1,000				1,000	C#*D#*E#*F#
TOTAL AMIDAMENT							1,000	
3	FG310015	m	Conductor de coure armat tipus RVFV 0,6/1 kV, secció 4x6 mm2. Inclou subministrament i col·locació. Tot inclòs.					
Num.	Text	Tipus	[C]	[D]	[E]	[F]	TOTAL	Fórmula
1	Amidament s/plànols	C	Longitud					
2	Pou de bombament prefabricat		110,000				110,000	C#*D#*E#*F#
TOTAL AMIDAMENT							110,000	
4	FFB10345	m	Conducció PEAD D 160 mm, gruix 14,6 mm, assentada i recoberta de sorra. Apta per a 16 bar PN, inclòs subministrament, col·locació, unió i p.p. peces especials. Tot inclòs completament acabat.					
Num.	Text	Tipus	[C]	[D]	[E]	[F]	TOTAL	Fórmula
1	Amidament s/plànols	C	Unitats					
2	Desaigua pou de bombament		5,000				5,000	C#*D#*E#*F#
TOTAL AMIDAMENT							5,000	
5	FG000010	u	Ampliació i adequació a la nova potència, de les instal·lacions d'escomesa, comptatge, maniobra i protecció.					
Num.	Text	Tipus	[C]	[D]	[E]	[F]	TOTAL	Fórmula

Euro

AMIDAMENTS

Pàg.: 11

1	Amidament s/plànols	C	Unitats						
2	Escomesa Pou bombament prefabricat		1,000					1,000	C#*D#*E#*F#

TOTAL AMIDAMENT **1,000**

OBRA 01 PRESSUPOST ADDENDA VIAL NORD FASE 1
CAPÍTOL 05 AFERMATS
TITOL 3 01 MATERIALS GRANULARS

NUM.	CODI	UA	DESCRIPCIÓ
------	------	----	------------

1 G921U020 m3 Base de tot-u artificial, estesa, humectació i compactació, mesurat sobre perfil teòric

Num.	Text	Tipus	[C]	[D]	[E]	[F]	TOTAL	Fórmula
1	Amidaments s/annex	C	Superfície	Alçada				
2	Tram Vial Nord		2.685,000	0,200			537,000	C#*D#*E#*F#
3	Vorera Nord		875,000	0,150		0,100	13,125	C#*D#*E#*F#
4	Vorera Sud		520,000	0,150		0,200	15,600	C#*D#*E#*F#
5	Previsió		50,000				50,000	C#*D#*E#*F#

TOTAL AMIDAMENT **615,725**

2 F9210020 m3 Sub-base granular tot-u artificial compactada. Inclòs refi i compactació de l'esplanada, si s'escau. Tot inclòs.

Num.	Text	Tipus	[C]	[D]	[E]	[F]	TOTAL	Fórmula
1	Amidaments s/annex	C	Superfície	Alçada				
2	Tram Vial Nord		2.685,000	0,150			402,750	C#*D#*E#*F#

TOTAL AMIDAMENT **402,750**

OBRA 01 PRESSUPOST ADDENDA VIAL NORD FASE 1
CAPÍTOL 05 AFERMATS
TITOL 3 02 PAVIMENTS

NUM.	CODI	UA	DESCRIPCIÓ
------	------	----	------------

1 G9H1U120 t Mescla bituminosa en calent AC22 base B60/70 G, per a capa de base, inclòs filler, estesa i compactada, sense incloure betum

Num.	Text	Tipus	[C]	[D]	[E]	[F]	TOTAL	Fórmula
1	Amidaments s/annex	C	Longitud	Alçada	Densitat(t/m³)			
2	Tram Vial Nord		2.685,000	0,070	2,400		451,080	C#*D#*E#*F#
4	Previsió %	P	10,000				45,108	PERORIGEN(G1:G3,C4)

TOTAL AMIDAMENT **496,188**

2 G9H1U512 t Mescla bituminosa en calent AC16 surf B60/70 D, inclòs filler, estesa i compactada, sense incloure betum

Num.	Text	Tipus	[C]	[D]	[E]	[F]	TOTAL	Fórmula
1	Amidaments s/annex	C	Superfície	Alçada	Densitat(t/m³)			

Euro

AMIDAMENTS

Pàg.: 12

2	Tram Vial Nord		2.685,000	0,050			2,400	322,200	C#*D#*E#*F#
4	Previsió %	P	10,000					32,220	PERORIGEN(G1:G3,C4)

TOTAL AMIDAMENT **354,420**

3 G9HA0010 t Betum asfàltic tipus B-60/70, per a mescles bituminoses

Num.	Text	Tipus	[C]	[D]	[E]	[F]	TOTAL	Fórmula
1	Amidaments s/annex	C	Volum	Dotació				
2	Mescla bituminosa AC22 B60/70 G		496,188	0,050			24,809	C#*D#*E#*F#
3	Mescla bituminosa AC16 B60/70 D		354,420	0,045			15,949	C#*D#*E#*F#

TOTAL AMIDAMENT **40,758**

4 G9J1U010 m2 Reg emprimació amb emulsió catònica, tipus ECI

Num.	Text	Tipus	[C]	[D]	[E]	[F]	TOTAL	Fórmula
1	Amidaments s/annex	C	Superfície					
2	Tram Vial Nord		2.685,000				2.685,000	C#*D#*E#*F#
4	Previsió %	P	10,000				268,500	PERORIGEN(G1:G3,C4)

TOTAL AMIDAMENT **2.953,500**

5 G9J1U020 m2 Reg d'adherència amb emulsió catònica, tipus ECR-1

Num.	Text	Tipus	[C]	[D]	[E]	[F]	TOTAL	Fórmula
1	Amidaments s/annex	C	Superfície					
2	Tram Vial Nord		2.685,000				2.685,000	C#*D#*E#*F#
4	Previsió %	P	10,000				268,500	PERORIGEN(G1:G3,C4)

TOTAL AMIDAMENT **2.953,500**

OBRA 01 PRESSUPOST ADDENDA VIAL NORD FASE 1
CAPÍTOL 06 URBANITZACIÓ
TITOL 3 01 VORERES I VORADES

NUM.	CODI	UA	DESCRIPCIÓ
------	------	----	------------

1 G9650005 m Vorada de 12-15x25 cm, tipus T-2, de peces prefabricades de formigó rectes i corbes, inclosa excavació i base de formigó de 15 N/mm2 de resistència característica a la compressió i totes les feines adients, totalment col·locada

Num.	Text	Tipus	[C]	[D]	[E]	[F]	TOTAL	Fórmula
1	Previsió		10,000				10,000	C#*D#*E#*F#

TOTAL AMIDAMENT **10,000**

2 G974U020 m Rigola prefabricada de morter de ciment blanc de 30 cm d'amplada i 8 cm de gruix, adossada a la vorera, inclosa excavació, base de formigó de 15 N/mm2 de resistència característica a la compressió i totes les feines adients, totalment col·locada

Num.	Text	Tipus	[C]	[D]	[E]	[F]	TOTAL	Fórmula
1	Previsió		10,000				10,000	C#*D#*E#*F#

Euro

AMIDAMENTS

Pàg.: 13

TOTAL AMIDAMENT **10,000**

3 F9910030 u Formació d'escossell quadrat d'1,20x1,20 m amb peça prefabricada de formigó especial de 120x20x8 cm tipus fiol, inclou base de formigó HM-20, segons plànols de detall. Tot inclòs completament acabat.

Num.	Text	Tipus	[C]	[D]	[E]	[F]	TOTAL	Fórmula
1	Escossells pendents a executar		16,000				16,000	C#*D#*E#*F#

TOTAL AMIDAMENT **16,000**

4 F9850210 m Gual de vianants, inclou subministrament, col.locació i peces especials prefabricades, segons plànols de detall. Tot inclòs completament acabat.

Num.	Text	Tipus	[C]	[D]	[E]	[F]	TOTAL	Fórmula
1	Tot executat		0,000				0,000	C#*D#*E#*F#

TOTAL AMIDAMENT **0,000**

5 F9850220 m Gual per a vehicles, inclou subministrament, col.locació, peces especials, segons plànols de detall. Tot inclòs completament acabat.

Num.	Text	Tipus	[C]	[D]	[E]	[F]	TOTAL	Fórmula
1	Tot executat		0,000				0,000	C#*D#*E#*F#

TOTAL AMIDAMENT **0,000**

6 G9E1U020 m2 Paviment de rajola hidràulica de morter, de 20x20x4 cm, inclòs refinat i compactació del terreny, base de formigó de 15 N/mm2 de resistència característica a la compressió i totes les feines adients

Num.	Text	Tipus	[C]	[D]	[E]	[F]	TOTAL	Fórmula
1	Vorera Nord		895,000			0,200	179,000	C#*D#*E#*F#
2	Vorera Sud		520,000				520,000	C#*D#*E#*F#

TOTAL AMIDAMENT **699,000**

7 G9GA0022 m3 Paviment de formigó HF-4, amb granular granític, de qualsevol gruix, inclou estesa amb estenedora, vibratge, estriat, formació de junts tallats en fresc i totes les feines adients

Num.	Text	Tipus	[C]	[D]	[E]	[F]	TOTAL	Fórmula
1	Vorera Nord		175,000	1,800	0,200		63,000	C#*D#*E#*F#
2	Pou de bombament		4,000	3,500	0,200		2,800	C#*D#*E#*F#

TOTAL AMIDAMENT **65,800**

8 F9F10210 m Llamborda prefabricada de formigó de 20x10x8 cm formant tires de 10 cm d'amplària, inclou subministrament, transport, col.locació segons plànols, i rejuntat amb morter

Num.	Text	Tipus	[C]	[D]	[E]	[F]	TOTAL	Fórmula
1	Previsió		5,000				5,000	C#*D#*E#*F#

TOTAL AMIDAMENT **5,000**

Euro

AMIDAMENTS

Pàg.: 14

9 G965Z001 m Vorada de formigó per a vorada, de 8x20 cm, tipus P-1 o P-2, de peces prefabricades de formigó rectes i corbes, inclosa excavació i base de formigó de 15 N/mm2 de resistència característica a la compressió i totes les feines adients, totalment col.locada

Num.	Text	Tipus	[C]	[D]	[E]	[F]	TOTAL	Fórmula
1	Rotonda Vial Nord		25,000				25,000	C#*D#*E#*F#

TOTAL AMIDAMENT **25,000**

OBRA 01 PRESSUPOST ADDENDA VIAL NORD FASE 1
CAPÍTOL 06 URBANITZACIÓ
TITOL 3 02 MOBILIARI URBA

NUM.	CODI	UA	DESCRIPCIÓ
------	------	----	------------

1 FQ21Z010 u Paperera tipus 'Sort' o equivalent, de gran capacitat, 620 mm de diàmetre i 1000 mm d'alçada, formada per planxa metàl·lica perforada de 2 mm, amb forats quadrats 15x15 mm, aro de reforç de pletina de 35x6mm. Varilla de 8 mm a la part superior i planxa de 2,5 mm formant el cul de la paperera. 3 forats per anclatge al cul de la paperera amb reforç o tacs de poliuretà en cas de ser mòbil. Suministrada i col.locada, tot inclòs.

Num.	Text	Tipus	[C]	[D]	[E]	[F]	TOTAL	Fórmula
1	Amidaments s/annex	C	Unitats					
2	Tram Vial Nord		4,000				4,000	C#*D#*E#*F#

TOTAL AMIDAMENT **4,000**

OBRA 01 PRESSUPOST ADDENDA VIAL NORD FASE 1
CAPÍTOL 07 XARXES DE SERVEIS
TITOL 3 01 XARXA ELÈCTRICA
TITOL 4 01 XARXA MT
TITOL 5 01 OBRA CIVIL

NUM.	CODI	UA	DESCRIPCIÓ
------	------	----	------------

1 G222U102 m3 Excavació de terreny no classificat en rases, pous o fonaments, amb mitjans mecànics, inclosos part proporcional en roca i tall previ en talussos, càrrega i transport a l'abocador, aplec o lloc d'ús, inclòs cànon d'abocament i manteniment de l'abocador

AMIDAMENT DIRECTE **0,000**

2 G228U010 m3 Rebliment i compactació de rases, pous i fonaments, amb material procedent de la pròpia obra, inclòs selecció, garbellat, càrregues i transports intermedis, estesa i compactació segons condicions del Plec de Prescripcions Tècniques, mesurat sobre perfil teòric

AMIDAMENT DIRECTE **0,000**

OBRA 01 PRESSUPOST ADDENDA VIAL NORD FASE 1
CAPÍTOL 07 XARXES DE SERVEIS
TITOL 3 01 XARXA ELÈCTRICA
TITOL 4 01 XARXA MT
TITOL 5 02 OBRA MECÀNICA

NUM.	CODI	UA	DESCRIPCIÓ
------	------	----	------------

Euro

AMIDAMENTS

Pàg.: 15

1	FDG50190	m	Conducció per a mitja tensió en pas de calçada, inclou excavació, 4 tubs de PE diàmetre 200 mm, rasa formigonada a tota la alçada amb formigó HM-20, i cinta de senyalització de PE. Tot inclòs completament acabat, segons plànols. (4 circuits)				
---	----------	---	---	--	--	--	--

Num.	Text	Tipus	[C]	[D]	[E]	[F]	TOTAL	Fórmula
1	Modificació arqueta CT		2,000				2,000	C#*D#*E#*F#

TOTAL AMIDAMENT **2,000**

2	FDK20410	u	Arqueta de 60x60x90 cm de mides interiors, amb paret de 14 cm de gruix de maó catat, arrebossat i lliscat per l'interior amb formació de mitja canya de morter, i solera de graves de 0,30 m de gruix sobre una base de geotèxtil, inclou subministrament, transport i col·locació de tapa i bastiment de fosa, tot completament acabat.				
---	----------	---	--	--	--	--	--

Num.	Text	Tipus	[C]	[D]	[E]	[F]	TOTAL	Fórmula
1	Arquetes extrens creuament		2,000				2,000	C#*D#*E#*F#

TOTAL AMIDAMENT **2,000**

OBRA	01	PRESSUPOST ADDENDA VIAL NORD FASE 1
CAPÍTOL	07	XARXES DE SERVEIS
TÍTOL 3	01	XARXA ELÈCTRICA
TÍTOL 4	02	XARXA BT
TÍTOL 5	01	OBRA CIVIL

NUM.	CODI	UA	DESCRIPCIÓ
1	G222U102	m3	Excavació de terreny no classificat en rases, pous o fonaments, amb mitjans mecànics, incloses part proporcional en roca i tall previ en talussos, càrrega i transport a l'abocador, aplec o lloc d'ús, inclòs cànon d'abocament i manteniment de l'abocador

AMIDAMENT DIRECTE **0,000**

2	G228U010	m3	Rebliment i compactació de rases, pous i fonaments, amb material procedent de la pròpia obra, inclòs selecció, garbellat, càrregues i transports intermedis, estesa i compactació segons condicions del Plec de Prescripcions Tècniques, mesurat sobre perfil teòric
---	----------	----	--

AMIDAMENT DIRECTE **0,000**

OBRA	01	PRESSUPOST ADDENDA VIAL NORD FASE 1
CAPÍTOL	07	XARXES DE SERVEIS
TÍTOL 3	01	XARXA ELÈCTRICA
TÍTOL 4	02	XARXA BT
TÍTOL 5	02	OBRA MECÀNICA

NUM.	CODI	UA	DESCRIPCIÓ
1	FG140030	u	Armari de distribució urbana (4 línies), inclòs bassament prefabricat de formigó, excavació de terres, fonamentació, connexions i presa de terres. Inclou subministrament i col·locació. Tot inclòs completament acabat.

Num.	Text	Tipus	[C]	[D]	[E]	[F]	TOTAL	Fórmula
1	Xarxa BT		3,000				3,000	C#*D#*E#*F#

TOTAL AMIDAMENT **3,000**

Euro

AMIDAMENTS

Pàg.: 16

2	FDG10010	m	Conducció per a baixa tensió, inclou excavació, reblert i compactat de rases, aportació de sorra, plaques de protecció de PE i cinta de senyalització de PE. Tot inclòs completament acabat, segons plànols. (1 Circuit)				
---	----------	---	--	--	--	--	--

Num.	Text	Tipus	[C]	[D]	[E]	[F]	TOTAL	Fórmula
1	Finals xarxa ja executada		10,000				10,000	C#*D#*E#*F#

TOTAL AMIDAMENT **10,000**

3	FG390010	m	Conductor de baixa tensió de alumini, de 3x240+150 mm ² , inclòs jocs d'empalmadors. Inclou subministrament i col·locació. Tot inclòs.				
---	----------	---	---	--	--	--	--

Num.	Text	Tipus	[C]	[D]	[E]	[F]	TOTAL	Fórmula
1	Amidaments s/plànols	C	Longitud					
2	Xarxa BT nova		65,000				65,000	C#*D#*E#*F#
3	Xarxa BT La Vinyassa		90,000				90,000	C#*D#*E#*F#

TOTAL AMIDAMENT **155,000**

4	FDG50175	m	Conducció per a mitja tensió i baixa tensió (1 circuit MT i 1 Circuit BT + 2 reserves), inclou excavació, reblert i compactat de rases, tub de PE diàmetre 160 mm, protegits amb formigó HM-20 i cinta de senyalització de PE. Tot inclòs completament acabat, segons plànols.				
---	----------	---	--	--	--	--	--

Num.	Text	Tipus	[C]	[D]	[E]	[F]	TOTAL	Fórmula
1	Xarxa BT		30,000				30,000	C#*D#*E#*F#

TOTAL AMIDAMENT **30,000**

5	FDK20410	u	Arqueta de 60x60x90 cm de mides interiors, amb paret de 14 cm de gruix de maó catat, arrebossat i lliscat per l'interior amb formació de mitja canya de morter, i solera de graves de 0,30 m de gruix sobre una base de geotèxtil, inclou subministrament, transport i col·locació de tapa i bastiment de fosa, tot completament acabat.				
---	----------	---	--	--	--	--	--

Num.	Text	Tipus	[C]	[D]	[E]	[F]	TOTAL	Fórmula
1			4,000				4,000	C#*D#*E#*F#

TOTAL AMIDAMENT **4,000**

OBRA	01	PRESSUPOST ADDENDA VIAL NORD FASE 1
CAPÍTOL	07	XARXES DE SERVEIS
TÍTOL 3	02	XARXA ENLLUMENAT
TÍTOL 4	01	OBRA CIVIL

NUM.	CODI	UA	DESCRIPCIÓ
1	FH00Z010	u	Trasllat d'armari d'enllumenat existent a nova ubicació, completa aquesta unitat el desmantelament, nova fonamentació, connexions a línies existents. Tot inclòs completament acabat, segons plànols.

Num.	Text	Tipus	[C]	[D]	[E]	[F]	TOTAL	Fórmula
1	Amidaments s/plànols	C	Unitats					
2	Armari existent		1,000				1,000	C#*D#*E#*F#

TOTAL AMIDAMENT **1,000**

2	FDKR0020	u	Arranjament, col·locació a cota i nivellament d'arquetes d'enllumenat existents, inclou subministrament de tapa i bastiment tipus igual a l'existent, si s'escau. Tot inclòs completament acabat.				
---	----------	---	---	--	--	--	--

Euro

AMIDAMENTS

Pàg.: 17

Num.	Text	Tipus	[C]	[D]	[E]	[F]	TOTAL	Fórmula
1	Amidaments s/plànols	C	Unitats					
2	Armari existent		1,000				1,000	C#*D#*E#*F#

TOTAL AMIDAMENT **1,000**

3	G222U102	m3	Excavació de terreny no classificat en rases, pous o fonaments, amb mitjans mecànics, incloses part proporcional en roca i tall previ en talussos, càrrega i transport a l'abocador, aplec o lloc d'ús, inclòs cànon d'abocament i manteniment de l'abocador					
---	----------	----	--	--	--	--	--	--

Num.	Text	Tipus	[C]	[D]	[E]	[F]	TOTAL	Fórmula
1	Repàs obra executada		10,000	0,600	1,000		6,000	C#*D#*E#*F#

TOTAL AMIDAMENT **6,000**

4	G228U010	m3	Rebliment i compactació de rases, pous i fonaments, amb material procedent de la pròpia obra, inclòs selecció, garbellat, càrregues i transports intermedis, estesa i compactació segons condicions del Plec de Prescripcions Tècniques, mesurat sobre perfil teòric					
---	----------	----	--	--	--	--	--	--

Num.	Text	Tipus	[C]	[D]	[E]	[F]	TOTAL	Fórmula
1	Repàs obra executada		10,000	0,600	1,000		6,000	C#*D#*E#*F#

TOTAL AMIDAMENT **6,000**

5	FDK20120	u	Arqueta de registre per a canalització d'enllumenat, tot inclòs, segons plànols.					
---	----------	---	--	--	--	--	--	--

Num.	Text	Tipus	[C]	[D]	[E]	[F]	TOTAL	Fórmula
1	Línia 2 - Creuament		2,000			0,000	0,000	C#*D#*E#*F#
2	Línia 1 - L·luminària		9,000			0,500	4,500	C#*D#*E#*F#
3	Línia 2 - L·luminària		9,000			0,500	4,500	C#*D#*E#*F#

TOTAL AMIDAMENT **9,000**

6	FDK3154	u	Bastiment i tapa per a pericó de serveis, de fosa grisa de 420x420x40 mm i de 25 kg de pes, col·locat amb morter					
---	---------	---	--	--	--	--	--	--

Num.	Text	Tipus	[C]	[D]	[E]	[F]	TOTAL	Fórmula
1	Línia 2 - Creuament		2,000				2,000	C#*D#*E#*F#
3	Línia 1 - L·luminària		9,000				9,000	C#*D#*E#*F#
4	Línia 2 - L·luminària		9,000				9,000	C#*D#*E#*F#

TOTAL AMIDAMENT **20,000**

OBRA	01	PRESSUPOST ADDENDA VIAL NORD FASE 1
CAPÍTOL	07	XARXES DE SERVEIS
TITOL 3	02	XARXA ENLLUMENAT
TITOL 4	02	OBRA MECÀNICA

NUM.	CODI	UA	DESCRIPCIÓ
1	FDG50210	m	Canalització per a enllumenat públic, inclosa excavació, sorra, tub de PEAD de DN 110 mm, làmina de plàstic per a senyalització i reblert compactat de rases. Tot inclòs completament acabat, segons plànols.

Num.	Text	Tipus	[C]	[D]	[E]	[F]	TOTAL	Fórmula
------	------	-------	-----	-----	-----	-----	-------	---------

Euro

AMIDAMENTS

Pàg.: 18

1	Línia 1.1		25,000				25,000	C#*D#*E#*F#
2	Línia 1.2		25,000				25,000	C#*D#*E#*F#

TOTAL AMIDAMENT **50,000**

2	FDG50220	m	Canalització d'enllumenat públic per a pas de calçada inclosa excavació, formigó, tub de PEAD de DN 110 mm, i reblert compactat de rases. Tot inclòs completament acabat, segons plànols.					
---	----------	---	---	--	--	--	--	--

Num.	Text	Tipus	[C]	[D]	[E]	[F]	TOTAL	Fórmula
1	Amidaments s/plànols	C	Longitud					
2	Línia 1.2		15,000				15,000	C#*D#*E#*F#

TOTAL AMIDAMENT **15,000**

3	FHM1Z001	u	Columna tipus Marina de 9m d'alçada, espessor de xapa e=3 mm. i radi de curvatura r=25 m.. Inclosa caixa de connexió, cablejat interior i fonamentació. Inclou subministrament i col·locació. Tot inclòs segons plànols.					
---	----------	---	--	--	--	--	--	--

Num.	Text	Tipus	[C]	[D]	[E]	[F]	TOTAL	Fórmula
1	Amidaments s/plànols	C	Unitats					
2	Línia 1.1		5,000				5,000	C#*D#*E#*F#
3	Línia 1.2		5,000				5,000	C#*D#*E#*F#

TOTAL AMIDAMENT **10,000**

4	FHN30030	u	L·luminària tancada i equipada, inclòs làmpada de 150 W de VSAP. Inclou subministrament i col·locació. Tot inclòs segons plànols.					
---	----------	---	---	--	--	--	--	--

Num.	Text	Tipus	[C]	[D]	[E]	[F]	TOTAL	Fórmula
1	Amidaments s/plànols	C	Unitats					
2	Línia 1.1		5,000				5,000	C#*D#*E#*F#
3	Línia 1.2		5,000				5,000	C#*D#*E#*F#

TOTAL AMIDAMENT **10,000**

5	FHM1Z002	u	Columna Nikolson o equivalent de 4,0 m d'alçada i lluminària tancada model FO 8 o equivalent de 1 cara 2x70 W, incloses làmpades de 70 W de VSAP. Inclosa caixa de connexió, cablejat interior i fonamentació. Inclou subministrament i col·locació. Tot inclòs segons plànols.					
---	----------	---	---	--	--	--	--	--

Num.	Text	Tipus	[C]	[D]	[E]	[F]	TOTAL	Fórmula
1	Amidaments s/plànols	C	Unitats					
2	Línia 1.1		4,000				4,000	C#*D#*E#*F#
3	Línia 1.2		4,000				4,000	C#*D#*E#*F#

TOTAL AMIDAMENT **8,000**

6	FGD10015	u	Pica de terra connectada al punt de llum o centre de maniobra. Inclou subministrament i col·locació, completament acabat, segons plànols.					
---	----------	---	---	--	--	--	--	--

Num.	Text	Tipus	[C]	[D]	[E]	[F]	TOTAL	Fórmula
1	Línia 1.1		9,000			0,000	0,000	C#*D#*E#*F#
2	Línia 1.2		9,000			0,000	0,000	C#*D#*E#*F#
3	Repàs piquetes		10,000				10,000	C#*D#*E#*F#

Euro

AMIDAMENTS

Pàg.: 19

TOTAL AMIDAMENT **10,000**

7 FG310010 m Conductor de coure armat tipus RVFV 0,6/1 kV, secció 2x6 mm2. Inclou subministrament i col.locació. Tot inclòs.

Num.	Text	Tipus	[C]	[D]	[E]	[F]	TOTAL	Fórmula
1	Amidaments s/plànols	C	Longitud					
2	Línia 1.1		190,000				190,000	C#*D#*E#*F#
3	Línia 1.2		170,000				170,000	C#*D#*E#*F#

TOTAL AMIDAMENT **360,000**

8 FG310005 m Conductor de coure armat tipus RVFV 0,6/1 kV, secció 2x2,5 mm2. Inclou subministrament i col.locació. Tot inclòs.

Num.	Text	Tipus	[C]	[D]	[E]	[F]	TOTAL	Fórmula
1	Amidaments s/plànols	C	Longitud					
2	Línia 1.1		190,000				190,000	C#*D#*E#*F#
3	Línia 1.2		170,000				170,000	C#*D#*E#*F#

TOTAL AMIDAMENT **360,000**

9 FG380020 m Cable nu de coure de 35 mm2 de secció per a xarxa d'enllumenat. Inclou connexions i proves, subministrament i col.locació. Tot inclòs.

Num.	Text	Tipus	[C]	[D]	[E]	[F]	TOTAL	Fórmula
1	Línia 1.1		190,000			0,000	0,000	C#*D#*E#*F#
2	Línia 1.2		170,000			0,000	0,000	C#*D#*E#*F#
3			25,000				25,000	C#*D#*E#*F#

TOTAL AMIDAMENT **25,000**

10 FGZZ0010 u Redacció del projecte de legalització de l'enllumenat per a un armari de potència a legalitzar inferior o igual a 5 kW; visat per un col·legi professional incloent el certificat final d'obra; presentació a ICICT o ECA de tota la documentació necessària; lliurament de l'acta d'aprovació del projecte i de les instal·lacions. Tot inclòs.

Num.	Text	Tipus	[C]	[D]	[E]	[F]	TOTAL	Fórmula
1	Amidaments s/plànols	C	Unitats					
2	Armaris existents		1,000				1,000	C#*D#*E#*F#

TOTAL AMIDAMENT **1,000**

11 XPA1Z102 PA Partida d'alçada a justificar per el trasllat de l'escomesa elèctrica del enllumenat públic segons pressupost de companyia subministradora (REF. NSCRGI 9021189)

AMIDAMENT DIRECTE **1,000**

OBRA 01 PRESSUPOST ADDENDA VIAL NORD FASE 1
CAPÍTOL 07 XARXES DE SERVEIS
TÍTOL 3 03 XARXA ABASTAMENT AIGUA POTABLE
TÍTOL 4 01 OBRA CIVIL

NUM.	CODI	UA	DESCRIPCIÓ
------	------	----	------------

Euro

AMIDAMENTS

Pàg.: 20

1 G222U102 m3 Excavació de terreny no classificat en rases, pous o fonaments, amb mitjans mecànics, incloses part proporcional en roca i tall previ en talussos, càrrega i transport a l'abocador, aplec o lloc d'ús, inclòs cànon d'abocament i manteniment de l'abocador

AMIDAMENT DIRECTE **0,000**

2 G228U010 m3 Rebliment i compactació de rases, pous i fonaments, amb material procedent de la pròpia obra, inclòs selecció, garbellat, càrregues i transports intermedis, estesa i compactació segons condicions del Plec de Prescripcions Tècniques, mesurat sobre perfil teòric

AMIDAMENT DIRECTE **0,000**

3 G222Z102 m3 Excavació de terreny no classificat en rases, pous o fonaments, amb mitjans mecànics en sòl urbanitzat, incloses part proporcional en roca i tall previ en talussos, càrrega i transport a l'abocador, aplec o lloc d'ús, inclòs cànon d'abocament i manteniment de l'abocador

AMIDAMENT DIRECTE **0,000**

4 FDK20020 u Arqueta tipus II, d'obra de fàbrica o formigó HM-20, inclou aquesta unitat la base del pou, l'arrebossat i lliscat si s'escau, marc i tapa, segons plànols de detall. Tot inclòs completament acabat.

Num.	Text	Tipus	[C]	[D]	[E]	[F]	TOTAL	Fórmula
1	Amidaments s/plànols	C	Unitats					
2	Vàlvules comporta		3,000				3,000	C#*D#*E#*F#

TOTAL AMIDAMENT **3,000**

5 G975U010 m Rigola prefabricada de formigó de 20 cm d'amplada i 7 cm de gruix, adossada a la vorera, inclosa excavació, base de formigó de 15 N/mm2 de resistència característica a la compressió i totes les feines adients, totalment col·locada

AMIDAMENT DIRECTE **0,000**

6 G9650005 m Vorada de 12-15x25 cm, tipus T-2, de peces prefabricades de formigó rectes i corbes, inclosa excavació i base de formigó de 15 N/mm2 de resistència característica a la compressió i totes les feines adients, totalment col·locada

AMIDAMENT DIRECTE **0,000**

7 G9E1U020 m2 Paviment de rajola hidràulica de morter, de 20x20x4 cm, inclòs refinat i compactació del terreny, base de formigó de 15 N/mm2 de resistència característica a la compressió i totes les feines adients

AMIDAMENT DIRECTE **0,000**

8 G9H1U512 t Mescla bituminosa en calent AC16 surf B60/70 D, inclòs filler, estesa i compactada, sense incloure betum

AMIDAMENT DIRECTE **0,000**

9 G9HA0010 t Betum asfàltic tipus B-60/70, per a mesclades bituminoses

AMIDAMENT DIRECTE **0,000**

10 G9J1U010 m2 Reg emprimació amb emulsió catiònica, tipus ECI

AMIDAMENT DIRECTE **0,000**

Euro

AMIDAMENTS

Pàg.: 21

OBRA	01	PRESSUPOST ADDENDA VIAL NORD FASE 1
CAPÍTOL	07	XARXES DE SERVEIS
TÍTOL 3	03	XARXA ABASTAMENT AIGUA POTABLE
TÍTOL 4	02	OBRA MECÀNICA

NUM.	CODI	UA	DESCRIPCIÓ
1	FN120040	u	Valvula de comporta de fosa dúctil, seient elàstic, amb pletina, per a una PN 16 bar, de D 150 mm. Inclòs racords i arqueta, subministrament, instal.lació i muntatge. Tot inclòs completament acabat.

Num.	Text	Tipus	[C]	[D]	[E]	[F]	TOTAL	Fórmula
1	X.aigua potable		3,000				3,000	C#*D#*E#*F#
2	Valvula ja col.locada		-1,000				-1,000	C#*D#*E#*F#

TOTAL AMIDAMENT **2,000**

NUM.	CODI	UA	DESCRIPCIÓ
2	FM210010	u	Hidrant soterrat, totalment equipat amb arqueta i senyalització vertical. Inclou subministrament, instal.lació i muntatge. Tot inclòs completament acabat.

Num.	Text	Tipus	[C]	[D]	[E]	[F]	TOTAL	Fórmula
1	Hidrant		1,000			0,000	0,000	C#*D#*E#*F#

TOTAL AMIDAMENT **0,000**

NUM.	CODI	UA	DESCRIPCIÓ
3	FDGZ0020	m	Protecció de conducció sota vial de tubs de PVC i polietilè, inclòs senyalització del creuament, segons plànols de detall, tot inclòs completament acabat.

Num.	Text	Tipus	[C]	[D]	[E]	[F]	TOTAL	Fórmula
1	Creuament Ronda de Dalt		12,000				12,000	C#*D#*E#*F#

TOTAL AMIDAMENT **12,000**

NUM.	CODI	UA	DESCRIPCIÓ
4	FJZ10001	u	Connexió a la xarxa existent, inclou enllaços de polietilè, vàlvula de presa en càrrega, vàlvula de retenció, matxó doble de llautó, joc d'aixetes complerts, drets de connexió, arqueta segons especificacions companyia d'aigües, amb verificació oficial. Tot inclòs completament acabat.

Num.	Text	Tipus	[C]	[D]	[E]	[F]	TOTAL	Fórmula
1	Connexió xarxa existent		1,000				1,000	C#*D#*E#*F#

TOTAL AMIDAMENT **1,000**

NUM.	CODI	UA	DESCRIPCIÓ
5	FF320025	m	Conducció de fosa D 150 mm, assentada i recoberta de sorra. Tipus K9 segons normes, inclòs junt d'unió i p.p. peces especials, subministrament i col.locació. Tot inclòs completament acabat.

Num.	Text	Tipus	[C]	[D]	[E]	[F]	TOTAL	Fórmula
1	Xarxa aigua potable		110,000				110,000	C#*D#*E#*F#

TOTAL AMIDAMENT **110,000**

NUM.	CODI	UA	DESCRIPCIÓ
6	FNZESCOO	u	Subministre i col.locació d'escomesa de 2" sobre canonada de FOSA de 150 mm, equipada amb accessoris de llautó. Inclou portella de fosa dúctil de 18x23 cm

Num.	Text	Tipus	[C]	[D]	[E]	[F]	TOTAL	Fórmula
1	Xarxa existent		1,000				1,000	C#*D#*E#*F#

Euro

AMIDAMENTS

Pàg.: 22

Num.	Text	Tipus	[C]	[D]	[E]	[F]	TOTAL	Fórmula
1	Escomeses		3,000				3,000	C#*D#*E#*F#

TOTAL AMIDAMENT **3,000**

OBRA	01	PRESSUPOST ADDENDA VIAL NORD FASE 1
CAPÍTOL	07	XARXES DE SERVEIS
TÍTOL 3	04	XARXA DE TELECOMUNICACIONS
TÍTOL 4	01	OBRA CIVIL

NUM.	CODI	UA	DESCRIPCIÓ
1	G222U102	m3	Excavació de terreny no classificat en rases, pous o fonaments, amb mitjans mecànics, incloses part proporcional en roca i tall previ en talussos, càrrega i transport a l'abocador, aplec o lloc d'ús, inclòs cànon d'abocament i manteniment de l'abocador

AMIDAMENT DIRECTE **0,000**

NUM.	CODI	UA	DESCRIPCIÓ
2	G228U010	m3	Rebliment i compactació de rases, pous i fonaments, amb material procedent de la pròpia obra, inclòs selecció, garbellat, càrregues i transports intermedis, estesa i compactació segons condicions del Plec de Prescripcions Tècniques, mesurat sobre perfil teòric

AMIDAMENT DIRECTE **0,000**

OBRA	01	PRESSUPOST ADDENDA VIAL NORD FASE 1
CAPÍTOL	07	XARXES DE SERVEIS
TÍTOL 3	04	XARXA DE TELECOMUNICACIONS
TÍTOL 4	02	OBRA MECÀNICA

NUM.	CODI	UA	DESCRIPCIÓ
1	FDK20355	u	Arqueta de registre per a telèfons tipus MF prefabricada de formigó armat-vibrat no pretensat. Inclou entrada i connexions, inclou subministrament i col.locació, totalment acabada, segons plànols.

Num.	Text	Tipus	[C]	[D]	[E]	[F]	TOTAL	Fórmula
1	Escomeses		3,000				3,000	C#*D#*E#*F#

TOTAL AMIDAMENT **3,000**

NUM.	CODI	UA	DESCRIPCIÓ
2	FDK20330	u	Arqueta de registre per a telèfons tipus HF-II prefabricada de formigó armat-vibrat no pretensat. Inclou entrada i connexions, inclou subministrament i col.locació, totalment acabada, segons plànols. (Amb bassament armar)

Num.	Text	Tipus	[C]	[D]	[E]	[F]	TOTAL	Fórmula
1	Segons estudi Telefonica		7,000				7,000	C#*D#*E#*F#

TOTAL AMIDAMENT **7,000**

NUM.	CODI	UA	DESCRIPCIÓ
3	FP000010	u	Connexió amb la xarxa existent, inclòs cata per a localització de la fita existent, el mandrilat del últim tram construït i la col.locació del fil de guia, segons normes de la companyia, deixant la connexió totalment acabada i en perfecte funcionament.

Num.	Text	Tipus	[C]	[D]	[E]	[F]	TOTAL	Fórmula
1	Xarxa existent		1,000				1,000	C#*D#*E#*F#

Euro

AMIDAMENTS

Pàg.: 23

TOTAL AMIDAMENT **1,000**

4 FDG3Z245 m Obra civil per la canalització telefònica per a 4 conductes, inclosa excavació, col·locació de llit, tubs de PVC D 110 mm, formigó HM-20 i rebert compactat de les rases. Tot inclòs completament acabat.

Num.	Text	Tipus	[C]	[D]	[E]	[F]	TOTAL	Fórmula
1	Amidaments s/plànols	C	Longitud					
2	Tram Vial Nord		25,000				25,000	C#*D#*E#*F#
3	Tram rotonda Ronda de Dalt		60,000				60,000	C#*D#*E#*F#
4	Tram C/ Praga		45,000				45,000	C#*D#*E#*F#

TOTAL AMIDAMENT **130,000**

OBRA 01 PRESSUPOST ADDENDA VIAL NORD FASE 1
CAPÍTOL 07 XARXES DE SERVEIS
TITOL 3 05 XARXA DE GAS
TITOL 4 01 OBRA CIVIL

NUM.	CODI	UA	DESCRIPCIÓ
------	------	----	------------

1 G222U102 m3 Excavació de terreny no classificat en rases, pous o fonaments, amb mitjans mecànics, incloses part proporcional en roca i tall previ en talussos, càrrega i transport a l'abocador, aplec o lloc d'ús, inclòs cànon d'abocament i manteniment de l'abocador

AMIDAMENT DIRECTE **0,000**

2 G228U200 m3 Rebliment amb sorra de 0 a 5 mm en llit i arryononat de canonada, estesa i compactació segons condicions del Plec de Prescripcions Tècniques, mesurat sobre perfil teòric

AMIDAMENT DIRECTE **0,000**

3 G228U010 m3 Rebliment i compactació de rases, pous i fonaments, amb material procedent de la pròpia obra, inclòs selecció, garbellat, càrregues i transports intermedis, estesa i compactació segons condicions del Plec de Prescripcions Tècniques, mesurat sobre perfil teòric

AMIDAMENT DIRECTE **0,000**

4 FDG10001 m Canalització per a conduccions de gas. Tot inclòs completament acabat, segons plànols. (sota vorera)

Num.	Text	Tipus	[C]	[D]	[E]	[F]	TOTAL	Fórmula
1	Tram vial nord		25,000				25,000	C#*D#*E#*F#
2	Connexió xarxa existent		105,000				105,000	C#*D#*E#*F#
3			-20,000				-20,000	C#*D#*E#*F#

TOTAL AMIDAMENT **110,000**

5 FDG50610 m Canalització per a conduccions de gas, amb tub de protecció. Tot inclòs completament acabat, segons plànols. (sota calçada)

Num.	Text	Tipus	[C]	[D]	[E]	[F]	TOTAL	Fórmula
1	Tram vial nord		20,000				20,000	C#*D#*E#*F#

TOTAL AMIDAMENT **20,000**

Euro

AMIDAMENTS

Pàg.: 24

OBRA 01 PRESSUPOST ADDENDA VIAL NORD FASE 1
CAPÍTOL 07 XARXES DE SERVEIS
TITOL 3 06 RASA COMUNA DE SERVEIS

NUM.	CODI	UA	DESCRIPCIÓ
------	------	----	------------

1 G219U100 m Tall amb serra de disc de paviment de mescles bituminoses o formigó, de 20 cm a 30 cm de fondària

Num.	Text	Tipus	[C]	[D]	[E]	[F]	TOTAL	Fórmula
1	Amidaments s/plànols	C	Longitud	Unitats				
2	Ronda de Dalt		10,000	2,000			20,000	C#*D#*E#*F#
3	C/ Praga		10,000	2,000			20,000	C#*D#*E#*F#
4			6,000	2,000			12,000	C#*D#*E#*F#
5	C/ Sarajevo (Aigua potable)		6,000	2,000			12,000	C#*D#*E#*F#
6			6,000	2,000			12,000	C#*D#*E#*F#

TOTAL AMIDAMENT **76,000**

2 G219U040 m2 Demolició de paviment de mescla bituminosa, incloses càrrega i transport a l'abocador, cànon d'abocament i manteniment de l'abocador

Num.	Text	Tipus	[C]	[D]	[E]	[F]	TOTAL	Fórmula
1	Amidaments s/plànols	C	Longitud	Ample				
2	Ronda de Dalt		10,000	1,800			18,000	C#*D#*E#*F#
3	C/ Praga		10,000	1,200			12,000	C#*D#*E#*F#
4			6,000	0,800			4,800	C#*D#*E#*F#
5	C/ Sarajevo (Aigua potable)		6,000	0,800		2,000	9,600	C#*D#*E#*F#

TOTAL AMIDAMENT **44,400**

3 G219U030 m2 Demolició de voreres amb base de formigó o paviment de formigó, amb un gruix de 20 cm de cota mitja, incloses càrrega i transport a l'abocador, cànon d'abocament i manteniment de l'abocador

Num.	Text	Tipus	[C]	[D]	[E]	[F]	TOTAL	Fórmula
1	Amidaments s/plànols	C	Longitud	Ample		Unitats		
2	Tram Rotonda Ronda de Dalt		2,500	1,800		2,000	9,000	C#*D#*E#*F#
3			15,000	1,800			27,000	C#*D#*E#*F#
4	Tram C/ Praga		35,000	1,200			42,000	C#*D#*E#*F#
5	Tram Ronda de Dalt (Aigua potable)		35,000	0,800			28,000	C#*D#*E#*F#

TOTAL AMIDAMENT **106,000**

4 G219U020 m Demolició de vorades amb rigola de qualsevol tipus, amb mitjans mecànics o manuals, inclosa la base de formigó, càrrega i transport a l'abocador, cànon d'abocament i manteniment de l'abocador

Num.	Text	Tipus	[C]	[D]	[E]	[F]	TOTAL	Fórmula
1	Amidaments s/plànols	C	Longitud			Unitats		
2	Tram Vial Nord		2,000			1,000	2,000	C#*D#*E#*F#
3	Tram rotonda Ronda de Dalt		2,000			2,000	4,000	C#*D#*E#*F#

Euro

AMIDAMENTS

Pàg.: 25

4	Tram C/ Praga		2,000			2,000	4,000	C#*D#*E#*F#
5	Tram C/ Sarajevo		2,000			2,000	4,000	C#*D#*E#*F#

TOTAL AMIDAMENT **14,000**

5 G222Z102 m3 Excavació de terreny no classificat en rases, pous o fonaments, amb mitjans mecànics en sòl urbanitzat, incloses part proporcional en roca i tall previ en talussos, càrrega i transport a l'abocador, aplec o lloc d'ús, inclòs canòon d'abocament i manteniment de l'abocador

Num.	Text	Tipus	[C]	[D]	[E]	[F]	TOTAL	Fórmula
1	Amidaments s/plànols	C	Longitud	Ample	Alçada			
2	Tram Vial Nord		25,000	1,800	1,000		45,000	C#*D#*E#*F#
3	Tram rotonda Ronda de Dalt		60,000	1,800	1,000		108,000	C#*D#*E#*F#
4	Tram C/ Praga		45,000	1,200	1,000		54,000	C#*D#*E#*F#
5	Tram Ronda de dalt (Aigua potable)		40,000	0,600	1,000		24,000	C#*D#*E#*F#

TOTAL AMIDAMENT **231,000**

6 G9E1U020 m2 Paviment de rajola hidràulica de morter, de 20x20x4 cm, inclòs refinat i compactació del terreny, base de formigó de 15 N/mm2 de resistència característica a la compressió i totes les feines adients

Num.	Text	Tipus	[C]	[D]	[E]	[F]	TOTAL	Fórmula
1	Amidaments s/plànols	C	Longitud	Ample		Unitats		
2	Tram Rotonda Ronda de Dalt		2,500	1,800		2,000	9,000	C#*D#*E#*F#
3			15,000	1,800			27,000	C#*D#*E#*F#
4	Tram C/ Praga		35,000	1,200			42,000	C#*D#*E#*F#
5	Tram Ronda de Dalt (Aigua potable)		35,000	0,800			28,000	C#*D#*E#*F#

TOTAL AMIDAMENT **106,000**

7 G228U010 m3 Rebliment i compactació de rases, pous i fonaments, amb material procedent de la pròpia obra, inclòs selecció, garbellat, càrregues i transports intermedis, estesa i compactació segons condicions del Plec de Prescripcions Tècniques, mesurat sobre perfil teòric

Num.	Text	Tipus	[C]	[D]	[E]	[F]	TOTAL	Fórmula
1	Amidaments s/plànols	C	Longitud	Ample	Alçada			
2	Tram Vial Nord		25,000	1,800	0,700		31,500	C#*D#*E#*F#
3	Tram rotonda Ronda de Dalt		60,000	1,800	0,700		75,600	C#*D#*E#*F#
4	Tram C/ Praga		45,000	1,200	0,700		37,800	C#*D#*E#*F#
5	Tram Ronda de dalt (Aigua potable)		40,000	0,600	0,700		16,800	C#*D#*E#*F#

TOTAL AMIDAMENT **161,700**

8 G9H1U512 t Mescla bituminosa en calent AC16 surf B60/70 D, inclòs filler, estesa i compactada, sense incloure betum

Num.	Text	Tipus	[C]	[D]	[E]	[F]	TOTAL	Fórmula
1	Amidaments s/plànols	C	Longitud	Ample	Gruix	Densitat		
2	Ronda de Dalt		10,000	1,800	0,060	2,400	2,592	C#*D#*E#*F#
3	C/ Praga		10,000	1,200	0,060	2,400	1,728	C#*D#*E#*F#
4			6,000	0,800	0,060	2,400	0,691	C#*D#*E#*F#
5	C/ Sarajevo (Aigua potable)		6,000	0,800	0,060	2,400	0,691	C#*D#*E#*F#

Euro

AMIDAMENTS

Pàg.: 26

6			6,000	0,800	0,060	2,400	0,691	C#*D#*E#*F#
---	--	--	-------	-------	-------	-------	-------	-------------

TOTAL AMIDAMENT **6,393**

9 G9HA0010 t Betum asfàltic tipus B-60/70, per a mescles bituminoses

Num.	Text	Tipus	[C]	[D]	[E]	[F]	TOTAL	Fórmula
1	Amidaments s/annex	C	Volum	Dotació				
2	Mescla bituminosa AC16 B60/70 D		6,399	0,045			0,288	C#*D#*E#*F#

TOTAL AMIDAMENT **0,288**

10 G9J1U010 m2 Reg emprímació amb emulsió catiónica, tipus ECI

Num.	Text	Tipus	[C]	[D]	[E]	[F]	TOTAL	Fórmula
1	Amidaments s/plànols	C	Longitud	Ample				
2	Ronda de Dalt		10,000	1,800			18,000	C#*D#*E#*F#
3	C/ Praga		10,000	1,200			12,000	C#*D#*E#*F#
4			6,000	0,800			4,800	C#*D#*E#*F#
5	C/ Sarajevo (Aigua potable)		6,000	0,800			4,800	C#*D#*E#*F#
6			6,000	0,800			4,800	C#*D#*E#*F#

TOTAL AMIDAMENT **44,400**

11 G975U010 m Rigola prefabricada de formigó de 20 cm d'amplada i 7 cm de gruix, adossada a la vorera, inclosa excavació, base de formigó de 15 N/mm2 de resistència característica a la compressió i totes les feines adients, totalment col·locada

Num.	Text	Tipus	[C]	[D]	[E]	[F]	TOTAL	Fórmula
1	Amidaments s/plànols	C	Longitud			Unitats		
2	Tram Vial Nord		2,000			1,000	2,000	C#*D#*E#*F#
3	Tram rotonda Ronda de Dalt		2,000			2,000	4,000	C#*D#*E#*F#
4	Tram C/ Praga		2,000			2,000	4,000	C#*D#*E#*F#
5	Tram C/ Sarajevo		2,000			2,000	4,000	C#*D#*E#*F#

TOTAL AMIDAMENT **14,000**

12 G9650005 m Vorada de 12-15x25 cm, tipus T-2, de peces prefabricades de formigó rectes i corbes, inclosa excavació i base de formigó de 15 N/mm2 de resistència característica a la compressió i totes les feines adients, totalment col·locada

Num.	Text	Tipus	[C]	[D]	[E]	[F]	TOTAL	Fórmula
1	Amidaments s/plànols	C	Longitud			Unitats		
2	Tram Vial Nord		2,000			1,000	2,000	C#*D#*E#*F#
3	Tram rotonda Ronda de Dalt		2,000			2,000	4,000	C#*D#*E#*F#
4	Tram C/ Praga		2,000			2,000	4,000	C#*D#*E#*F#
5	Tram C/ Sarajevo		2,000			2,000	4,000	C#*D#*E#*F#

TOTAL AMIDAMENT **14,000**

13 G228U200 m3 Rebliment amb sorra de 0 a 5 mm en llit i arryononat de canonada, estesa i compactació segons condicions del Plec de Prescripcions Tècniques, mesurat sobre perfil teòric

Num.	Text	Tipus	[C]	[D]	[E]	[F]	TOTAL	Fórmula
------	------	-------	-----	-----	-----	-----	-------	---------

Euro

Addenda d'actualització del Projecte d'urbanització del Vial Nord entre la Ronda de Dalt i la rotonda de les carreteres GI-614 i GI-610 Fase 1 Tram La Vinyassa dins de l'àmbit del SUD1. Roses
Pressupost

AMIDAMENTS

Pàg.: 27

Num.	Text	Tipus	[C]	[D]	[E]	[F]	TOTAL	Fórmula
1	Amidaments s/plànols	C	Longitud	Ample	Alçada			
2	Tram Vial Nord		25,000	1,800	0,300		13,500	C#*D#*E#*F#
3	Tram Vial Nord (Deducció Prisma Telefónica)		-25,000	0,450	0,450		-5,063	C#*D#*E#*F#
4	Tram Rotonda Ronda de Dalt		60,000	1,800	0,300		32,400	C#*D#*E#*F#
5	Tram Rotonda Ronda de Dalt (Ded. Telefónica)		-60,000	0,450	0,450		-12,150	C#*D#*E#*F#
6	Tram C/ Praga		45,000	1,200	0,300		16,200	C#*D#*E#*F#
7	Tam C/ Praga (Deducció Prisma Telefónica)		-45,000	0,450	0,450		-9,113	C#*D#*E#*F#
8	Tram Ronda de dalt (Aigua potable)		40,000	0,600	0,300		7,200	C#*D#*E#*F#

TOTAL AMIDAMENT **42,974**

14 G9GA6T34 m3 Paviment de formigó vibrat de formigó HM-30/P/20/I+F de consistència plàstica, grandària màxima del granulat 20 mm, amb >= 300 kg/m3 de ciment, apte per a classe d'exposició I+F, escampat des de camió, estesa i vibratge amb regle vibratori, reglejat

Num.	Text	Tipus	[C]	[D]	[E]	[F]	TOTAL	Fórmula
1	Amidaments s/plànols	C	Longitud	Ample				
2	Ronda de Dalt		10,000	1,800	0,150		2,700	C#*D#*E#*F#
3	C/ Praga		10,000	1,200	0,150		1,800	C#*D#*E#*F#
4			6,000	0,800	0,150		0,720	C#*D#*E#*F#
5	C/ Sarajevo (Aigua potable)		6,000	0,800	0,150		0,720	C#*D#*E#*F#

TOTAL AMIDAMENT **5,940**

OBRA 01 PRESSUPOST ADDENDA VIAL NORD FASE 1
CAPÍTOL 08 JARDINERIA I XARXA DE REG
TÍTOL 3 01 JARDINERIA

NUM.	CODI	UA	DESCRIPCIÓ
------	------	----	------------

1 FR3P0003 m3 Aportació i estesa de terra adobada i garvellada, de textura franc-sorrenca, amb un contingut mínim de matèria orgànica d'un 3%, prèvia acceptació d'una mostra significativa per part de la direcció facultativa.

Num.	Text	Tipus	[C]	[D]	[E]	[F]	TOTAL	Fórmula
1	Amidaments s/plànols	C	Superfície	Alçada				
2	Plantació Lavandula		130,000	0,100			13,000	C#*D#*E#*F#
3	Plantació Rosmarinus		90,000	0,100			9,000	C#*D#*E#*F#
4	Parterres rotonda Ronda de Dalt		35,000	0,100			3,500	C#*D#*E#*F#
6	Superfície bassa		30,000	25,000		0,150	112,500	C#*D#*E#*F#

TOTAL AMIDAMENT **138,000**

2 FR4EE211 u Subministrament de Lavandula angustifolia en contenidor d'1 l

Num.	Text	Tipus	[C]	[D]	[E]	[F]	TOTAL	Fórmula
1	Amidaments s/plànols	C	Superfície	Densitat				
2	Plantació Lavandula		105,000	6,000			630,000	C#*D#*E#*F#

Euro

Addenda d'actualització del Projecte d'urbanització del Vial Nord entre la Ronda de Dalt i la rotonda de les carreteres GI-614 i GI-610 Fase 1 Tram La Vinyassa dins de l'àmbit del SUD1. Roses
Pressupost

AMIDAMENTS

Pàg.: 28

4		C	Unitats					
5	Previsió		25,000				25,000	C#*D#*E#*F#

TOTAL AMIDAMENT **655,000**

3 FR4H3411 u Subministrament de Rosmarinus officinalis en contenidor d'1 l

Num.	Text	Tipus	[C]	[D]	[E]	[F]	TOTAL	Fórmula
1	Amidaments s/plànols	C	Superfície	Densitat				
2	Plantació Rosmarinus		60,000	3,000			180,000	C#*D#*E#*F#
4		C	Unitats					
5	Previsió		5,000				5,000	C#*D#*E#*F#

TOTAL AMIDAMENT **185,000**

4 FR44F829 u Subministrament de Prunus cerasifera Pissardii (Atropurpurea) de perímetre de 14 a 16 cm, amb pa de terra de diàmetre mínim 45 cm i profunditat mínima 31,5 cm segons fórmules NTJ

Num.	Text	Tipus	[C]	[D]	[E]	[F]	TOTAL	Fórmula
1	Amidaments s/plànols	C	Unitats					
2	Plantació vial nord		63,000				63,000	C#*D#*E#*F#
3	Transplantament arbrat existent		-2,000				-2,000	C#*D#*E#*F#
5	Previsió		1,000				1,000	C#*D#*E#*F#

TOTAL AMIDAMENT **62,000**

5 FR41Z239 u Subministrament de rubinia pseudoacacia casque-rouge de perímetre de 14 a 16 cm, arrel nua

Num.	Text	Tipus	[C]	[D]	[E]	[F]	TOTAL	Fórmula
1	Amidaments s/plànols	C	Unitats					
2	Plantació vial nord		38,000				38,000	C#*D#*E#*F#
4	Previsió		1,000				1,000	C#*D#*E#*F#

TOTAL AMIDAMENT **39,000**

6 FR6P1595 u Trasplantament dins de l'obra d'arbre planifoli de 35 a 50 cm de perímetre de tronc, inclou repicat amb retroexcavadora i mitjans manuals, formació de pa de terra amb mitjans manuals, excavació de clot de plantació de 180x180x80 cm amb retroexcavadora, plantació amb camió grua en el nou lloc d'ubicació, reblert del clot amb 50% de sorra, 25% de terra de l'excavació i 25% de compost, primer reg i càrrega de les terres sobrants a camió. No inclou les feines de preparació

AMIDAMENT DIRECTE **0,000**

7 FR71121K m2 Sembra de barreja de llavors per a gespa tipus rústica de baix manteniment de lleguminoses amb gramínies segons NTJ 07N, amb mitjans manuals, en un pendent < 30 %, superfície < 500 m2, incloent el coronat posterior , i la primera sega

Num.	Text	Tipus	[C]	[D]	[E]	[F]	TOTAL	Fórmula
1	Amidaments s/plànols	C	Superfície					
2	Parterres rotonda Ronda de Dalt		3,500				3,500	C#*D#*E#*F#
3	Superfície bassa		30,000	25,000			750,000	C#*D#*E#*F#
4			250,000				250,000	C#*D#*E#*F#

TOTAL AMIDAMENT **1.003,500**

Euro

AMIDAMENTS

Pàg.: 29

8	XPA8Z005	PA	Partida alçada a justificar per a la jardineria segons indicació de la Direcció de l'Obra
			AMIDAMENT DIRECTE 1,000

OBRA 01 PRESSUPOST ADDENDA VIAL NORD FASE 1
CAPÍTOL 08 JARDINERIA I XARXA DE REG
TÍTOL 3 02 XARXA DE REG

NUM.	CODI	UA	DESCRIPCIÓ
1	F2220200	m3	Excavació i rebliment de rases de 0,60 m d'amplària com a màxim, amb piconatge de les terres, càrrega i transport de les terres sobrants a terraplè dins del sector. Tot inclòs.

Num.	Text	Tipus	[C]	[D]	[E]	[F]	TOTAL	Fórmula
1	Amidaments s/plànols	C	Longitud	Ample	Alçada			
2	Xarxa distribució		30,000	0,200	0,600		3,600	C#*D#*E#*F#

TOTAL AMIDAMENT 3,600

2	FFB20230	m	Conducció de polietilè de 50 mm de diàmetre exterior, de baixa densitat PE-40 i 10 bar de pressió nominal, inclòs subministrament, col.locació, unió i p.p. peces especials. Tot inclòs completament acabat.
---	----------	---	--

Num.	Text	Tipus	[C]	[D]	[E]	[F]	TOTAL	Fórmula
1	Amidaments s/plànols	C	Longitud					
2	Xarxa distribució		10,000				10,000	C#*D#*E#*F#

TOTAL AMIDAMENT 10,000

3	FFB20220	m	Conducció de polietilè de 32 mm de diàmetre exterior, de baixa densitat PE-40 i 10 bar de pressió nominal, inclòs subministrament, col.locació, unió i p.p. peces especials. Tot inclòs completament acabat.
---	----------	---	--

Num.	Text	Tipus	[C]	[D]	[E]	[F]	TOTAL	Fórmula
1	Amidaments s/plànols	C	Longitud					
2	Xarxa distribució		35,000				35,000	C#*D#*E#*F#

TOTAL AMIDAMENT 35,000

4	G228U010	m3	Rebliment i compactació de rases, pous i fonaments, amb material procedent de la pròpia obra, inclòs selecció, garbellat, càrregues i transports intermedis, estesa i compactació segons condicions del Plec de Prescripcions Tècniques, mesurat sobre perfil teòric
---	----------	----	--

Num.	Text	Tipus	[C]	[D]	[E]	[F]	TOTAL	Fórmula
1	Amidaments s/plànols	C	Longitud	Ample	Alçada			
2	Xarxa distribució		30,000	0,200	0,400		2,400	C#*D#*E#*F#

TOTAL AMIDAMENT 2,400

5	F2280510	m3	Sorra reciclatge per a protecció de canonades, formant capa d'assentament i recobriments. Inclou subministrament i col.locació. Tot inclòs.
---	----------	----	---

Num.	Text	Tipus	[C]	[D]	[E]	[F]	TOTAL	Fórmula
1	Amidaments s/plànols	C	Longitud	Ample	Alçada			
2	Xarxa distribució		30,000	0,200	0,200		1,200	C#*D#*E#*F#

Euro

AMIDAMENTS

Pàg.: 30

TOTAL AMIDAMENT 1,200

6	FJS10001	u	Boca de reg tipus Barcelona amb sortida de 45 mm, inclou subministrament, instal.lació, muntatge amb fixació de formigó HM-20 i part proporcional de peces de connexió. Tot inclòs completament acabat.
---	----------	---	---

Num.	Text	Tipus	[C]	[D]	[E]	[F]	TOTAL	Fórmula
1	Amidaments s/plànols	C	Unitats					
2	Xarxa distribució		1,000				1,000	C#*D#*E#*F#

TOTAL AMIDAMENT 1,000

7	FJS70005	u	Regulador de pressió de plàstic de connexió 1 1/2" amb sortida fixa a 3 bar, amb racord per presa de manòmetre, inclou subministrament, col.locació, muntatge i part proporcional de peces de connexió. Tot inclòs completament acabat.
---	----------	---	---

Num.	Text	Tipus	[C]	[D]	[E]	[F]	TOTAL	Fórmula
1	Amidaments s/plànols	C	Unitats					
2	Xarxa reg		4,000				4,000	C#*D#*E#*F#

TOTAL AMIDAMENT 4,000

8	FJSA0022	u	Programador electrònic tipus 'dialog' o equivalent 12 estacions. Inclou subministrament, instal.lació i muntatge. Tot inclòs completament acabat.
---	----------	---	---

Num.	Text	Tipus	[C]	[D]	[E]	[F]	TOTAL	Fórmula
1	Amidaments s/plànols	C	Unitats					
2	Xarxa distribució		1,000				1,000	C#*D#*E#*F#

TOTAL AMIDAMENT 1,000

9	FJ650003	u	Filtre d'anelles de plàstic reforçat amb fibra de vidre d'1 1/2" i 120 mesh amb presa manomètrica, vàlvula de neteja incorporada, inclou subministrament, instal.lació, muntatge i part proporcional de peces de connexió. Tot inclòs completament acabat.
---	----------	---	--

Num.	Text	Tipus	[C]	[D]	[E]	[F]	TOTAL	Fórmula
1	Amidaments s/plànols	C	Unitats					
2	Xarxa distribució		4,000				4,000	C#*D#*E#*F#

TOTAL AMIDAMENT 4,000

10	FJSA0002	u	Caixa tipus 'HIMEL' o equivalent, per a la ubicació dels programadors. Inclou subministrament, instal.lació i muntatge. Tot inclòs completament acabat.
----	----------	---	---

Num.	Text	Tipus	[C]	[D]	[E]	[F]	TOTAL	Fórmula
1	Amidaments s/plànols	C	Unitats					
2	Xarxa distribució		1,000				1,000	C#*D#*E#*F#

TOTAL AMIDAMENT 1,000

11	FJSDR50G	u	Pericó rectangular de polirpopilè, per instal.lacions de reg, de 54x38x32 cm, amb tapa amb cargol per tancar col.locada sobre llit de grava, i reblert de terra lateral
----	----------	---	---

Num.	Text	Tipus	[C]	[D]	[E]	[F]	TOTAL	Fórmula
1	Amidaments s/plànols	C	Unitats					

Euro

AMIDAMENTS

Pàg.: 31

2	Xarxa distribució			1,000				1,000	C#*D#*E#*F#
---	-------------------	--	--	-------	--	--	--	-------	-------------

TOTAL AMIDAMENT **1,000**

12 FN110030 u
Vàlvula de comporta, PN-16 i 2", inclou subministrament, instal.lació, muntatge i part proporcional de peces de connexió. Tot inclòs completament acabat.

Num.	Text	Tipus	[C]	[D]	[E]	[F]	TOTAL	Fórmula
1	Amidaments s/plànols	C	Unitats					
2	Xarxa distribució		2,000				2,000	C#*D#*E#*F#

TOTAL AMIDAMENT **2,000**

13 FJS50011 m
Conducció de polietilè de 17 mm de diàmetre exterior i 14,6 mm de diàmetre interior, amb degoters autocompensants integrats i disposats cada 0,5 m., amb cabal nominal de 2,3 l/h, amb mecanisme antisucció, amb barrera física contra l'entrada d'arrels i presa d'aigua a través de filtre de 130 mm2. Inclou subministrament, col.locació, excavació i reblliment de rasa de 0,1x0,1 m, i part proporcional de peces de connexió. Tot inclòs completament acabat.

Num.	Text	Tipus	[C]	[D]	[E]	[F]	TOTAL	Fórmula
1	Amidaments segons plànols	T	unitats	longitud (m)	amplada (m)	alçària (m)		C#*D#*E#*F#
2	arbrat viari		107,000	2,000	1,000	1,000	214,000	C#*D#*E#*F#
4	mermes		2,000	2,000	1,000	1,000	4,000	C#*D#*E#*F#

TOTAL AMIDAMENT **218,000**

14 FJSB0006 u
Electrovàlvula, de connexió 1 1/2", inclou subministrament, instal.lació, muntatge i part proporcional de peces de connexió. Tot inclòs completament acabat.

Num.	Text	Tipus	[C]	[D]	[E]	[F]	TOTAL	Fórmula
1	Amidaments s/plànols	C	Unitats					
2	Xarxa distribució		4,000				4,000	C#*D#*E#*F#

TOTAL AMIDAMENT **4,000**

OBRA 01 PRESSUPOST ADDENDA VIAL NORD FASE 1
CAPÍTOL 09 SENYALITZACIÓ
TITOL 3 01 SENYALITZACIÓ HORIZONTAL

NUM.	CODI	UA	DESCRIPCIÓ
------	------	----	------------

1 GBA1U050 m
Pintat de faixa de 40 cm d'amplada sobre paviment, amb pintura acrílica en solució aquosa o amb dissolvent i reflectant amb microesferes de vidre, incloent el premarcatge.

Num.	Text	Tipus	[C]	[D]	[E]	[F]	TOTAL	Fórmula
1	Amidaments s/plànols	C	Unitats	Longitud				
2	Pas de vianants		17,000	4,000			68,000	C#*D#*E#*F#
3	Carril bici		17,000	0,500			8,500	C#*D#*E#*F#
4	Línia de parada		2,000	6,200			12,400	C#*D#*E#*F#
6	Amidaments s/plànols	C	Longitud	1/1				
7	Línia cediú el pas		10,500	0,800			8,400	C#*D#*E#*F#

TOTAL AMIDAMENT **97,300**

Euro

AMIDAMENTS

Pàg.: 32

2	GBA31001	m2	Pintat de senyal de stop o cediú el pas, fletxes, lletres, símbols, zebrats, franges de vèrtexs de illetes sobre el paviment, amb pintura acrílica en solució aquosa o amb dissolvent i reflectant amb microesferes de vidre, incloent el premarcatge						
---	----------	----	---	--	--	--	--	--	--

Num.	Text	Tipus	[C]	[D]	[E]	[F]	TOTAL	Fórmula
1	Amidaments s/plànols	C	Unitats	Superfície				
2	Cediú el pas		1,000	1,500			1,500	C#*D#*E#*F#
3	Illeta rotonda Ronda de Dalt		1,000	9,500			9,500	C#*D#*E#*F#

TOTAL AMIDAMENT **11,000**

3 GBA1U010 m
Pintat de faixa de 10 cm d'amplada sobre paviment, amb pintura acrílica en solució aquosa o amb dissolvent i reflectant amb microesferes de vidre, incloent el premarcatge.

Num.	Text	Tipus	[C]	[D]	[E]	[F]	TOTAL	Fórmula
1	Amidaments s/plànols	C	Longitud	1/1				
2	Línia continua		180,000	1,000			180,000	C#*D#*E#*F#
3	Línia discontinua		360,000	0,500			180,000	C#*D#*E#*F#

TOTAL AMIDAMENT **360,000**

OBRA 01 PRESSUPOST ADDENDA VIAL NORD FASE 1
CAPÍTOL 09 SENYALITZACIÓ
TITOL 3 02 SENYALITZACIÓ VERTICAL

NUM.	CODI	UA	DESCRIPCIÓ
------	------	----	------------

1 GBB1U102 u
Placa triangular de 135 cm de costat, per a senyals de trànsit, amb revestiment reflectant HI nivell 2, inclosos elements de fixació al suport, sense incloure el suport, totalment col·locada

Num.	Text	Tipus	[C]	[D]	[E]	[F]	TOTAL	Fórmula
1	Amidaments s/ plànols	C	Unitats				Total	
2	Cediú el pas		1,000				1,000	C#*D#*E#*F#

TOTAL AMIDAMENT **1,000**

2 GBB1U151 m2
Placa d'acer galvanitzat superior a 0,25 m2 i fins a 0,50 m2, per a senyals de trànsit d'orientació: presenyalització (S-200), direcció (S-300), localització (S-500), confirmació (S-600) i us específic en poblat (S-700), amb revestiment reflectant HI nivell 2, inclosos elements de fixació al suport, sense incloure el suport, totalment col·locada

Num.	Text	Tipus	[C]	[D]	[E]	[F]	TOTAL	Fórmula
1	Amidaments s/ plànols	C	Unitats					
2	Plaques rectangulars		3,000				3,000	C#*D#*E#*F#

TOTAL AMIDAMENT **3,000**

3 GBBVU203 m
Pal d'alumini extrusionat de 90 mm de diàmetre, segons designació MC del Plec de Prescripcions Tècniques, per a suport de senyals de trànsit, col·locat

Num.	Text	Tipus	[C]	[D]	[E]	[F]	TOTAL	Fórmula
1	Amidaments s/ plànols	C	Unitats	Longitud				
2	Cediú el pas		1,000	2,200			2,200	C#*D#*E#*F#
3	Plaques rectangulars		4,000	2,200			8,800	C#*D#*E#*F#

Euro

AMIDAMENTS

TOTAL AMIDAMENT **11,000**

4 GBBVU001 m3

Fonamentació per a plaques i panells de senyalització vertical d'alumini, amb formigó HM-20, inclosa excavació, càrrega i transport a l'abocador del material sobrant i col·locació dels pernns d'ancoratge roscats (sense el subministre), segons plànols, totalment acabada

Num.	Text	Tipus	[C]	[D]	[E]	[F]	TOTAL	Fórmula
1	Amidaments s/ plànols	C	Unitats	Unitats				
2	Cedu el pas		1,000	0,120			0,120	C#*D#*E#*F#
3	Plaques rectangulars		4,000	0,120			0,480	C#*D#*E#*F#

TOTAL AMIDAMENT **0,600**

OBRA 01 PRESSUPOST ADDENDA VIAL NORD FASE 1
 CAPÍTOL 10 NO TRAMIFICAT

NUM.	CODI	UA	DESCRIPCIÓ
------	------	----	------------

1 XPA000SS pa Partida alçada a justificar per la Seguretat i Salut a l'obra, en base a l'Estudi i el Pla de Seguretat i Salut

AMIDAMENT DIRECTE **1,000**

QUADRE DE PREUS NÚMERO 1

Pàg.: 1

NÚMERO	CODI	UA	DESCRIPCIÓ	PREU
P- 1	F2220200	m3	Excavació i rebliment de rases de 0,60 m d'amplària com a màxim, amb piconatge de les terres, càrrega i transport de les terres sobrants a terraplè dins del sector. Tot inclòs. (DEU EUROS AMB QUARANTA CENTIMS)	10,40 €
P- 2	F226Z401	m3	Pedraplè procedent de préstecs exteriors a l'àmbit de l'obra, de característiques a determinar per la Direcció d'Obra, inclou subministrament, càrrega, transport, estesa, compactació i tarifes (taxes, canons i despeses) si s'escau. Tot inclòs completament acabat. (TRES EUROS AMB SEIXANTA-QUATRE CENTIMS)	3,64 €
P- 3	F2280510	m3	Sorra reciclatge per a protecció de canonades, formant capa d'assentament i recobriment. Inclou subministrament i col·locació. Tot inclòs. (VINT EUROS AMB SEIXANTA-UN CENTIMS)	20,61 €
P- 4	F2A1R400	m3	Subministrament de Sorra de material reciclat de formigons, de 0 a 5 mm. Tot inclòs. (VINT EUROS)	20,00 €
P- 5	F2A1ZJ00	m3	Subministrament de grava per drenatges. Tot inclòs. (DISSET EUROS AMB NORANTA-SET CENTIMS)	17,97 €
P- 6	F4500010	m3	Formigó HA25/P/20/IIa per fonaments i encepats de consistència plàstica i grandària màxima del granulat 20 mm. Inclou subministrament, abocat amb cubilot o bombament i vibrat. Tot inclòs. (NORANTA-SET EUROS AMB DOTZE CENTIMS)	97,12 €
P- 7	F4500030	m3	Formigó HA-25/P/20/IIa per a alçats, pilars i taulers, de consistència plàstica i grandària màxima del granulat 20 mm. Inclou subministrament, abocat amb cubilot o bombament i vibrat. Tot inclòs. (CENT SIS EUROS AMB SEIXANTA-UN CENTIMS)	106,61 €
P- 8	F4D00010	m2	Encofrat i desencofrat pla en parament no vist. (ONZE EUROS AMB VUITANTA-NOU CENTIMS)	11,89 €
P- 9	F6A10020	m	Reixat de 2 m d'alçària d'acer galvanitzat i plastificat tipus "Lux de Rivisa" o equivalent, format per malla de simple torsió, 1 pal vertical de suport col·locat aproximadament cada 3 m, 1 o 2 pals inclinats a les cantoneres, i 2 pals inclinats com a tensors col·locats cada 30 m, inclou excavació, subministrament i col·locació amb daus de formigó i muntatge. Tot inclòs completament acabat. (DISSET EUROS AMB QUARANTA-DOS CENTIMS)	17,42 €
P- 10	F6A1CEA1	u	Porta de dues fulles de 3x2 m, d'acer galvanitzat, amb bastidor de tub de 80x50 mm i malla electrosoldada de 200x50 mm i D 6 mm, sòcol de planxa d'1,5 mm, muntants de 100x100 mm, passador, pany i pom (CINC-CENTS TRENTA-TRES EUROS AMB VINT-I-TRES CENTIMS)	533,23 €
P- 11	F9210020	m3	Sub-base granular tot-u artificial compactada. Inclòs refi i compactació de l'esplanada, si s'escau. Tot inclòs. (DINOU EUROS AMB NORANTA-VUIT CENTIMS)	19,98 €
P- 12	F9850210	m	Gual de vianants, inclou subministrament, col·locació i peces especials prefabricades, segons plànols de detall. Tot inclòs completament acabat. (CENT VINT-I-TRES EUROS AMB SEIXANTA-TRES CENTIMS)	123,63 €
P- 13	F9850220	m	Gual per a vehicles, inclou subministrament, col·locació, peces especials, segons plànols de detall. Tot inclòs completament acabat. (SEIXANTA-SIS EUROS AMB SETANTA-UN CENTIMS)	66,71 €
P- 14	F9910030	u	Formació d'escossell quadrat d'1,20x1,20 m amb peça prefabricada de formigó especial de 120x20x8 cm tipus fiol, inclou base de formigó HM-20, segons plànols de detall. Tot inclòs completament acabat. (CINQUANTA-SET EUROS AMB QUARANTA-UN CENTIMS)	57,41 €
P- 15	F9F10210	m	Llamborda prefabricada de formigó de 20x10x8 cm formant tires de 10 cm d'amplària, inclou subministrament, transport, col·locació segons plànols, i rejuntat amb morter (VUIT EUROS AMB SEIXANTA-NOU CENTIMS)	8,69 €

QUADRE DE PREUS NÚMERO 1

Pàg.: 2

NÚMERO	CODI	UA	DESCRIPCIÓ	PREU
P- 16	FD5J0010	u	Formació d'embornal senzill de maó massís o formigó HM-20 completament acabat, segons plànols, inclou marc, massiat amb formigó HM-20 i reixa de fosa dúctil de 750x300 mm H=100 mm classe C-250. Tot inclòs completament acabat. (DOS-CENTS SIS EUROS AMB VINT-I-VUIT CENTIMS)	206,28 €
P- 17	FD5ZBJC4	u	Reixa fixa, per a embornal de fosa grisa, de 780x380x40 mm i 45 kg de pes i col·locada amb morter (VUITANTA-SIS EUROS AMB NORANTA-SIS CENTIMS)	86,96 €
P- 18	FD7J0020	m	Tub PEAD ó Polipropilè DN 400 mm, doble paret SN 8 kN/m2, norma prEN 13476-1, previst per a una pressió interior de 1kg/cm2, inclou aquesta unitat el subministrament, col·locació i la unió entre tubs. Assentat i recobert amb sorra. Tot inclòs completament acabat, segons plànols. (TRENTA-TRES EUROS AMB SEIXANTA CENTIMS)	33,60 €
P- 19	FD7J0025	m	Tub PEAD ó Polipropilè DN 500 mm, doble paret SN 8 kN/m2, norma prEN 13476-1, previst per a una pressió interior de 1kg/cm2, inclou aquesta unitat el subministrament, col·locació i la unió entre tubs. Assentat i recobert amb sorra. Tot inclòs completament acabat, segons plànols. (QUARANTA-VUIT EUROS AMB CINQUANTA-NOU CENTIMS)	48,59 €
P- 20	FD7J0030	m	Tub PEAD ó Polipropilè DN 630 mm, doble paret SN 8 kN/m2, norma prEN 13476-1, previst per a una pressió interior de 1kg/cm2, inclou aquesta unitat el subministrament, col·locació i la unió entre tubs. Assentat i recobert amb sorra. Tot inclòs completament acabat, segons plànols. (SETANTA-VUIT EUROS AMB TRES CENTIMS)	78,03 €
P- 21	FD7J0110	m	Tub PEAD ó Polipropilè DN 250 mm, doble paret SN 8 kN/m2, norma prEN 13476-1, previst per a una pressió interior de 1kg/cm2, inclou aquesta unitat el subministrament, col·locació i la unió entre tubs. Assentat i recobert amb formigó HM-20. Tot inclòs completament acabat, segons plànols. (TRENTA-TRES EUROS AMB CINQUANTA-VUIT CENTIMS)	33,58 €
P- 22	FD7J0115	m	Tub PEAD ó Polipropilè DN 315 mm, doble paret SN 8 kN/m2, norma prEN 13476-1, previst per a una pressió interior de 1kg/cm2, inclou aquesta unitat el subministrament, col·locació i la unió entre tubs. Assentat i recobert amb formigó HM-20. Tot inclòs completament acabat, segons plànols. (QUARANTA-DOS EUROS AMB VUITANTA CENTIMS)	42,80 €
P- 23	FD7J0135	m	Tub PEAD ó Polipropilè DN 800 mm, doble paret SN 8 kN/m2, norma prEN 13476-1, previst per a una pressió interior de 1kg/cm2, inclou aquesta unitat el subministrament, col·locació i la unió entre tubs. Assentat i recobert amb formigó HM-20. Tot inclòs completament acabat, segons plànols. (CENT SEIXANTA-NOU EUROS AMB NORANTA-SET CENTIMS)	169,97 €
P- 24	FD7Z0130	u	Connexió a pou o tub de clavegueram existent a eix de calçada, inclou tall amb disc del paviment asfàltic a demolir, demolició de paviment de vorera i paviment asfàltic existent, excavació manual i/o mecànica, rebliment, base de formigó i paviment de panot a vorera, i base de tot-ú i paviment asfàltic a calçada. Tot inclòs completament acabat. (SET-CENTS VINT-I-CINC EUROS AMB DISSET CENTIMS)	725,17 €
P- 25	FDD10110	u	Pou de registre prefabricat d'1,20 m de diàmetre, amb una profunditat màxima de 3 m, per a tubs de formigó armat ASTM D=<90 cm, inclou: pates, marc octogonal o quadrat aparent segons tipus de paviment, massiat i tapa rodona articulada amb tancament de bloqueig de fosa dúctil segons norma EN-124 classe D-400, segons detall. Tot inclòs completament acabat. (MIL VINT-I-NOU EUROS AMB CINQUANTA CENTIMS)	1.029,50 €

QUADRE DE PREUS NÚMERO 1

NÚMERO	CODI	UA	DESCRIPCIÓ	PREU
P- 26	FDD10Z001	ut	Pou de bombament prefabricat d'acer al carboni de 1,5 m de diàmetre i alçada 3,00m. Els elements que componen el pou són: -Pou de diàmetre 1,6 m tipus Pompac o equivalent. -Profunditat total 3m. -Cota arribada aigua -1.6 m respecte part superior pou bombament. -2 Bombes DP3068.180 MT Flygt o equivalents. -Impulsor tipus vòrtex -Sòcols -Jocs de guia per desplaçament bomba al exterior -Reixa de desbat mòbil i extraïble per la part superior, construïda en acer inoxidable. -Nivells de màxim, mínima i emergència. -Vàlvules antirretorn per cada bomba. -Vàlvules de tancament i aïllament per cada bomba. -Cadenes d'elevació o cable. -Tapes registrables. -Quadre elèctric de maniobra per funcionament alternatiu de les bombes amb senyal lluminosa de funcionament-aturada-averia, amb sortida elèctrica per la senyal acústica i lluminosa en cas d'averia. El quadre elèctric disposarà de sortides de senyal d'alarma. (NOU MIL NORANTA-QUATRE EUROS AMB CINQUANTA CENTIMS)	9.094,50 €
P- 27	FDDZ5DD4	u	Bastiment circular de fosa dúctil per a pou de registre i tapa abatible, pas lliure de 600 mm de diàmetre i classe D400 segons norma UNE-EN 124, col·locat amb morter (NORANTA-SET EUROS AMB QUATRE CENTIMS)	97,04 €
P- 28	FDG10001	m	Canalització per a conduccions de gas. Tot inclòs completament acabat, segons plànols. (sota vorera) (TRETZE EUROS AMB TRENTA-QUATRE CENTIMS)	13,34 €
P- 29	FDG10010	m	Conducció per a baixa tensió, inclou excavació, reblert i compactat de rases, aportació de sorra, plaques de protecció de PE i cinta de senyalització de PE. Tot inclòs completament acabat, segons plànols. (1 Circuit) (CINC EUROS AMB DIVUIT CENTIMS)	5,18 €
P- 30	FDG3Z245	m	Obra civil per la canalització telefònica per a 4 conductes, inclosa excavació, col·locació de llit, tubs de PVC D 110 mm, formigó HM-20 i reblert compactat de les rases. Tot inclòs completament acabat. (VINT-I-VUIT EUROS)	28,00 €
P- 31	FDG50175	m	Conducció per a mitja tensió i baixa tensió (1 circuit MT i 1 Circuit BT + 2 reserves), inclou excavació, reblert i compactat de rases, tub de PE diàmetre 160 mm, protegits amb formigó HM-20 i cinta de senyalització de PE. Tot inclòs completament acabat, segons plànols. (TRENTA-QUATRE EUROS AMB SETANTA-NOU CENTIMS)	34,79 €
P- 32	FDG50190	m	Conducció per a mitja tensió en pas de calçada, inclou excavació, 4 tubs de PE diàmetre 200 mm, rasa formigonada a tota la alçada amb formigó HM-20, i cinta de senyalització de PE. Tot inclòs completament acabat, segons plànols. (4 circuits) (CENT QUINZE EUROS AMB VUITANTA-CINC CENTIMS)	115,85 €
P- 33	FDG50210	m	Canalització per a enllumenat públic, inclosa excavació, sorra, tub de PEAD de DN 110 mm, làmina de plàstic per a senyalització i reblert compactat de rases. Tot inclòs completament acabat, segons plànols. (VUIT EUROS AMB QUARANTA-CINC CENTIMS)	8,45 €
P- 34	FDG50220	m	Canalització d'enllumenat públic per a pas de calçada inclosa excavació, formigó, tub de PEAD de DN 110 mm, i reblert compactat de rases. Tot inclòs completament acabat, segons plànols. (DINOU EUROS AMB SETANTA-DOS CENTIMS)	19,72 €
P- 35	FDG50610	m	Canalització per a conduccions de gas, amb tub de protecció. Tot inclòs completament acabat, segons plànols. (sota calçada) (VINT EUROS AMB CINQUANTA-VUIT CENTIMS)	20,58 €
P- 36	FDGZ0020	m	Protecció de conducció sota vial de tubs de PVC i polietilè, inclòs senyalització del creuament, segons plànols de detall, tot inclòs completament acabat. (VINT-I-UN EUROS AMB QUATRE CENTIMS)	21,04 €

QUADRE DE PREUS NÚMERO 1

NÚMERO	CODI	UA	DESCRIPCIÓ	PREU
P- 37	FDK20020	u	Arqueta tipus II, d'obra de fàbrica o formigó HM-20, inclou aquesta unitat la base del pou, l'arrebossat i lliscat si s'escau, marc i tapa, segons plànols de detall. Tot inclòs completament acabat. (DOS-CENTS TRETZE EUROS AMB CINQUANTA-SET CENTIMS)	213,57 €
P- 38	FDK20120	u	Arqueta de registre per a canalització d'enllumenat, tot inclòs, segons plànols. (CENT QUARANTA-SET EUROS AMB TRENTA-TRES CENTIMS)	147,33 €
P- 39	FDK20330	u	Arqueta de registre per a telèfons tipus HF-II prefabricada de formigó armat-vibrat no pretensat. Inclosa entrada i connexions, inclou subministrament i col·locació, totalment acabada, segons plànols. (Amb bassament armari) (CINC-CENTS VUITANTA-TRES EUROS AMB VINT-I-NOU CENTIMS)	583,29 €
P- 40	FDK20355	u	Arqueta de registre per a telèfons tipus MF prefabricada de formigó armat-vibrat no pretensat. Inclosa entrada i connexions, inclou subministrament i col·locació, totalment acabada, segons plànols. (CENT TRENTA-SIS EUROS AMB CINQUANTA-NOU CENTIMS)	136,59 €
P- 41	FDK20410	u	Arqueta de 60x60x90 cm de mides interiors, amb paret de 14 cm de gruix de maó calat, arrebossat i lliscat per l'interior amb formació de mitja canya de morter, i solera de graves de 0,30 m de gruix sobre una base de geotèxtil, inclou subministrament, transport i col·locació de tapa i bastiment de fosa, tot completament acabat. (CENT SEIXANTA-CINC EUROS AMB TRETZE CENTIMS)	165,13 €
P- 42	FDKR0020	u	Arranjament, col·locació a cota i anivellament d'arquetes d'enllumenat existents, inclou subministrament de tapa i bastiment tipus igual a l'existent, si s'escau. Tot inclòs completament acabat. (CENT CINC EUROS AMB CINQUANTA-UN CENTIMS)	105,51 €
P- 43	FDKZ3154	u	Bastiment i tapa per a pericó de serveis, de fosa grisa de 420x420x40 mm i de 25 kg de pes, col·locat amb morter (VINT-I-NOU EUROS AMB SETANTA-TRES CENTIMS)	29,73 €
P- 44	FF320025	m	Conducció de fosa D 150 mm, assentada i recoberta de sorra. Tipus K9 segons normes, inclòs junt d'unió i p.p. peces especials, subministrament i col·locació. Tot inclòs completament acabat. (TRENTA EUROS AMB DOTZE CENTIMS)	30,12 €
P- 45	FFB10330	m	Conducció PEAD D 110 mm, gruix 10 mm, assentada i recoberta de sorra. Apta per a 16 bar PN, inclòs subministrament, col·locació, unió i p.p. peces especials. Tot inclòs completament acabat. (QUINZE EUROS AMB VUITANTA-VUIT CENTIMS)	15,88 €
P- 46	FFB10345	m	Conducció PEAD D 160 mm, gruix 14,6 mm, assentada i recoberta de sorra. Apta per a 16 bar PN, inclòs subministrament, col·locació, unió i p.p. peces especials. Tot inclòs completament acabat. (TRENTA-DOS EUROS AMB SETANTA-DOS CENTIMS)	32,72 €
P- 47	FFB20220	m	Conducció de polietilè de 32 mm de diàmetre exterior, de baixa densitat PE-40 i 10 bar de pressió nominal, inclòs subministrament, col·locació, unió i p.p. peces especials. Tot inclòs completament acabat. (UN EUROS AMB VUITANTA-DOS CENTIMS)	1,82 €
P- 48	FFB20230	m	Conducció de polietilè de 50 mm de diàmetre exterior, de baixa densitat PE-40 i 10 bar de pressió nominal, inclòs subministrament, col·locació, unió i p.p. peces especials. Tot inclòs completament acabat. (TRES EUROS AMB NORANTA-TRES CENTIMS)	3,93 €
P- 49	FG000010	u	Ampliació i adequació a la nova potència, de les instal·lacions d'escomesa, comptatge, maniobra i protecció. (TRES-CENTS TRENTA-UN EUROS AMB NORANTA-UN CENTIMS)	331,91 €

QUADRE DE PREUS NÚMERO 1

Pàg.: 5

NÚMERO	CODI	UA	DESCRIPCIÓ	PREU
P- 50	FG140030	u	Armari de distribució urbana (4 línies), inclòs bassament prefabricat de formigó, excavació de terres, fonamentació, connexions i presa de terres. Inclou subministrament i col.locació. Tot inclòs completament acabat. (MIL CENT SETANTA-DOS EUROS AMB SEIXANTA-SIS CENTIMS)	1.172,66 €
P- 51	FG310005	m	Conductor de coure armat tipus RVFV 0,6/1 kV, secció 2x2,5 mm2. Inclou subministrament i col.locació. Tot inclòs. (UN EUROS AMB QUARANTA-SET CENTIMS)	1,47 €
P- 52	FG310010	m	Conductor de coure armat tipus RVFV 0,6/1 kV, secció 2x6 mm2. Inclou subministrament i col.locació. Tot inclòs. (TRES EUROS AMB QUARANTA-SET CENTIMS)	3,47 €
P- 53	FG310015	m	Conductor de coure armat tipus RVFV 0,6/1 kV, secció 4x6 mm2. Inclou subministrament i col.locació. Tot inclòs. (CINC EUROS AMB DOTZE CENTIMS)	5,12 €
P- 54	FG380020	m	Cable nu de coure de 35 mm2 de secció per a xarxa d'enllumenat. Inclou connexions i proves, subministrament i col.locació. Tot inclòs. (QUATRE EUROS AMB CATORZE CENTIMS)	4,14 €
P- 55	FG390010	m	Conductor de baixa tensió de alumini, de 3x240+150 mm2, inclòs jocs d'empalmadors. Inclou subministrament i col.locació. Tot inclòs. (DISSET EUROS AMB DOTZE CENTIMS)	17,12 €
P- 56	FGD10015	u	Pica de terra connectada al punt de llum o centre de maniobra. Inclou subministrament i col.locació, completament acabat, segons plànols. (VINT-I-DOS EUROS AMB TRENTA-CINC CENTIMS)	22,35 €
P- 57	FGZZ0010	u	Redacció del projecte de legalització de l'enllumenat per a un armari de potència a legalitzar inferior o igual a 5 kW; visat per un col·legi professional incloent el certificat final d'obra; presentació a ICICT o ECA de tota la documentació necessària; lliurament de l'acta d'aprovació del projecte i de les instal·lacions. Tot inclòs. (MIL VUITANTA-UN EUROS AMB VUITANTA-SIS CENTIMS)	1.081,86 €
P- 58	FH00Z010	u	Trasllat d'armari d'enllumenat existent a nova ubicació, completa aquesta unitat el desmuntament, nova fonamentació, connexions a línies existents. Tot inclòs completament acabat, segons plànols. (SET-CENTS SETANTA-TRES EUROS AMB SEIXANTA CENTIMS)	773,60 €
P- 59	FHM1Z001	u	Columna tipus Marina de 9m d'alçada, espessor de xapa e=3 mm. i radi de curvatura r=25 m.. Inclou caixa de connexió, cablejat interior i fonamentació. Inclou subministrament i col.locació. Tot inclòs segons plànols. (SIS-CENTS VINT-I-UN EUROS AMB CINQUANTA-UN CENTIMS)	621,51 €
P- 60	FHM1Z002	u	Columna Nikolson o equivalent de 4,0 m d'alçada i lluminària tancada model FO 8 o equivalent de 1 cara 2x70 W, incloses làmpades de 70 W de VSAP. Inclou caixa de connexió, cablejat interior i fonamentació. Inclou subministrament i col.locació. Tot inclòs segons plànols. (MIL QUATRE-CENTS QUATRE EUROS AMB SETANTA-SIS CENTIMS)	1.404,76 €
P- 61	FHN30030	u	Lluminària tancada i equipada, inclòs làmpada de 150 W de VSAP. Inclou subministrament i col.locació. Tot inclòs segons plànols. (TRES-CENTS SEIXANTA-SIS EUROS AMB CINC CENTIMS)	366,05 €
P- 62	FJ650003	u	Filtre d'anelles de plàstic reforçat amb fibra de vidre d'1 1/2" i 120 mesh amb presa manomètrica, vàlvula de neteja incorporada, inclou subministrament, instal·lació, muntatge i part proporcional de peces de connexió. Tot inclòs completament acabat. (NORANTA-NOU EUROS AMB CINQUANTA CENTIMS)	99,50 €
P- 63	FJS10001	u	Boca de reg tipus Barcelona amb sortida de 45 mm, inclou subministrament, instal·lació, muntatge amb fixació de formigó HM-20 i part proporcional de peces de connexió. Tot inclòs completament acabat. (CENT SEIXANTA-UN EUROS AMB NORANTA-NOU CENTIMS)	161,99 €

QUADRE DE PREUS NÚMERO 1

Pàg.: 6

NÚMERO	CODI	UA	DESCRIPCIÓ	PREU
P- 64	FJS50011	m	Conducció de polietilè de 17 mm de diàmetre exterior i 14,6 mm de diàmetre interior, amb degoters autocompensants integrats i disposats cada 0,5 m., amb cabal nominal de 2,3 l/h, amb mecanisme antisucció, amb barrera física contra l'entrada d'arrels i presa d'aigua a través de filtre de 130 mm2. Inclou subministrament, col.locació, excavació i reblliment de rasa de 0,1x0,1 m, i part proporcional de peces de connexió. Tot inclòs completament acabat. (UN EUROS AMB TRENTA-SIS CENTIMS)	1,36 €
P- 65	FJS70005	u	Regulador de pressió de plàstic de connexió 1 1/2" amb sortida fixa a 3 bar, amb racord per presa de manòmetre, inclou subministrament, col.locació, muntatge i part proporcional de peces de connexió. Tot inclòs completament acabat. (TRENTA-DOS EUROS AMB SETANTA-SIS CENTIMS)	32,76 €
P- 66	FJSA0002	u	Caixa tipus 'HIMEL' o equivalent, per a la ubicació dels programadors. Inclou subministrament, instal·lació i muntatge. Tot inclòs completament acabat. (NORANTA-CINC EUROS AMB CINQUANTA-SIS CENTIMS)	95,56 €
P- 67	FJSA0022	u	Programador electrònic tipus 'dialog' o equivalent 12 estacions. Inclou subministrament, instal·lació i muntatge. Tot inclòs completament acabat. (CENT CINQUANTA-UN EUROS AMB DIVUIT CENTIMS)	151,18 €
P- 68	FJSB0006	u	Electrovàlvula, de connexió 1 1/2", inclou subministrament, instal·lació, muntatge i part proporcional de peces de connexió. Tot inclòs completament acabat. (NORANTA-UN EUROS AMB TRES CENTIMS)	91,03 €
P- 69	FJSR50G	u	Pericó rectangular de polirpopilè, per instal·lacions de reg, de 54x38x32 cm, amb tapa amb cargol per tancar col·locada sobre llit de grava, i rebllert de terra lateral (TRENTA-QUATRE EUROS AMB CINQUANTA-TRES CENTIMS)	34,53 €
P- 70	FJZ10001	u	Connexió a la xarxa existent, inclou enllaços de polietilè, vàlvula de presa en càrrega, vàlvula de retenció, matxó doble de llautó, joc d'aixetes complerts, drets de connexió, arqueta segons especificacions companyia d'aigües, amb verificació oficial. Tot inclòs completament acabat. (DOS MIL VINT-I-CINC EUROS AMB VINT-I-CINC CENTIMS)	2.025,25 €
P- 71	FM210010	u	Hidrant soterrat, totalment equipat amb arqueta i senyalització vertical. Inclou subministrament, instal·lació i muntatge. Tot inclòs completament acabat. (SET-CENTS QUATRE EUROS AMB VUITANTA-TRES CENTIMS)	704,83 €
P- 72	FN110030	u	Vàlvula de comporta, PN-16 i 2", inclou subministrament, instal·lació, muntatge i part proporcional de peces de connexió. Tot inclòs completament acabat. (SETZE EUROS AMB VUITANTA-CINC CENTIMS)	16,85 €
P- 73	FN120040	u	Vàlvula de comporta de fosa dúctil, seient elàstic, amb pletina, per a una PN 16 bar, de D 150 mm. Inclòs racords i arqueta, subministrament, instal·lació i muntatge. Tot inclòs completament acabat. (SIS-CENTS VINT-I-DOS EUROS AMB SETANTA-TRES CENTIMS)	622,73 €
P- 74	FNZESCOO	u	Subministre i col·locació d'escomesa de 2" sobre canonada de FOSA de 150 mm, equipada amb accessoris de llautó. Inclou portella de fosa dúctil de 18x23 cm (DOS-CENTS NORANTA-CINC EUROS AMB VINT CENTIMS)	295,20 €
P- 75	FP000010	u	Connexió amb la xarxa existent, inclòs cata per a localització de la fita existent, el mandrilat del últim tram construït i la col·locació del fil de guia, segons normes de la companyia, deixant la connexió totalment acabada i en perfecte funcionament. (CENT TRENTA-QUATRE EUROS AMB QUARANTA-SIS CENTIMS)	134,46 €
P- 76	FQ21Z010	u	Paperera tipus 'Sort' o equivalent, de gran capacitat, 620 mm de diàmetre i 1000 mm d'alçada, formada per planxa metàl·lica perforada de 2 mm, amb forats quadrats 15x15 mm, aro de reforç de pletina de 35x6mm. Varilla de 8 mm a la part superior i planxa de 2,5 mm formant el cul de la paperera. 3 forats per anclatge al cul de la paperera amb reforç o tacs de poliuretà en cas de ser mòbil. Suministrada i col·locada, tot inclòs. (TRES-CENTS SEIXANTA-NOU EUROS AMB DIVUIT CENTIMS)	369,18 €

QUADRE DE PREUS NÚMERO 1

Pàg.: 7

NÚMERO	CODI	UA	DESCRIPCIÓ	PREU
P- 77	FR3P0003	m3	Aportació i estesa de terra adobada i garvellada, de textura franc-sorrenca, amb un contingut mínim de matèria orgànica d'un 3%, prèvia acceptació d'una mostra significativa per part de la direcció facultativa. (CATORZE EUROS AMB VUITANTA-NOU CENTIMS)	14,89 €
P- 78	FR41Z239	u	Subministrament de rubinia pseudoacacia casque-rouge de perímetre de 14 a 16 cm, arrel nua (QUARANTA-UN EUROS AMB SETANTA-CINC CENTIMS)	41,75 €
P- 79	FR44F829	u	Subministrament de Prunus cerasifera Pissardii (Atropurpurea) de perímetre de 14 a 16 cm, amb pa de terra de diàmetre mínim 45 cm i profunditat mínima 31,5 cm segons fórmules NTJ (NORANTA EUROS AMB SETANTA-CINC CENTIMS)	90,75 €
P- 80	FR4EE211	u	Subministrament de Lavandula angustifolia en contenidor d'1 l (UN EUROS AMB TRENTA-DOS CENTIMS)	1,32 €
P- 81	FR4H3411	u	Subministrament de Rosmarinus officinalis en contenidor d'1 l (UN EUROS AMB TRENTA-DOS CENTIMS)	1,32 €
P- 82	FR6P1595	u	Trasplantament dins de l'obra d'arbre planifoli de 35 a 50 cm de perímetre de tronc, inclou repicat amb retroexcavadora i mitjans manuals, formació de pa de terra amb mitjans manuals, excavació de clot de plantació de 180x180x80 cm amb retroexcavadora, plantació amb camió grua en el nou lloc d'ubicació, reblert del clot amb 50% de sorra, 25% de terra de l'excavació i 25% de compost, primer reg i càrrega de les terres sobrants a camió. No inclou les feines de preparació (QUATRE-CENTS SEIXANTA-SIS EUROS AMB CINQUANTA-TRES CENTIMS)	466,53 €
P- 83	FR71121K	m2	Sembra de barreja de llavors per a gespa tipus rústica de baix manteniment de lleguminoses amb graminies segons NTJ 07N, amb mitjans manuals, en un pendent < 30 %, superfície < 500 m2, incloent el corronat posterior, i la primera sega (UN EUROS AMB TRENTA-VUIT CENTIMS)	1,38 €
P- 84	G214U030	m3	Enderroc d'estructures de maó o totxana de qualsevol tipus, amb mitjans mecànics o manuals, inclòs càrrega, transport a l'abocador, cànon d'abocament i manteniment de l'abocador (VINT-I-TRES EUROS AMB SETANTA-VUIT CENTIMS)	23,78 €
P- 85	G219U020	m	Demolició de vorades amb rigola de qualsevol tipus, amb mitjans mecànics o manuals, inclosa la base de formigó, càrrega i transport a l'abocador, cànon d'abocament i manteniment de l'abocador (SIS EUROS AMB VINT-I-SET CENTIMS)	6,27 €
P- 86	G219U030	m2	Demolició de voreres amb base de formigó o paviment de formigó, amb un gruix de 20 cm de cota mitja, incloses càrrega i transport a l'abocador, cànon d'abocament i manteniment de l'abocador (CINC EUROS AMB NORANTA-QUATRE CENTIMS)	5,94 €
P- 87	G219U040	m2	Demolició de paviment de mescla bituminosa, incloses càrrega i transport a l'abocador, cànon d'abocament i manteniment de l'abocador (QUATRE EUROS AMB CINQUANTA-DOS CENTIMS)	4,52 €
P- 88	G219U100	m	Tall amb serra de disc de paviment de mesclures bituminoses o formigó, de 20 cm a 30 cm de fondària (CINC EUROS AMB QUARANTA-TRES CENTIMS)	5,43 €
P- 89	G221U010	m3	Excavació de terra vegetal, inclosa càrrega, transport a l'abocador, aplec o lloc d'ús i manteniment fins la seva utilització, inclòs cànon d'abocament i manteniment de l'abocador (DOS EUROS AMB QUARANTA-SET CENTIMS)	2,47 €
P- 90	G221U112	m3	Excavació de terreny no classificat en zones de desmunt, incloses parts proporcionals de roca, amb mitjans mecànics, amb càrrega i transport a l'abocador o lloc d'ús, inclòs cànon d'abocament i manteniment de l'abocador (DOS EUROS AMB VUITANTA-SIS CENTIMS)	2,86 €
P- 91	G222U102	m3	Excavació de terreny no classificat en rases, pous o fonaments, amb mitjans mecànics, incloses part proporcional en roca i tall previ en talussos, càrrega i transport a l'abocador, aplec o lloc d'ús, inclòs cànon d'abocament i manteniment de l'abocador (SIS EUROS AMB VINT-I-TRES CENTIMS)	6,23 €

QUADRE DE PREUS NÚMERO 1

Pàg.: 8

NÚMERO	CODI	UA	DESCRIPCIÓ	PREU
P- 92	G222Z102	m3	Excavació de terreny no classificat en rases, pous o fonaments, amb mitjans mecànics en sòl urbanitzat, incloses part proporcional en roca i tall previ en talussos, càrrega i transport a l'abocador, aplec o lloc d'ús, inclòs cànon d'abocament i manteniment de l'abocador (VINT-I-UN EUROS AMB SETANTA-NOU CENTIMS)	21,79 €
P- 93	G2243011	m2	Repàs i piconatge d'esplanada, amb mitjans mecànics i compactació del 95 % PM (DOS EUROS AMB VINT-I-QUATRE CENTIMS)	2,24 €
P- 94	G226U020	m3	Terraplenat amb sòl procedent de préstec, estesa i compactació segons condicions del Plec de Prescripcions Tècniques, mesurat sobre perfil teòric (CINC EUROS AMB TRENTA CENTIMS)	5,30 €
P- 95	G226U030	m3	Terraplenat o pedraplenat amb sòl procedent de la pròpia obra, inclòs selecció, garbellat, càrregues i transports intermedis, estesa i compactació segons condicions del Plec de Prescripcions Tècniques, mesurat sobre perfil teòric (UN EUROS AMB TRENTA CENTIMS)	1,30 €
P- 96	G227U110	m3	Esplanada amb sòl seleccionat tipus 2, procedent de préstec, segons condicions del Plec de Prescripcions Tècniques, en coronació de terraplens o sobre desmunt, estesa i compactada al 100% del PM, mesurat sobre perfil teòric (SET EUROS AMB VINT CENTIMS)	7,20 €
P- 97	G228U010	m3	Rebliment i compactació de rases, pous i fonaments, amb material procedent de la pròpia obra, inclòs selecció, garbellat, càrregues i transports intermedis, estesa i compactació segons condicions del Plec de Prescripcions Tècniques, mesurat sobre perfil teòric (QUATRE EUROS AMB VUIT CENTIMS)	4,08 €
P- 98	G228U200	m3	Rebliment amb sorra de 0 a 5 mm en lliit i arryononat de canonada, estesa i compactació segons condicions del Plec de Prescripcions Tècniques, mesurat sobre perfil teòric (TRENTA-DOS EUROS AMB QUARANTA-SIS CENTIMS)	32,46 €
P- 99	G45KU010	m3	Formigó ciclopi per a soleres de 15 N/mm2 de resistència característica a la compressió i bloc de pedra entre 20 i 50 kg, inclòs preparació de la base d'assentament, col·locació i curat (CINQUANTA-CINC EUROS AMB CINQUANTA-SIS CENTIMS)	55,56 €
P- 100	G7BC3790	m2	Geotèxtil format per feltre de polipropilè/polietilè no teixit lligat tèrmicament de 90 a 100 g/m2, col·locat sense adherir (DOS EUROS AMB CINQUANTA-SIS CENTIMS)	2,56 €
P- 101	G921U020	m3	Base de tot-u artificial, estesa, humectació i compactació, mesurat sobre perfil teòric (DINOU EUROS AMB NORANTA-NOU CENTIMS)	19,99 €
P- 102	G9650005	m	Vorada de 12-15x25 cm, tipus T-2, de peces prefabricades de formigó rectes i corbes, inclosa excavació i base de formigó de 15 N/mm2 de resistència característica a la compressió i totes les feines adients, totalment col·locada (VINT EUROS AMB VINT-I-QUATRE CENTIMS)	20,24 €
P- 103	G965Z001	m	Vorada de formigó per a vorada, de 8x20 cm, tipus P-1 o P-2, de peces prefabricades de formigó rectes i corbes, inclosa excavació i base de formigó de 15 N/mm2 de resistència característica a la compressió i totes les feines adients, totalment col·locada (DISSET EUROS AMB DEU CENTIMS)	17,10 €
P- 104	G974U020	m	Rigola prefabricada de morter de ciment blanc de 30 cm d'amplada i 8 cm de gruix, adossada a la vorera, inclosa excavació, base de formigó de 15 N/mm2 de resistència característica a la compressió i totes les feines adients, totalment col·locada (DISSET EUROS)	17,00 €
P- 105	G975U010	m	Rigola prefabricada de formigó de 20 cm d'amplada i 7 cm de gruix, adossada a la vorera, inclosa excavació, base de formigó de 15 N/mm2 de resistència característica a la compressió i totes les feines adients, totalment col·locada (DOTZE EUROS AMB SETANTA-VUIT CENTIMS)	12,78 €

QUADRE DE PREUS NÚMERO 1

Pàg.: 9

NÚMERO	CODI	UA	DESCRIPCIÓ	PREU
P- 106	G9E1U020	m2	Paviment de rajola hidràulica de morter, de 20x20x4 cm, inclòs refinat i compactació del terreny, base de formigó de 15 N/mm2 de resistència característica a la compressió i totes les feines adients (VINT-I-DOS EUROS AMB CINQUANTA-NOU CENTIMS)	22,59 €
P- 107	G9GA0022	m3	Paviment de formigó HF-4, amb granular granític, de qualsevol gruix, incloent estesa amb estenedora, vibratge, estriat, formació de junts tallats en fresc i totes les feines adients (CENT ONZE EUROS AMB DEU CENTIMS)	111,10 €
P- 108	G9GA6T34	m3	Paviment de formigó vibrat de formigó HM-30/P/20/I+F de consistència plàstica, grandària màxima del granulat 20 mm, amb >= 300 kg/m3 de ciment, apte per a classe d'exposició I+F, escampat des de camió, estesa i vibratge amb regle vibratori, reglejat (NORANTA-CINC EUROS AMB NORANTA-QUATRE CENTIMS)	95,94 €
P- 109	G9H1U120	t	Mescla bituminosa en calent AC22 base B60/70 G, per a capa de base, inclòs filler, estesa i compactada, sense incloure betum (VINT-I-NOU EUROS AMB CINQUANTA-UN CENTIMS)	29,51 €
P- 110	G9H1U512	t	Mescla bituminosa en calent AC16 surf B60/70 D, inclòs filler, estesa i compactada, sense incloure betum (TRENTA-UN EUROS AMB TRENTA-SIS CENTIMS)	31,36 €
P- 111	G9HA0010	t	Betum asfàltic tipus B-60/70, per a mescles bituminoses (TRES-CENTS SETANTA-VUIT EUROS AMB SETANTA-QUATRE CENTIMS)	378,74 €
P- 112	G9J1U010	m2	Reg emprimació amb emulsió catiónica, tipus ECI (ZERO EUROS AMB SEIXANTA-UN CENTIMS)	0,61 €
P- 113	G9J1U020	m2	Reg d'adherència amb emulsió catiónica, tipus ECR-1 (ZERO EUROS AMB TRENTA-CINC CENTIMS)	0,35 €
P- 114	GBA1U010	m	Pintat de faixa de 10 cm d'amplada sobre paviment, amb pintura acrílica en solució aquosa o amb dissolvent i reflectant amb microesferes de vidre, incloent el premarcatge. (ZERO EUROS AMB QUARANTA-NOU CENTIMS)	0,49 €
P- 115	GBA1U050	m	Pintat de faixa de 40 cm d'amplada sobre paviment, amb pintura acrílica en solució aquosa o amb dissolvent i reflectant amb microesferes de vidre, incloent el premarcatge. (UN EUROS AMB QUARANTA-NOU CENTIMS)	1,49 €
P- 116	GBA31001	m2	Pintat de senyal de stop o cedi el pas, fletxes, lletres, símbols, zebats, franges de vèrtexs de illetes sobre el paviment, amb pintura acrílica en solució aquosa o amb dissolvent i reflectant amb microesferes de vidre, incloent el premarcatge (ONZE EUROS AMB TRETZE CENTIMS)	11,13 €
P- 117	GBB1U102	u	Placa triangular de 135 cm de costat, per a senyals de trànsit, amb revestiment reflectant HI nivell 2, inclosos elements de fixació al suport, sense incloure el suport, totalment col·locada (CENT QUARANTA EUROS AMB QUARANTA-TRES CENTIMS)	140,43 €
P- 118	GBB1U151	m2	Placa d'acer galvanitzat superior a 0,25 m2 i fins a 0,50 m2, per a senyals de trànsit d'orientació: presenyaltització (S-200), direcció (S-300), localització (S-500), confirmació (S-600) i ús específic en poblat (S-700), amb revestiment reflectant HI nivell 2, inclosos elements de fixació al suport, sense incloure el suport, totalment col·locada (DOS-CENTS SETANTA-QUATRE EUROS AMB VUITANTA-QUATRE CENTIMS)	274,84 €
P- 119	GBBVU001	m3	Fonamentació per a plaques i panells de senyalització vertical d'alumini, amb formigó HM-20, inclosa excavació, càrrega i transport a l'abocador del material sobrant i col·locació dels pern d'ancoratge roscats (sense el subministre), segons plànols, totalment acabada (CENT NORANTA-TRES EUROS AMB SETANTA-SET CENTIMS)	193,77 €
P- 120	GBBVU203	m	Pal d'alumini extrusionat de 90 mm de diàmetre, segons designació MC del Plec de Prescripcions Tècniques, per a suport de senyals de trànsit, col·locat (VINT-I-SIS EUROS AMB VUITANTA-DOS CENTIMS)	26,82 €

QUADRE DE PREUS NÚMERO 1

Pàg.: 10

P- 121	GDKZ0002	u	Marc de 62x62x4,5 cm amb tapa de pas lliure 53x53 cm, de fosa dúctil, per a una càrrega de ruptura de 12 t, totalment col·locat (VUITANTA EUROS AMB SETZE CENTIMS)	80,16 €
--------	----------	---	---	---------

Roses, juliol de 2012

L'Enginyer de camins autor del projecte

Joan Macarro i Ortega

Col·legiat 20.306

QUADRE DE PREUS NÚMERO 2

Pàg.: 1

NÚMERO	CODI	UA	DESCRIPCIÓ	PREU
P- 1	F2220200	m3	Excavació i rebliment de rases de 0,60 m d'amplària com a màxim, amb piconatge de les terres, càrrega i transport de les terres sobrants a terraplè dins del sector. Tot inclòs.	10,40 €
			Altres conceptes	10,40 €
P- 2	F226Z401	m3	Pedraplè procedent de préstecs exteriors a l'àmbit de l'obra, de característiques a determinar per la Direcció d'Obra, inclou subministrament, càrrega, transport, estesa, compactació i tarifes (taxes, canons i despeses) si s'escau. Tot inclòs completament acabat.	3,64 €
			Altres conceptes	3,64 €
P- 3	F2280510	m3	Sorra reciclatge per a protecció de canonades, formant capa d'assentament i recobriments. Inclou subministrament i col.locació. Tot inclòs.	20,61 €
	B031R400		Sorra de material reciclat de formigons, de 0 a 5 mm	18,75000 €
			Altres conceptes	1,86 €
P- 4	F2A1R400	m3	Subministrament de Sorra de material reciclat de formigons, de 0 a 5 mm. Tot inclòs.	20,00 €
	B031R400		Sorra de material reciclat de formigons, de 0 a 5 mm	20,00000 €
			Altres conceptes	0,00 €
P- 5	F2A1ZJ00	m3	Subministrament de grava per drenatges. Tot inclòs.	17,97 €
	B0331020		Grava de pedrera de pedra calcària, per a drenos	17,97000 €
			Altres conceptes	0,00 €
P- 6	F4500010	m3	Formigó HA25/P/20/IIa per fonaments i encepats de consistència plàstica i grandària màxima del granulat 20 mm. inclou subministrament, abocat amb cubilot o bombament i vibrat. Tot inclòs.	97,12 €
	B065960C		Formigó HA-25/P/20/IIa de consistència plàstica, grandària màxima del granulat 20 mm, amb >= 275 kg/m3 de ciment, apte per a classe d'exposició IIa	74,91750 €
			Altres conceptes	22,20 €
P- 7	F4500030	m3	Formigó HA-25/P/20/IIa per a alçats, pilars i taulers, de consistència plàstica i grandària màxima del granulat 20 mm. Inclou subministrament, abocat amb cubilot o bombament i vibrat. Tot inclòs.	106,61 €
	B065960C		Formigó HA-25/P/20/IIa de consistència plàstica, grandària màxima del granulat 20 mm, amb >= 275 kg/m3 de ciment, apte per a classe d'exposició IIa	74,91750 €
			Altres conceptes	31,69 €
P- 8	F4D00010	m2	Encofrat i desencofrat pla en parament no vist.	11,89 €
	B0A31000		Clau acer	0,05750 €
	B0D21030		Tauló de fusta de pi per a 10 usos	1,29000 €
	B0D31000		Llata de fusta de pi	0,21069 €
	B0D629A0		Puntal metàl·lic i telescòpic per a 5 m d'alçària i 150 usos	0,58680 €
	B0D71130		Tauler elaborat amb fusta de pi, de 22 mm de gruix, per a 10 usos	1,43000 €
	B0DZA000		Desencofrant	0,17025 €
	B0DZU005		Materials auxiliars per a encofrar	1,40000 €
			Altres conceptes	6,74 €
P- 9	F6A10020	m	Reixat de 2 m d'alçària d'acer galvanitzat i plastificat tipus "Lux de Rivisa" o equivalent, format per malla de simple torsió, 1 pal vertical de suport col.locat aproximadament cada 3 m, 1 o 2 pals inclinats a les cantoneres, i 2 pals inclinats com a tensors col.locats cada 30 m, inclou excavació, subministrament i col.locació amb daus de formigó i muntatge. Tot inclòs completament acabat.	17,42 €
	B064300C		Formigó HM-20/P/20/I de consistència plàstica, grandària màxima del granulat 20 mm, amb >= 200 kg/m3 de ciment, apte per a classe d'exposició I	0,96060 €

QUADRE DE PREUS NÚMERO 2

Pàg.: 2

NÚMERO	CODI	UA	DESCRIPCIÓ	PREU
	B0A218ST		Tela metàl·lica de simple torsió de filferro galvanitzat i plastificat de 50 mm de pas de malla i de D 2,2/3 mm	4,52000 €
	B6AZ0020		Pal de tub d'acer galvanitzat de diàmetre 65 mm i d'alçària 1,65 m	7,60800 €
			Altres conceptes	4,33 €
P- 10	F6A1CEA1	u	Porta de dues fulles de 3x2 m, d'acer galvanitzat, amb bastidor de tub de 80x50 mm i malla electrosoldada de 200x50 mm i D 6 mm, sòcol de planxa d'1,5 mm, muntants de 100x100 mm, passador, pany i pom	533,23 €
	B6A1CEA1		Porta de dues fulles de mides 3x2 m, d'acer galvanitzat, amb bastidor de tub de 80x50 mm i malla electrosoldada de 200x50 mm i D 6 mm, sòcol de planxa d'1,5 mm, muntants de 100x100 mm, passador, pany i pom	459,03000 €
			Altres conceptes	74,20 €
P- 11	F9210020	m3	Sub-base granular tot-u artificial compactada. Inclòs refi i compactació de l'esplanada, si s'escau. Tot inclòs.	19,98 €
	B0111000		Aigua	0,05050 €
	B0372U10		Tot-u artificial amb un CBR 20	17,88600 €
			Altres conceptes	2,04 €
P- 12	F9850210	m	Gual de vianants, inclou subministrament, col.locació i peces especials prefabricades, segons plànols de detall. Tot inclòs completament acabat.	123,63 €
	B064300C		Formigó HM-20/P/20/I de consistència plàstica, grandària màxima del granulat 20 mm, amb >= 200 kg/m3 de ciment, apte per a classe d'exposició I	16,01000 €
	B0710250		Mortier per a ram de paleta, classe M 5 (5 N/mm2), a granel, de designació (G) segons norma UNE-EN 998-2	0,55748 €
	B9850210		Gual de vianants, amb part proporcional de peces centrals i peces especials cantoneres, amb peces prefabricades, segons plànols de detall	53,23000 €
			Altres conceptes	53,83 €
P- 13	F9850220	m	Gual per a vehicles, inclou subministrament, col.locació, peces especials, segons plànols de detall. Tot inclòs completament acabat.	66,71 €
	B064300C		Formigó HM-20/P/20/I de consistència plàstica, grandària màxima del granulat 20 mm, amb >= 200 kg/m3 de ciment, apte per a classe d'exposició I	10,24640 €
	B0710250		Mortier per a ram de paleta, classe M 5 (5 N/mm2), a granel, de designació (G) segons norma UNE-EN 998-2	2,78740 €
	B9850220		Gual per a vehicles, amb part proporcional de peces centrals i peces especials cantoneres, amb peces prefabricades, segons plànols de detall	19,01000 €
			Altres conceptes	34,67 €
P- 14	F9910030	u	Formació d'escossell quadrat d'1,20x1,20 m amb peça prefabricada de formigó especial de 120x20x8 cm tipus fiol, inclou base de formigó HM-20, segons plànols de detall. Tot inclòs completament acabat.	57,41 €
	B064300C		Formigó HM-20/P/20/I de consistència plàstica, grandària màxima del granulat 20 mm, amb >= 200 kg/m3 de ciment, apte per a classe d'exposició I	7,68480 €
	B0710250		Mortier per a ram de paleta, classe M 5 (5 N/mm2), a granel, de designació (G) segons norma UNE-EN 998-2	1,59280 €
	B9910030		Peça prefabricada de formigó especial per a formació d'escossell, de 120x20x8 cm tipus fiol	29,16000 €
			Altres conceptes	18,97 €
P- 15	F9F10210	m	Llamborda prefabricada de formigó de 20x10x8 cm formant tires de 10 cm d'amplària, inclou subministrament, transport, col.locació segons plànols, i rejuntat amb morter	8,69 €
	B064300C		Formigó HM-20/P/20/I de consistència plàstica, grandària màxima del granulat 20 mm, amb >= 200 kg/m3 de ciment, apte per a classe d'exposició I	0,70444 €
	B9F10020		Llambordí de formigó de forma rectangular de 10x20 cm i 8 cm de gruix	1,20200 €
			Altres conceptes	6,78 €

QUADRE DE PREUS NÚMERO 2

Pàg.: 3

NÚMERO	CODI	UA	DESCRIPCIÓ	PREU
P- 16	FD5J0010	u	Formació d'embornal senzill de maó massís o formigó HM-20 completament acabat, segons plànols, inclou marc, massísat amb formigó HM-20 i reixa de fosa dúctil de 750x300 mm H=100 mm classe C-250. Tot inclòs completament acabat.	206,28 €
	B0111000		Aigua	0,00101 €
	B0512401		Ciment portland amb filler calcari CEM II/B-L 32,5 R segons UNE-EN 197-1, en sacs	0,21150 €
	B064300C		Formigó HM-20/P/20/I de consistència plàstica, grandària màxima del granulat 20 mm, amb >= 200 kg/m3 de ciment, apte per a classe d'exposició I	5,12320 €
	B0F1D2A1		Maó calat, de 290x140x100 mm, per a revestir, categoria I, HD, segons la norma UNE-EN 771-1	9,00000 €
	BD5Z0200		Reixa i marc de fosa dúctil de 400x400x35 mm de reixa	91,27000 €
			Altres conceptes	100,67 €
P- 17	FD5ZBJC4	u	Reixa fixa, per a embornal de fosa grisa, de 780x380x40 mm i 45 kg de pes i col·locada amb morter	86,96 €
	B0710250		Morter per a ram de paleta, classe M 5 (5 N/mm2), a granel, de designació (G) segons norma UNE-EN 998-2	1,59280 €
	BD5ZBJC0		Reixa fixa per a embornal, de fosa grisa de 780x380x40 mm i 45 kg de pes	68,16000 €
			Altres conceptes	17,21 €
P- 18	FD7J0020	m	Tub PEAD ó Polipropilè DN 400 mm, doble paret SN 8 kN/m2, norma prEN 13476-1, previst per a una pressió interior de 1kg/cm2, inclou aquesta unitat el subministrament, col·locació i la unió entre tubs. Assentat i recobert amb sorra. Tot inclòs completament acabat, segons plànols.	33,60 €
	BD7J0020		Tub PEAD ó Polipropilè DN 400 mm, doble paret SN 8 kN/m2, norma prEN 13476-1, previst per a una pressió interior d'1 kg/cm2	26,49960 €
			Altres conceptes	7,10 €
P- 19	FD7J0025	m	Tub PEAD ó Polipropilè DN 500 mm, doble paret SN 8 kN/m2, norma prEN 13476-1, previst per a una pressió interior de 1kg/cm2, inclou aquesta unitat el subministrament, col·locació i la unió entre tubs. Assentat i recobert amb sorra. Tot inclòs completament acabat, segons plànols.	48,59 €
	BD7J0025		Tub PEAD ó Polipropilè DN 500 mm, doble paret SN 8 kN/m2, norma prEN 13476-1, previst per a una pressió interior d'1 kg/cm2	37,27080 €
			Altres conceptes	11,32 €
P- 20	FD7J0030	m	Tub PEAD ó Polipropilè DN 630 mm, doble paret SN 8 kN/m2, norma prEN 13476-1, previst per a una pressió interior de 1kg/cm2, inclou aquesta unitat el subministrament, col·locació i la unió entre tubs. Assentat i recobert amb sorra. Tot inclòs completament acabat, segons plànols.	78,03 €
	BD7J0030		Tub PEAD ó Polipropilè DN 630 mm, doble paret SN 8 kN/m2, norma prEN 13476-1, previst per a una pressió interior d'1 kg/cm2	60,69000 €
			Altres conceptes	17,34 €
P- 21	FD7J0110	m	Tub PEAD ó Polipropilè DN 250 mm, doble paret SN 8 kN/m2, norma prEN 13476-1, previst per a una pressió interior de 1kg/cm2, inclou aquesta unitat el subministrament, col·locació i la unió entre tubs. Assentat i recobert amb formigó HM-20. Tot inclòs completament acabat, segons plànols.	33,58 €
	B064300C		Formigó HM-20/P/20/I de consistència plàstica, grandària màxima del granulat 20 mm, amb >= 200 kg/m3 de ciment, apte per a classe d'exposició I	17,93120 €
	BD7J0010		Tub PEAD ó Polipropilè DN 250 mm, doble paret SN 8 kN/m2, norma prEN 13476-1, previst per a una pressió interior d'1 kg/cm2	13,37220 €
			Altres conceptes	2,28 €
P- 22	FD7J0115	m	Tub PEAD ó Polipropilè DN 315 mm, doble paret SN 8 kN/m2, norma prEN 13476-1, previst per a una pressió interior de 1kg/cm2, inclou aquesta unitat el subministrament, col·locació i la unió entre tubs. Assentat i recobert amb formigó HM-20. Tot inclòs completament acabat, segons plànols.	42,80 €
	B064300C		Formigó HM-20/P/20/I de consistència plàstica, grandària màxima del granulat 20 mm, amb >= 200 kg/m3 de ciment, apte per a classe d'exposició I	21,13320 €

QUADRE DE PREUS NÚMERO 2

Pàg.: 4

NÚMERO	CODI	UA	DESCRIPCIÓ	PREU
	BD7J0015		Tub PEAD ó Polipropilè DN 315 mm, doble paret SN 8 kN/m2, norma prEN 13476-1, previst per a una pressió interior d'1 kg/cm2	17,04420 €
			Altres conceptes	4,62 €
P- 23	FD7J0135	m	Tub PEAD ó Polipropilè DN 800 mm, doble paret SN 8 kN/m2, norma prEN 13476-1, previst per a una pressió interior de 1kg/cm2, inclou aquesta unitat el subministrament, col·locació i la unió entre tubs. Assentat i recobert amb formigó HM-20. Tot inclòs completament acabat, segons plànols.	169,97 €
	B064300C		Formigó HM-20/P/20/I de consistència plàstica, grandària màxima del granulat 20 mm, amb >= 200 kg/m3 de ciment, apte per a classe d'exposició I	49,95120 €
	BD7J0035		Tub PEAD ó Polipropilè DN 800 mm, doble paret SN 8 kN/m2, norma prEN 13476-1, previst per a una pressió interior d'1 kg/cm2	85,09860 €
			Altres conceptes	34,92 €
P- 24	FD7Z0130	u	Connexió a pou o tub de clavegueram existent a eix de calçada, inclou tall amb disc del paviment asfàltic a demolir, demolició de paviment de vorera i paviment asfàltic existent, excavació manual i/o mecànica, rebiment, base de formigó i paviment de panot a vorera, i base de tot-ú i paviment asfàltic a calçada. Tot inclòs completament acabat.	725,17 €
	BD7Z0130		Connexió a pou o tub de clavegueram existent a eix de calçada, inclou tall amb disc del paviment asfàltic a demolir, demolició de paviment de vorera i paviment asfàltic existent, excavació manual i/o mecànica, rebiment, base de formigó i paviment de panot a vorera, i base de tot-ú i paviment asfàltic a calçada. Tot completament acabat	725,17000 €
			Altres conceptes	0,00 €
P- 25	FDD10110	u	Pou de registre prefabricat d'1,20 m de diàmetre, amb una profunditat màxima de 3 m, per a tubs de formigó armat ASTM D=<90 cm, inclou: pates, marc octogonal o quadrat aparent segons tipus de paviment, massísat i tapa rodona articulada amb tancament de bloqueig de fosa dúctil segons norma EN-124 classe D-400, segons detall. Tot inclòs completament acabat.	1.029,50 €
	BDD10001		Con de reducció prefabricat, de 120 a 70 cm de diàmetre i 80 cm d'alçària, de formigó armat, amb pates de polietilè, per a pou de registre circular amb connectors elàstics	186,09000 €
	BDD10003		Anell prefabricat, de 120 cm de diàmetre i 60 cm d'alçària, de formigó armat, amb pates de polietilè, per a pou de registre circular amb connectors elàstics	156,54000 €
	BDD10005		Base de pou prefabricada, de 120 cm de diàmetre i 120 cm d'alçària, de formigó armat, amb pates de polietilè, per a pou de registre circular amb connectors elàstics	390,02000 €
	BDDZ0025		Marc octogonal o quadrat aparent segons tipus de paviment massísat i tapa rodona articulada amb tancament de bloqueig de fosa dúctil, pas lliure de 700 mm de diàmetre, segons norma EN-124 classe D400	258,65000 €
			Altres conceptes	38,20 €
P- 26	FDD10Z001	ut	Pou de bombament prefabricat d'acer al carboni de 1,5 m de diàmetre i alçada 3,00m. Els elements que componen el pou són: -Pou de diàmetre 1,6 m tipus Pompac o equivalent. -Profunditat total 3m. -Cota arribada aigua -1.6 m respecte part superior pou bombament. -2 Bombes DP3068.180 MT Flygt o equivalents. -Impulsor tipus vòrtex -Sòcols -Jocs de guia per desplaçament bomba al exterior -Reixa de desbat mòbil i extraïble per la part superior, construïda en acer inoxidable. -Nivells de màxim, mínima i emergència. -Vàlvules antirretorn per cada bomba. -Vàlvules de tancament i aïllament per cada bomba. -Cadenes d'elevació o cable. -Tapes registrables. -Quadre elèctric de maniobra per funcionament alternatiu de les bombes amb senyal lluminosa de funcionament-aturada-averia, amb sortida elèctrica per la senyal acústica i lluminosa en cas d'averia. El quadre elèctric disposarà de sortides de senyal d'alarma.	9.094,50 €

QUADRE DE PREUS NÚMERO 2

Pàg.: 5

NÚMERO	CODI	UA	DESCRIPCIÓ	PREU
			Sense descomposició	9.094,50 €
P- 27	FDDZ5DD4	u	Bastiment circular de fosa dúctil per a pou de registre i tapa abatible, pas lliure de 600 mm de diàmetre i classe D400 segons norma UNE-EN 124, col·locat amb morter	97,04 €
	B0710250		Morter per a ram de paleta, classe M 5 (5 N/mm2), a granel, de designació (G) segons norma UNE-EN 998-2	1,42157 €
	BDDZ5DD0		Bastiment circular i tapa circular de fosa dúctil per a pou de registre, abatible, pas lliure de 600 mm de diàmetre i classe D400 segons norma UNE-EN 124	77,98000 €
			Altres conceptes	17,64 €
P- 28	FDG10001	m	Canalització per a conduccions de gas. Tot inclòs completament acabat, segons plànols. (sota vorera)	13,34 €
	B0311500		Sorra de pedrera de pedra calcària, de 0 a 3,5 mm	2,62500 €
	BDGZ0010		Placa de polietilè de color, de 25 cm d'amplària, per a protecció de canalitzacions de serveis	0,83000 €
	BDGZU010		Banda continua de plàstic de color, de 30 cm d'amplària	0,11000 €
			Altres conceptes	9,78 €
P- 29	FDG10010	m	Conducció per a baixa tensió, inclou excavació, reblert i compactat de rases, aportació de sorra, plaques de protecció de PE i cinta de senyalització de PE. Tot inclòs completament acabat, segons plànols. (1 Circuit)	5,18 €
	B0311500		Sorra de pedrera de pedra calcària, de 0 a 3,5 mm	2,62500 €
	BDGZ0010		Placa de polietilè de color, de 25 cm d'amplària, per a protecció de canalitzacions de serveis	0,83000 €
	BDGZU010		Banda continua de plàstic de color, de 30 cm d'amplària	0,11000 €
			Altres conceptes	1,62 €
P- 30	FDG3Z245	m	Obra civil per la canalització telefònica per a 4 conductes, inclosa excavació, col·locació de lilit, tubs de PVC D 110 mm, formigó HM-20 i reblert compactat de les rases. Tot inclòs completament acabat.	28,00 €
	B0311500		Sorra de pedrera de pedra calcària, de 0 a 3,5 mm	2,62500 €
	B064300C		Formigó HM-20/P/20/I de consistència plàstica, grandària màxima del granulat 20 mm, amb >= 200 kg/m3 de ciment, apte per a classe d'exposició I	6,40400 €
			Altres conceptes	18,97 €
P- 31	FDG50175	m	Conducció per a mitja tensió i baixa tensió (1 circuit MT i 1 Circuit BT + 2 reserves), inclou excavació, reblert i compactat de rases, tub de PE diàmetre 160 mm, protegits amb formigó HM-20 i cinta de senyalització de PE. Tot inclòs completament acabat, segons plànols.	34,79 €
	B064300C		Formigó HM-20/P/20/I de consistència plàstica, grandària màxima del granulat 20 mm, amb >= 200 kg/m3 de ciment, apte per a classe d'exposició I	6,40400 €
	BDGZU010		Banda continua de plàstic de color, de 30 cm d'amplària	0,11000 €
	BG22TP10		Tub corbale corrugat de polietilè, de doble capa, llisa la interior i corrugada l'exterior, de 160 mm de diàmetre nominal, aïllant i no propagador de la flama, resistència a l'impacte de 40 J, resistència a compressió de 450 N, per a canalitzacions soterrades	13,21920 €
			Altres conceptes	15,06 €
P- 32	FDG50190	m	Conducció per a mitja tensió en pas de calçada, inclou excavació, 4 tubs de PE diàmetre 200 mm, rasa formigonada a tota la alçada amb formigó HM-20, i cinta de senyalització de PE. Tot inclòs completament acabat, segons plànols. (4 circuits)	115,85 €
	B064300C		Formigó HM-20/P/20/I de consistència plàstica, grandària màxima del granulat 20 mm, amb >= 200 kg/m3 de ciment, apte per a classe d'exposició I	57,63600 €
	BDGZU010		Banda continua de plàstic de color, de 30 cm d'amplària	0,11000 €
	BG22TP10		Tub corbale corrugat de polietilè, de doble capa, llisa la interior i corrugada l'exterior, de 160 mm de diàmetre nominal, aïllant i no propagador de la flama, resistència a l'impacte de 40 J, resistència a compressió de 450 N, per a canalitzacions soterrades	13,21920 €
			Altres conceptes	44,88 €

QUADRE DE PREUS NÚMERO 2

Pàg.: 6

NÚMERO	CODI	UA	DESCRIPCIÓ	PREU
P- 33	FDG50210	m	Canalització per a enllumenat públic, inclosa excavació, sorra, tub de PEAD de DN 110 mm, làmina de plàstic per a senyalització i reblert compactat de rases. Tot inclòs completament acabat, segons plànols.	8,45 €
	B0311500		Sorra de pedrera de pedra calcària, de 0 a 3,5 mm	2,62500 €
	BDGZU010		Banda continua de plàstic de color, de 30 cm d'amplària	0,11000 €
	BG22TK10		Tub corbale corrugat de polietilè, de doble capa, llisa la interior i corrugada l'exterior, de 110 mm de diàmetre nominal, aïllant i no propagador de la flama, resistència a l'impacte de 28 J, resistència a compressió de 450 N, per a canalitzacions soterrades	1,91760 €
			Altres conceptes	3,80 €
P- 34	FDG50220	m	Canalització d'enllumenat públic per a pas de calçada inclosa excavació, formigó, tub de PEAD de DN 110 mm, i reblert compactat de rases. Tot inclòs completament acabat, segons plànols.	19,72 €
	B064300C		Formigó HM-20/P/20/I de consistència plàstica, grandària màxima del granulat 20 mm, amb >= 200 kg/m3 de ciment, apte per a classe d'exposició I	6,40400 €
	BG22TK10		Tub corbale corrugat de polietilè, de doble capa, llisa la interior i corrugada l'exterior, de 110 mm de diàmetre nominal, aïllant i no propagador de la flama, resistència a l'impacte de 28 J, resistència a compressió de 450 N, per a canalitzacions soterrades	1,91760 €
			Altres conceptes	11,40 €
P- 35	FDG50610	m	Canalització per a conduccions de gas, amb tub de protecció. Tot inclòs completament acabat, segons plànols. (sota calçada)	20,58 €
	B064300C		Formigó HM-20/P/20/I de consistència plàstica, grandària màxima del granulat 20 mm, amb >= 200 kg/m3 de ciment, apte per a classe d'exposició I	6,40400 €
	BG22TP10		Tub corbale corrugat de polietilè, de doble capa, llisa la interior i corrugada l'exterior, de 160 mm de diàmetre nominal, aïllant i no propagador de la flama, resistència a l'impacte de 40 J, resistència a compressió de 450 N, per a canalitzacions soterrades	3,30480 €
			Altres conceptes	10,87 €
P- 36	FDGZ0020	m	Protecció de conducció sota vial de tubs de PVC i polietilè, inclòs senyalització del creuament, segons plànols de detall, tot inclòs completament acabat.	21,04 €
	B064300C		Formigó HM-20/P/20/I de consistència plàstica, grandària màxima del granulat 20 mm, amb >= 200 kg/m3 de ciment, apte per a classe d'exposició I	9,60600 €
			Altres conceptes	11,43 €
P- 37	FDK20020	u	Arqueta tipus II, d'obra de fabrica o formigó HM-20, inclou aquesta unitat la base del pou, l'arrebossat i lliscat si s'escau, marc i tapa, segons plànols de detall. Tot inclòs completament acabat.	213,57 €
	B0512401		Ciment portland amb filler calcari CEM III/B-L 32,5 R segons UNE-EN 197-1, en sacs	2,32650 €
	B064300C		Formigó HM-20/P/20/I de consistència plàstica, grandària màxima del granulat 20 mm, amb >= 200 kg/m3 de ciment, apte per a classe d'exposició I	16,01000 €
	B0F1D2A1		Maó calat, de 290x140x100 mm, per a revestir, categoria I, HD, segons la norma UNE-EN 771-1	41,25000 €
	BDKZH9B0		Bastiment quadrat i tapa quadrada de fosa dúctil per a pericó de serveis, recolzada, pas lliure de 400x400 mm i classe B125 segons norma UNE-EN 124	25,59000 €
			Altres conceptes	128,39 €
P- 38	FDK20120	u	Arqueta de registre per a canalització d'enllumenat, tot inclòs, segons plànols.	147,33 €
	B064300C		Formigó HM-20/P/20/I de consistència plàstica, grandària màxima del granulat 20 mm, amb >= 200 kg/m3 de ciment, apte per a classe d'exposició I	6,40400 €
	B0F1D2A1		Maó calat, de 290x140x100 mm, per a revestir, categoria I, HD, segons la norma UNE-EN 771-1	22,75000 €
	BDKZH9B0		Bastiment quadrat i tapa quadrada de fosa dúctil per a pericó de serveis, recolzada, pas lliure de 400x400 mm i classe B125 segons norma UNE-EN 124	25,59000 €
			Altres conceptes	92,59 €

QUADRE DE PREUS NÚMERO 2

Pàg.: 7

NÚMERO	CODI	UA	DESCRIPCIÓ	PREU
P- 39	FDK20330	u	Arqueta de registre per a telèfons tipus HF-II prefabricada de formigó armat-vibrat no pretensat. Inclou entrada i connexions, inclou subministrament i col.locació, totalment acabada, segons plànols. (Amb bassament armari)	583,29 €
	BDK20330		Arqueta de registre per a telèfons tipus HF-II prefabricada de formigó armat-vibrat no pretensat. (Amb bassament armari)	550,33000 €
			Altres conceptes	32,96 €
P- 40	FDK20355	u	Arqueta de registre per a telèfons tipus MF prefabricada de formigó armat-vibrat no pretensat. Inclou entrada i connexions, inclou subministrament i col.locació, totalment acabada, segons plànols.	136,59 €
	BDK20355		Arqueta de registre per a telèfons tipus MF prefabricada de formigó armat-vibrat no pretensat	112,63000 €
			Altres conceptes	23,96 €
P- 41	FDK20410	u	Arqueta de 60x60x90 cm de mides interiors, amb paret de 14 cm de gruix de maó calat, arrebossat i lliscat per l'interior amb formació de mitja canya de morter, i solera de graves de 0,30 m de gruix sobre una base de geotèxtil, inclou subministrament, transport i col.locació de tapa i bastiment de fosa, tot completament acabat.	165,13 €
	B0331020		Grava de pedrera de pedra calcària, per a drens	1,43760 €
	B0512401		Ciment portland amb filler calcari CEM II/B-L 32,5 R segons UNE-EN 197-1, en sacs	0,74025 €
	B0F1D2A1		Maó calat, de 290x140x100 mm, per a revestir, categoria I, HD, segons la norma UNE-EN 771-1	19,25000 €
	B7B11020		Feltre de polipropilè per a làmina separadora amb un pes de 140 a 190 g/m2	0,26730 €
	BDKZHJBO		Bastiment quadrat i tapa quadrada de fosa dúctil per a pericó de serveis, recolzada, pas lliure de 600x600 mm i classe B125 segons norma UNE-EN 124	72,58000 €
			Altres conceptes	70,85 €
P- 42	FDKR0020	u	Arranjament, col.locació a cota i anivellament d'arquetes d'enllumenat existents, inclou subministrament de tapa i bastiment tipus igual a l'existent, si s'escau. Tot inclòs completament acabat.	105,51 €
	B0F15251		Maó massís d'elaboració mecànica, de 290x140x50 mm, per a revestir, categoria I, HD, segons la norma UNE-EN 771-1	3,48000 €
			Altres conceptes	102,03 €
P- 43	FDKZ3154	u	Bastiment i tapa per a pericó de serveis, de fosa grisa de 420x420x40 mm i de 25 kg de pes, col.locat amb morter	29,73 €
	B0710150		Morter per a ram de paleta, classe M 5 (5 N/mm2), en sacs, de designació (G) segons norma UNE-EN 998-2	0,15460 €
	BDKZ3150		Bastiment i tapa per a pericó de serveis de fosa grisa de 420x420x40 mm i de 25 kg de pes	14,52000 €
			Altres conceptes	15,06 €
P- 44	FF320025	m	Conducció de fosa D 150 mm, assentada i recoberta de sorra. Tipus K9 segons normes, inclòs junt d'unió i p.p. peces especials, subministrament i col.locació. Tot inclòs completament acabat.	30,12 €
	B0311500		Sorra de pedrera de pedra calcària, de 0 a 3,5 mm	2,04750 €
	BF320025		Tub de fosa D 150 mm, tipus K9 segons normes, inclòs junt d'unió	21,23640 €
			Altres conceptes	6,84 €
P- 45	FFB10330	m	Conducció PEAD D 110 mm, gruix 10 mm, assentada i recoberta de sorra. Apta per a 16 bar PN, inclòs subministrament, col.locació, unió i p.p. peces especials. Tot inclòs completament acabat.	15,88 €
	B0311500		Sorra de pedrera de pedra calcària, de 0 a 3,5 mm	1,26000 €
	BFB11140		Tub de polietilè de 110 mm de diàmetre exterior, d'alta densitat PE-80 i 16 bar de pressió nominal	10,75080 €

QUADRE DE PREUS NÚMERO 2

Pàg.: 8

NÚMERO	CODI	UA	DESCRIPCIÓ	PREU
			Altres conceptes	3,87 €
P- 46	FFB10345	m	Conducció PEAD D 160 mm, gruix 14,6 mm, assentada i recoberta de sorra. Apta per a 16 bar PN, inclòs subministrament, col.locació, unió i p.p. peces especials. Tot inclòs completament acabat.	32,72 €
	B0311500		Sorra de pedrera de pedra calcària, de 0 a 3,5 mm	2,41500 €
	BFB11155		Tub de polietilè de 160 mm de diàmetre exterior, d'alta densitat PE-80 i 16 bar de pressió nominal	23,28660 €
			Altres conceptes	7,02 €
P- 47	FFB20220	m	Conducció de polietilè de 32 mm de diàmetre exterior, de baixa densitat PE-40 i 10 bar de pressió nominal, inclòs subministrament, col.locació, unió i p.p. peces especials. Tot inclòs completament acabat.	1,82 €
	BFB20220		Tub de polietilè de 32 mm de diàmetre exterior, de baixa densitat PE-40 i 10 bar de pressió nominal	0,77520 €
			Altres conceptes	1,04 €
P- 48	FFB20230	m	Conducció de polietilè de 50 mm de diàmetre exterior, de baixa densitat PE-40 i 10 bar de pressió nominal, inclòs subministrament, col.locació, unió i p.p. peces especials. Tot inclòs completament acabat.	3,93 €
	BFB20230		Tub de polietilè de 50 mm de diàmetre exterior, de baixa densitat PE-40 i 10 bar de pressió nominal	2,18280 €
			Altres conceptes	1,75 €
P- 49	FG000010	u	Ampliació i adequació a la nova potència, de les instal.lacions d'escomesa, comptatge, maniobra i protecció.	331,91 €
	BG000010		Ampliació i adequació a la nova potència, de les instal.lacions d'escomesa, comptatge, maniobra i protecció	331,91000 €
			Altres conceptes	0,00 €
P- 50	FG140030	u	Armari de distribució urbana (4 línies), inclòs bassament prefabricat de formigó, excavació de terres, fonamentació, connexions i presa de terres. Inclou subministrament i col.locació. Tot inclòs completament acabat.	1.172,66 €
	BG140030		Quadre armari de distribució urbana (4 línies), inclòs bassament prefabricat de formigó	1.104,34000 €
			Altres conceptes	68,32 €
P- 51	FG310005	m	Conductor de coure armat tipus RVFV 0,6/1 kV, secció 2x2,5 mm2. Inclou subministrament i col.locació. Tot inclòs.	1,47 €
	BG310005		Conductor de coure armat tipus RVFV 0,6/1 kV de secció 2x2,5 mm2	1,00980 €
			Altres conceptes	0,46 €
P- 52	FG310010	m	Conductor de coure armat tipus RVFV 0,6/1 kV, secció 2x6 mm2. Inclou subministrament i col.locació. Tot inclòs.	3,47 €
	BG310010		Conductor de coure armat tipus RVFV 0,6/1 kV de secció 2x6 mm2	2,20320 €
			Altres conceptes	1,27 €
P- 53	FG310015	m	Conductor de coure armat tipus RVFV 0,6/1 kV, secció 4x6 mm2. Inclou subministrament i col.locació. Tot inclòs.	5,12 €
	BG310015		Conductor de coure armat tipus RVFV 0,6/1 kV de secció 4x6 mm2	3,03960 €
			Altres conceptes	2,08 €
P- 54	FG380020	m	Cable nu de coure de 35 mm2 de secció per a xarxa d'enllumenat. Inclou connexions i proves, subministrament i col.locació. Tot inclòs.	4,14 €
	BG380900		Conductor de coure nu, unipolar de secció 1x35 mm2	1,31580 €
	BGY38000		Part proporcional d'elements especials per a conductors de coure nus	0,13000 €
			Altres conceptes	2,69 €

QUADRE DE PREUS NÚMERO 2

Pàg.: 9

NÚMERO	CODI	UA	DESCRIPCIÓ	PREU
P- 55	FG390010	m	Conductor de baixa tensió de alumini, de 3x240+150 mm2, inclòs jocs d'empalmadors. Inclou subministrament i col.locació. Tot inclòs.	17,12 €
	BG390010		Conductor de baixa tensió d'alumini, de3x240+150 mm2, inclòs jocs d'empalmadors Altres conceptes	11,56000 € 5,56 €
P- 56	FGD10015	u	Pica de terra connectada al punt de llum o centre de maniobra. Inclou subministrament i col.locació, completament acabat, segons plànols.	22,35 €
	BGD10015		Pica de terra per connectar al punt de llum o centre de maniobra Altres conceptes	14,49000 € 7,86 €
P- 57	FGZZ0010	u	Redacció del projecte de legalització de l'enllumenat per a un armari de potència a legalitzar inferior o igual a 5 kW; visat per un col.legi professional incloent el certificat final d'obra; presentació a ICICT o ECA de tota la documentació necessària; lliurament de l'acta d'aprovació del projecte i de les instal.lacions. Tot inclòs.	1.081,86 €
	BGZZ0010		Confecció del projecte de legalització de l'enllumenat per a un armari de potència a legalitzar inferior o igual a 5 kW; visat per un col.legi professional incloent el certificat final d'obra; presentació a ICICT o ECA de tota la documentació necessària; lliurament de l'acta d'aprovació del projecte i de les instal.lacions. Tot inclòs Altres conceptes	1.081,86000 € 0,00 €
P- 58	FH00Z010	u	Trasllat d'armari d'enllumenat existent a nova ubicació, completa aquesta unitat el desmantelament , nova fonamentació, connexions a línies existents. Tot inclòs completament acabat, segons plànols.	773,60 €
	BH00Z010		Trasllat de punt d'armari existent a nova ubicació, completa aquesta unitat el desmantelament de l'armari existent, nova fonamentació, connexions de línies existent. Tot inclòs completament acabat, segons plànols Altres conceptes	773,60000 € 0,00 €
P- 59	FHM1Z001	u	Columna tipus Marina de 9m d'alçada, espessor de xapa e=3 mm. i radi de curvatura r=25 m.. Inclosa caixa de connexió, cablejat interior i fonamentació. Inclou subministrament i col.locació. Tot inclòs segons plànols.	621,51 €
	B064300C		Formigó HM-20/P/20/I de consistència plàstica, grandària màxima del granulat 20 mm, amb >= 200 kg/m3 de ciment, apte per a classe d'exposició I	21,83764 €
	BHM1Z001		Columna tipus Marina de 9m d'alçada, espessor de xapa e=3 mm. i radi de curvatura r=25 m.	476,50000 €
	BHWM1000		Part proporcional d'accessoris per a columnes Altres conceptes	37,56000 € 85,61 €
P- 60	FHM1Z002	u	Columna Nikolson o equivalent de 4,0 m d'alçada i lluminària tancada model FO 8 o equivalent de 1 cara 2x70 W, incloses làmpades de 70 W de VSAP. Inclosa caixa de connexió, cablejat interior i fonamentació. Inclou subministrament i col.locació. Tot inclòs segons plànols.	1.404,76 €
	B064300C		Formigó HM-20/P/20/I de consistència plàstica, grandària màxima del granulat 20 mm, amb >= 200 kg/m3 de ciment, apte per a classe d'exposició I	15,49768 €
	BHN3Z002		Lluminària tancada model FO 8 o similar de 1 cara 2x70 W, de 400 cm d'alçada. Incloses làmpades de 70 W de VSAP.	1.284,12000 €
	BHWM1000		Part proporcional d'accessoris per a columnes Altres conceptes	37,56000 € 67,58 €
P- 61	FHN30030	u	Lluminària tancada i equipada, inclòs làmpada de 150 W de VSAP. Inclou subministrament i col.locació. Tot inclòs segons plànols.	366,05 €
	BHN30030		Lluminària tancada i equipada, inclòs làmpada de 150 W de VSAP Altres conceptes	340,39000 € 25,66 €
P- 62	FJ650003	u	Filtre d'anelles de plàstic reforçat amb fibra de vidre d'1 1/2" i 120 mesh amb presa manomètrica, vàlvula de neteja incorporada, inclou subministrament, instal.lació, muntatge i part proporcional de peces de connexió. Tot inclòs completament acabat.	99,50 €

QUADRE DE PREUS NÚMERO 2

Pàg.: 10

NÚMERO	CODI	UA	DESCRIPCIÓ	PREU
	BJ650003		Filtre d'anelles de plàstic reforçat amb fibra de vidre d'1 1/2" i 120 mesh amb presa manomètrica, vàlvula de neteja incorporada, inclou part proporcional de peces de connexió Altres conceptes	84,44000 € 15,06 €
P- 63	FJS10001	u	Boca de reg tipus Barcelona amb sortida de 45 mm, inclou subministrament, instal.lació, muntatge amb fixació de formigó HM-20 i part proporcional de peces de connexió.Tot inclòs completament acabat.	161,99 €
	BJS10001		Boca de reg tipus Barcelona amb sortida de 45 mm, inclou part proporcional de peces de connexió Altres conceptes	113,24000 € 48,75 €
P- 64	FJS50011	m	Conducció de polietilè de 17 mm de diàmetre exterior i 14,6 mm de diàmetre interior, amb degoters autocompensants integrats i disposats cada 0,5 m., amb cabal nominal de 2,3 l/h, amb mecanisme antisucció, amb barrera física contra l'entrada d'arrels i presa d'aigua a través de filtre de 130 mm2. Inclou subministrament, col.locació, excavació i reblliment de rasa de 0,1x0,1 m, i part proporcional de peces de connexió. Tot inclòs completament acabat.	1,36 €
	BJS50011		Canonada de polietilè de 17 mm de diàmetre exterior i 14,6 mm de diàmetre interior, amb degoters autocompensants integrats i disposats cada 0,5 m, amb cabal nominal de 2,3 l/h, amb mecanisme antisucció, amb barrera física contra l'entrada d'arrels i presa d'aigua a través de filtre de 130 mm2, inclou part proporcional de peces de connexió Altres conceptes	0,73000 € 0,63 €
P- 65	FJS70005	u	Regulador de pressió de plàstic de connexió 1 1/2" amb sortida fixa a 3 bar, amb racord per presa de manòmetre, inclou subministrament, col.locació, muntatge i part proporcional de peces de connexió. Tot inclòs completament acabat.	32,76 €
	BJS70005		Regulador de pressió de plàstic de connexió 1 1/2" amb sortida fixa a 3 bar, amb racord per presa de manòmetre, inclou part proporcional de peces de connexió Altres conceptes	25,87000 € 6,89 €
P- 66	FJSA0002	u	Caixa tipus 'HIMEL' o equivalent, per a la ubicació dels programadors. Inclou subministrament, instal.lació i muntatge. Tot inclòs completament acabat.	95,56 €
	BJSA0002		Caixa tipus 'HIMEL' o equivalent, per a la ubicació dels programadors Altres conceptes	76,33000 € 19,23 €
P- 67	FJSA0022	u	Programador electrònic tipus 'dialog' o equivalent 12 estacions. Inclou subministrament, instal.lació i muntatge. Tot inclòs completament acabat.	151,18 €
	BJSA0022		Programador electrònic tipus 'dialog' o equivalent, 12 estacions Altres conceptes	120,76000 € 30,42 €
P- 68	FJSB0006	u	Electrovàlvula, de connexió 1 1/2", inclou subministrament, instal.lació, muntatge i part proporcional de peces de connexió. Tot inclòs completament acabat.	91,03 €
	BJSB0006		Electrovàlvula, de connexió 1 1/2", inclou part proporcional de peces de connexió Altres conceptes	76,23000 € 14,80 €
P- 69	FJSDR50G	u	Pericó rectangular de polipropilè, per instal.lacions de reg, de 54x38x32 cm, amb tapa amb cargol per tancar col.locada sobre llit de grava, i rebert de terra lateral	34,53 €
	B0331020		Grava de pedrera de pedra calcària, per a drenos	0,59900 €
	BJSDR500		Pericó rectangular de polipropilè, per instal.lacions de reg, de 54x38x32 cm, amb tapa amb cargol per tancar Altres conceptes	21,64000 € 12,29 €

QUADRE DE PREUS NÚMERO 2

Pàg.: 11

NÚMERO	CODI	UA	DESCRIPCIÓ	PREU
P- 70	FJZ10001	u	Connexió a la xarxa existent, inclou enllaços de polietilè, vàlvula de presa en càrrega, vàlvula de retenció, matxó doble de llautó, joc d'aixetes complerts, drets de connexió, arqueta segons especificacions companyia d'aigües, amb verificació oficial. Tot inclòs completament acabat.	2.025,25 €
	BJZ10001		Connexió a la xarxa existent, inclou enllaços de polietilè, vàlvula de presa en càrrega, vàlvula de retenció, matxó doble de llautó, joc d'aixetes complerts, drets de connexió, arqueta segons especificacions companyia d'aigües, amb verificació oficial. Tot inclòs completament acabat.	2.025,25000 €
			Altres conceptes	0,00 €
P- 71	FM210010	u	Hidrant soterrat, totalment equipat amb arqueta i senyalització vertical. Inclou subministrament, instal·lació i muntatge. Tot inclòs completament acabat.	704,83 €
	BM210010		Hidrant soterrat, totalment equipat amb arqueta i senyalització vertical	580,07000 €
	BM210010		Part proporcional d'elements especials per a hidrants	0,02565 €
			Altres conceptes	124,73 €
P- 72	FN110030	u	Vàlvula de comporta, PN-16 i 2", inclou subministrament, instal·lació, muntatge i part proporcional de peces de connexió. Tot inclòs completament acabat.	16,85 €
	BN110030		Vàlvula de comporta manual amb rosca de diàmetre nominal 2", de 16 bar de PN, de llautó	14,81000 €
			Altres conceptes	2,04 €
P- 73	FN120040	u	Vàlvula de comporta de fosa dúctil, seient elàstic, amb pletina, per a una PN 16 bar, de D 150 mm. Inclòs racords i arqueta, subministrament, instal·lació i muntatge. Tot inclòs completament acabat.	622,73 €
	BN120040		Vàlvula de comporta de fosa dúctil, seient elàstic, amb pletina, per a una PN 16 bar, de D 150 mm, inclòs racords i arqueta	532,88000 €
			Altres conceptes	89,85 €
P- 74	FNZESCOO	u	Subministre i col·locació d'escomesa de 2" sobre canonada de FOSA de 150 mm, equipada amb accessoris de llautó. Inclou portella de fosa dúctil de 18x23 cm	295,20 €
			Sense descomposició	295,20 €
P- 75	FP000010	u	Connexió amb la xarxa existent, inclòs cata per a localització de la fita existent, el mandrilat del últim tram construït i la col·locació del fil de guia, segons normes de la companyia, deixant la connexió totalment acabada i en perfecte funcionament.	134,46 €
	BP000010		Connexió amb la xarxa existent, inclòs cata per a localització de la fita existent, el mandrilat del últim tram construït i la col·locació del fil de guia, segons normes de la companyia, deixant la connexió totalment acabada i en perfecte funcionament	134,46000 €
			Altres conceptes	0,00 €
P- 76	FQ21Z010	u	Paperera tipus ' Sort' o equivalent, de gran capacitat, 620 mm de diàmetre i 1000 mm d'alçada, formada per planxa metàl·lica perforada de 2 mm, amb forats quadrats 15x15 mm, aro de reforç de pletina de 35x6mm. Varilla de 8 mm a la part superior i planxa de 2,5 mm formant el cul de la paperera. 3 forats per anclatge al cul de la paperera amb reforç o tacs de poliuretà en cas de ser mòbil. Suministrada i col·locada, tot inclòs.	369,18 €
	B064300C		Formigó HM-20/P/20/I de consistència plàstica, grandària màxima del granulat 20 mm, amb >= 200 kg/m3 de ciment, apte per a classe d'exposició I	3,77836 €
	BQ21Z010		Paperera tipus ' Sort' o equivalent, de gran capacitat, 620 mm de diàmetre i 1000 mm d'alçada, formada per planxa metàl·lica perforada de 2 mm, amb forats quadrats 15x15 mm, aro de reforç de pletina de 35x6mm. Varilla de 8 mm a la part superior i planxa de 2,5 mm formant el cul de la paperera. 3 forats per anclatge al cul de la paperera amb reforç o tacs de poliuretà en cas de ser mòbil.	345,44000 €

QUADRE DE PREUS NÚMERO 2

Pàg.: 12

NÚMERO	CODI	UA	DESCRIPCIÓ	PREU
			Altres conceptes	19,96 €
P- 77	FR3P0003	m3	Aportació i estesa de terra adobada i garvellada, de textura franc-sorrenca, amb un contingut mínim de matèria orgànica d'un 3%, prèvia acceptació d'una mostra significativa per part de la direcció facultativa.	14,89 €
	BR3P0003		Terra adobada i cribada, de textura franc-sorrenca, amb un contingut mínim de matèria orgànica d'un 3%	10,84000 €
			Altres conceptes	4,05 €
P- 78	FR41Z239	u	Subministrament de rubinia pseudoacacia casque-rouge de perímetre de 14 a 16 cm, arrel nua	41,75 €
	BR41Z239		Rubinia acacia casque rouge de perímetre de 14 a 16 cm, arrel nua	41,75000 €
			Altres conceptes	0,00 €
P- 79	FR44F829	u	Subministrament de Prunus cerasifera Pissardii (Atropurpurea) de perímetre de 14 a 16 cm, amb pa de terra de diàmetre mínim 45 cm i profunditat mínima 31,5 cm segons fórmules NTJ	90,75 €
	BR44F829		Prunus cerasifera Pissardii (Atropurpurea) de perímetre de 14 a 16 cm, amb pa de terra de diàmetre mínim 45 cm i profunditat mínima 31,5 cm segons fórmules NTJ	90,75000 €
			Altres conceptes	0,00 €
P- 80	FR4EE211	u	Subministrament de Lavandula angustifolia en contenidor d'1 l	1,32 €
	BR4EE211		Lavandula angustifolia en contenidor d'1 l	1,32000 €
			Altres conceptes	0,00 €
P- 81	FR4H3411	u	Subministrament de Rosmarinus officinalis en contenidor d'1 l	1,32 €
	BR4H3411		Rosmarinus officinalis en contenidor d'1 l	1,32000 €
			Altres conceptes	0,00 €
P- 82	FR6P1595	u	Trasplantament dins de l'obra d'arbre planifoli de 35 a 50 cm de perímetre de tronc, inclou repicat amb retroexcavadora i mitjans manuals, formació de pa de terra amb mitjans manuals, excavació de clot de plantació de 180x180x80 cm amb retroexcavadora, plantació amb camió grua en el nou lloc d'ubicació, reblert del clot amb 50% de sorra, 25% de terra de l'excavació i 25% de compost, primer reg i càrrega de les terres sobrants a camió. No inclou les feines de preparació	466,53 €
	B0111000		Aigua	0,52520 €
	B0315601		Sorra de riu rentada, de 0,1 a 0,5 mm, subministrada en sacs de 0,8 m3	152,99400 €
	BR341150		Compost de classe I, d'origen vegetal, segons NTJ 05C, subministrat en sacs de 0,8 m3	9,01390 €
			Altres conceptes	304,00 €
P- 83	FR71121K	m2	Sembra de barreja de llavors per a gespa tipus rústica de baix manteniment de lleguminoses amb graminies segons NTJ 07N, amb mitjans manuals, en un pendent < 30 %, superfície < 500 m2, inclou el coronat posterior, i la primera sega	1,38 €
	BR4U1K00		Barreja de llavors per a gespa tipus rústica de baix manteniment de lleguminoses amb graminies, segons NTJ 07N	0,13830 €
			Altres conceptes	1,24 €
P- 84	G214U030	m3	Enderroc d'estructures de maó o totxana de qualsevol tipus, amb mitjans mecànics o manuals, inclòs càrrega, transport a l'abocador, cànon d'abocament i manteniment de l'abocador	23,78 €
			Altres conceptes	23,78 €
P- 85	G219U020	m	Demolició de vorades amb rigola de qualsevol tipus, amb mitjans mecànics o manuals, inclosa la base de formigó, càrrega i transport a l'abocador, cànon d'abocament i manteniment de l'abocador	6,27 €
			Altres conceptes	6,27 €

QUADRE DE PREUS NÚMERO 2

Pàg.: 13

NÚMERO	CODI	UA	DESCRIPCIÓ	PREU
P- 86	G219U030	m2	Demolició de voreres amb base de formigó o paviment de formigó, amb un gruix de 20 cm de cota mitja, incloses càrrega i transport a l'abocador, cànon d'abocament i manteniment de l'abocador	5,94 €
			Altres conceptes	5,94 €
P- 87	G219U040	m2	Demolició de paviment de mescla bituminosa, incloses càrrega i transport a l'abocador, cànon d'abocament i manteniment de l'abocador	4,52 €
			Altres conceptes	4,52 €
P- 88	G219U100	m	Tall amb serra de disc de paviment de mescles bituminoses o formigó, de 20 cm a 30 cm de fondària	5,43 €
			Altres conceptes	5,43 €
P- 89	G221U010	m3	Excavació de terra vegetal, inclosa càrrega, transport a l'abocador, aplec o lloc d'ús i manteniment fins la seva utilització, inclòs cànon d'abocament i manteniment de l'abocador	2,47 €
			Altres conceptes	2,47 €
P- 90	G221U112	m3	Excavació de terreny no classificat en zones de desmunt, incloses parts proporcionals de roca, amb mitjans mecànics, amb càrrega i transport a l'abocador o lloc d'ús, inclòs cànon d'abocament i manteniment de l'abocador	2,86 €
			Altres conceptes	2,86 €
P- 91	G222U102	m3	Excavació de terreny no classificat en rases, pous o fonaments, amb mitjans mecànics, incloses part proporcional en roca i tall previ en talussos, càrrega i transport a l'abocador, aplec o lloc d'ús, inclòs cànon d'abocament i manteniment de l'abocador	6,23 €
			Altres conceptes	6,23 €
P- 92	G222Z102	m3	Excavació de terreny no classificat en rases, pous o fonaments, amb mitjans mecànics en sòl urbanitzat, incloses part proporcional en roca i tall previ en talussos, càrrega i transport a l'abocador, aplec o lloc d'ús, inclòs cànon d'abocament i manteniment de l'abocador	21,79 €
			Altres conceptes	21,79 €
P- 93	G2243011	m2	Repàs i piconatge d'esplanada, amb mitjans mecànics i compactació del 95 % PM	2,24 €
			Altres conceptes	2,24 €
P- 94	G226U020	m3	Terraplenat amb sòl procedent de préstec, estesa i compactació segons condicions del Plec de Prescripcions Tècniques, mesurat sobre perfil teòric	5,30 €
	B0111000		Aigua	0,05050 €
	B03DU001		Terra procedent de préstec, inclòs cànon per extracció i transport a l'obra	3,99600 €
			Altres conceptes	1,25 €
P- 95	G226U030	m3	Terraplenat o pedraplenat amb sòl procedent de la pròpia obra, inclòs selecció, garbellat, càrregues i transports intermedis, estesa i compactació segons condicions del Plec de Prescripcions Tècniques, mesurat sobre perfil teòric	1,30 €
	B0111000		Aigua	0,05050 €
			Altres conceptes	1,25 €
P- 96	G227U110	m3	Esplanada amb sòl seleccionat tipus 2, procedent de préstec, segons condicions del Plec de Prescripcions Tècniques, en coronació de terraplens o sobre desmunt, estesa i compactada al 100% del PM, mesurat sobre perfil teòric	7,20 €
	B0111000		Aigua	0,05050 €
	B03DU103		Sòl seleccionat tipus 2 procedent de préstec, inclòs transport a l'obra	5,71200 €

QUADRE DE PREUS NÚMERO 2

Pàg.: 14

NÚMERO	CODI	UA	DESCRIPCIÓ	PREU
			Altres conceptes	1,44 €
P- 97	G228U010	m3	Rebliment i compactació de rases, pous i fonaments, amb material procedent de la pròpia obra, inclòs selecció, garbellat, càrregues i transports intermedis, estesa i compactació segons condicions del Plec de Prescripcions Tècniques, mesurat sobre perfil teòric	4,08 €
	B0111000		Aigua	0,05050 €
	B03DU005		Classificació i aportació de terra per a rebliments localitzats, procedent de la pròpia obra	0,46800 €
			Altres conceptes	3,56 €
P- 98	G228U200	m3	Rebliment amb sorra de 0 a 5 mm en llit i arroyonat de canonada, estesa i compactació segons condicions del Plec de Prescripcions Tècniques, mesurat sobre perfil teòric	32,46 €
	B0111000		Aigua	0,05050 €
	B031U030		Sorra de pedrera de pedra granítica, de 0 a 5 mm	28,23600 €
			Altres conceptes	4,17 €
P- 99	G45KU010	m3	Formigó ciclopi per a soleres de 15 N/mm2 de resistència característica a la compressió i bloc de pedra entre 20 i 50 kg, inclòs preparació de la base d'assentament, col·locació i curat	55,56 €
	B044U000		Bloc de pedra entre 20 i 50 kg, inclòs transport a l'obra	14,52900 €
	B060U110		Formigó de 15 N/mm2 de resistència característica a la compressió, consistència plàstica i granulat màxim 20 mm, inclòs transport a l'obra	34,12500 €
			Altres conceptes	6,91 €
P- 100	G7BC3790	m2	Geotèxtil format per feltre de polipropilè/polietilè no teixit lligat tèrmicament de 90 a 100 g/m2, col·locat sense adherir	2,56 €
	B7B13790		Geotèxtil format per feltre de polipropilè/polietilè no teixit, lligat tèrmicament de 90 a 100 g/m2	1,15500 €
			Altres conceptes	1,41 €
P- 101	G921U020	m3	Base de tot-u artificial, estesa, humectació i compactació, mesurat sobre perfil teòric	19,99 €
	B0111000		Aigua	0,05050 €
	B037200U		Tot-u artificial, inclòs transport a l'obra	18,69600 €
			Altres conceptes	1,24 €
P- 102	G9650005	m	Vorada de 12-15x25 cm, tipus T-2, de peces prefabricades de formigó rectes i corbes, inclosa excavació i base de formigó de 15 N/mm2 de resistència característica a la compressió i totes les feines adients, totalment col·locada	20,24 €
	B060U110		Formigó de 15 N/mm2 de resistència característica a la compressió, consistència plàstica i granulat màxim 20 mm, inclòs transport a l'obra	4,50450 €
	B0718U00		Mortor sec de ciment 1:4, amb additiu plastificant	1,86690 €
	B0D21030		Tauló de fusta de pi per a 10 usos	0,86000 €
	B0DZA000		Desencofrant	0,04540 €
	B0DZU005		Materials auxiliars per a encofrar	0,14000 €
	B9651U05		Peça de formigó per a vorada, de 12-15x25 cm, tipus T-2 sèrie 1a	4,36800 €
			Altres conceptes	8,46 €
P- 103	G965Z001	m	Vorada de formigó per a vorada, de 8x20 cm, tipus P-1 o P-2, de peces prefabricades de formigó rectes i corbes, inclosa excavació i base de formigó de 15 N/mm2 de resistència característica a la compressió i totes les feines adients, totalment col·locada	17,10 €
	B060U110		Formigó de 15 N/mm2 de resistència característica a la compressió, consistència plàstica i granulat màxim 20 mm, inclòs transport a l'obra	3,13950 €
	B0718U00		Mortor sec de ciment 1:4, amb additiu plastificant	1,86690 €
	B0D21030		Tauló de fusta de pi per a 10 usos	0,86000 €
	B0DZA000		Desencofrant	0,04540 €
	B0DZU005		Materials auxiliars per a encofrar	0,14000 €

QUADRE DE PREUS NÚMERO 2

Pàg.: 15

NÚMERO	CODI	UA	DESCRIPCIÓ	PREU	
P- 104	B9651U02		Peça de formigó per a vorada, de 8x20 cm, tipus P-1 o P-2 Altres conceptes	2,59350 € 8,45 €	
	G974U020	m	Rigola prefabricada de morter de ciment blanc de 30 cm d'amplada i 8 cm de gruix, adossada a la vorera, inclosa excavació, base de formigó de 15 N/mm2 de resistència característica a la compressió i totes les feines adients, totalment col·locada	17,00 €	
	B051U012		Ciment portland CEM I 32,5 N segons UNE-EN 197-1	0,08056 €	
	B060U110		Formigó de 15 N/mm2 de resistència característica a la compressió, consistència plàstica i granulat màxim 20 mm, inclòs transport a l'obra	5,46000 €	
	B0718U00		Mortor sec de ciment 1:4, amb additius plastificants	0,62230 €	
	B0D21030		Tauló de fusta de pi per a 10 usos	0,43000 €	
	B0DZA000		Desencofrant	0,02270 €	
	B0DZU005		Materials auxiliars per a encofrar	0,07000 €	
	B974U020		Rigola de morter de ciment de color blanc, de 30 cm d'amplada i 8 cm de gruix Altres conceptes	5,41800 € 4,90 €	
	P- 105	G975U010	m	Rigola prefabricada de formigó de 20 cm d'amplada i 7 cm de gruix, adossada a la vorera, inclosa excavació, base de formigó de 15 N/mm2 de resistència característica a la compressió i totes les feines adients, totalment col·locada	12,78 €
B051U012			Ciment portland CEM I 32,5 N segons UNE-EN 197-1	0,08056 €	
B060U110			Formigó de 15 N/mm2 de resistència característica a la compressió, consistència plàstica i granulat màxim 20 mm, inclòs transport a l'obra	4,09500 €	
B0718U00			Mortor sec de ciment 1:4, amb additius plastificants	0,44450 €	
B0D21030			Tauló de fusta de pi per a 10 usos	0,43000 €	
B0DZA000			Desencofrant	0,02270 €	
B0DZU005			Materials auxiliars per a encofrar	0,07000 €	
B975U001			Rigola prefabricada de formigó, de 20 cm d'amplada i 7 cm de gruix Altres conceptes	3,55950 € 4,08 €	
P- 106		G9E1U020	m2	Paviment de rajola hidràulica de morter, de 20x20x4 cm, inclòs refinat i compactació del terreny, base de formigó de 15 N/mm2 de resistència característica a la compressió i totes les feines adients	22,59 €
		B051U012		Ciment portland CEM I 32,5 N segons UNE-EN 197-1	0,16112 €
	B060U110		Formigó de 15 N/mm2 de resistència característica a la compressió, consistència plàstica i granulat màxim 20 mm, inclòs transport a l'obra	6,82500 €	
	B0718U00		Mortor sec de ciment 1:4, amb additius plastificants	2,66700 €	
	B9E1U002		Rajola hidràulica de morter de ciment gris de 20x20x4 cm Altres conceptes	5,74350 € 7,19 €	
	P- 107	G9GA0022	m3	Paviment de formigó HF-4, amb granular granític, de qualsevol gruix, inclòs estesa amb estenedora, vibratge, estriat, formació de junts tallats en fresc i totes les feines adients	111,10 €
		B060UU02		Formigó HF-4 MPa de consistència plàstica, amb 340 kg/m3 de ciment CEM IV/B 32,5 N i granulat granític, inclòs transport a l'obra	83,85300 €
B0813U01			Additiu superfluidificant per a formigó	1,61500 €	
B0DZ1021			Amortització d'encofrat per m3 de formigó en paviments rígids, fixat amb clavilles Altres conceptes	10,01000 € 15,62 €	
P- 108	G9GA6T34	m3	Paviment de formigó vibrat de formigó HM-30/P/20/I+F de consistència plàstica, grandària màxima del granulat 20 mm, amb >= 300 kg/m3 de ciment, apte per a classe d'exposició I+F, escampat des de camió, estesa i vibratge amb regle vibratori, reglejat	95,94 €	
	B064E35C		Formigó HM-30/P/20/I+F de consistència plàstica, grandària màxima del granulat 20 mm, amb >= 300 kg/m3 de ciment, apte per a classe d'exposició I+F Altres conceptes	83,24400 € 12,70 €	

QUADRE DE PREUS NÚMERO 2

Pàg.: 16

NÚMERO	CODI	UA	DESCRIPCIÓ	PREU
P- 109	G9H1U120	t	Mescla bituminosa en calent AC22 base B60/70 G, per a capa de base, inclòs filler, estesa i compactada, sense incloure betum	29,51 €
	B9H1U120		Mescla bituminosa en calent AC22 G, per a capa de base, inclòs filler, sense incloure betum, a peu de planta asfàltica Altres conceptes	22,30000 € 7,21 €
P- 110	G9H1U512	t	Mescla bituminosa en calent AC16 surf B60/70 D, inclòs filler, estesa i compactada, sense incloure betum	31,36 €
	B9H1U512		Mescla bituminosa en calent AC16 D per a capa de trànsit, inclòs filler, sense incloure betum, a peu de planta asfàltica Altres conceptes	23,50000 € 7,86 €
P- 111	G9HA0010	t	Betum asfàltic tipus B-60/70, per a mescles bituminoses	378,74 €
	B055U001		Betum asfàltic tipus B-60/70 Altres conceptes	378,74000 € 0,00 €
P- 112	G9J1U010	m2	Reg emprimació amb emulsió catiónica, tipus ECI	0,61 €
	B055U024		Emulsió bituminosa catiónica al 50% de betum, tipus ECI Altres conceptes	0,49200 € 0,12 €
P- 113	G9J1U020	m2	Reg d'adherència amb emulsió catiónica, tipus ECR-1	0,35 €
	B055U020		Emulsió bituminosa catiónica al 60% de betum, tipus ECR-1 Altres conceptes	0,18600 € 0,16 €
P- 114	GBA1U010	m	Pintat de faixa de 10 cm d'amplada sobre paviment, amb pintura acrílica en solució aquosa o amb dissolvent i reflectant amb microesferes de vidre, inclòs el premarcatge.	0,49 €
	B8ZBU100		Pintura acrílica en solució aquosa o amb dissolvent, per a marques vials	0,20430 €
	B8ZBUU01		Microesferes de vidre Altres conceptes	0,04368 € 0,24 €
P- 115	GBA1U050	m	Pintat de faixa de 40 cm d'amplada sobre paviment, amb pintura acrílica en solució aquosa o amb dissolvent i reflectant amb microesferes de vidre, inclòs el premarcatge.	1,49 €
	B8ZBU100		Pintura acrílica en solució aquosa o amb dissolvent, per a marques vials	0,81720 €
	B8ZBUU01		Microesferes de vidre Altres conceptes	0,17472 € 0,50 €
P- 116	GBA31001	m2	Pintat de senyal de stop o cedi el pas, fletxes, lletres, símbols, zebrats, franges de vèrtex de illetes sobre el paviment, amb pintura acrílica en solució aquosa o amb dissolvent i reflectant amb microesferes de vidre, inclòs el premarcatge	11,13 €
	B8ZBU100		Pintura acrílica en solució aquosa o amb dissolvent, per a marques vials	2,04300 €
	B8ZBUU01		Microesferes de vidre Altres conceptes	0,43680 € 8,65 €
P- 117	GBB1U102	u	Placa triangular de 135 cm de costat, per a senyals de trànsit, amb revestiment reflectant HI nivell 2, inclosos elements de fixació al suport, sense incloure el suport, totalment col·locada	140,43 €
	BBM1U102		Placa triangular de 135 cm, amb revestiment reflectant HI nivell 2, inclosos elements de fixació al suport Altres conceptes	123,11000 € 17,32 €
P- 118	GBB1U151	m2	Placa d'acer galvanitzat superior a 0,25 m2 i fins a 0,50 m2, per a senyals de trànsit d'orientació: presenyalització (S-200), direcció (S-300), localització (S-500), confirmació (S-600) i ús específic en poblat (S-700), amb revestiment reflectant HI nivell 2, inclosos elements de fixació al suport, sense incloure el suport, totalment col·locada	274,84 €

QUADRE DE PREUS NÚMERO 2

Pàg.: 17

NÚMERO	CODI	UA	DESCRIPCIÓ	PREU
P- 119	BBM1U151		Placa d'acer galvanitzat superior a 0,25 m2 i fins a 0,50 m2, d'orientació: presenyallització, direcció, localització, confirmació i ús específic en poblat, amb revestiment reflectant HI nivell 2, inclosos elements de fixació al suport Altres conceptes	241,33000 € 33,51 €
	GBBVU001	m3	Fonamentació per a plaques i panells de senyalització vertical d'alumini, amb formigó HM-20, inclosa excavació, càrrega i transport a l'abocador del material sobrant i col·locació dels pernns d'ancoratge roscats (sense el subministre), segons plànols, totalment acabada	193,77 €
	B060U310		Formigó HM-20, consistència plàstica i granulat màxim 20 mm, inclòs transport a l'obra Altres conceptes	87,40800 € 106,36 €
P- 120	GBBVU203	m	Pal d'alumini extrusionat de 90 mm de diàmetre, segons designació MC del Plec de Prescripcions Tècniques, per a suport de senyals de trànsit, col·locat	26,82 €
	BBMZU611		Pal d'alumini de 90 mm de diàmetre, designació MC del Plec de Prescripcions, per a suport de senyals de trànsit Altres conceptes	24,35000 € 2,47 €
P- 121	GDKZ0002	u	Marc de 62x62x4,5 cm amb tapa de pas lliure 53x53 cm, de fosa dúctil, per a una càrrega de ruptura de 12 t, totalment col·locat	80,16 €
	B071UC01		Morter M-80	1,79980 €
	BDKZU001		Marc de 62x62x4,5 cm amb tapa de pas lliure 53x53 cm, de fosa dúctil, per a una càrrega de 12 t Altres conceptes	60,74000 € 17,62 €

Roses, juliol de 2012

l'Enginyer de camins autor del projecte

Joan Macarro i Ortega

Col·legiat 20.306

Addenda d'actualització del Projecte d'urbanització del Vial Nord entre la Ronda de Dalt i la rotonda de les carreteres GI-614 i GI-610 Fase 1 Tram La Vinyassa dins de l'àmbit del SUD1. Roses
Pressupost

PRESSUPOST

Pàg.: 1

OBRA 01 PRESSUPOST ADDENDA VIAL NORD FASE 1
CAPÍTOL 01 TREBALLS PREVIS I DEMOLICIONS
TITOL 3 01 TREBALLS PREVIS

NUM.	CODI	UA	DESCRIPCIÓ	PREU	AMIDAMENT	IMPORT
1	G221U010	m3	Excavació de terra vegetal, inclosa càrrega, transport a l'abocador, aplec o lloc d'ús i manteniment fins la seva utilització, inclòs cànon d'abocament i manteniment de l'abocador (P - 89)	2,47	10,000	24,70
2	G221U112	m3	Excavació de terreny no classificat en zones de desmunt, incloses parts proporcionals de roca, amb mitjans mecànics, amb càrrega i transport a l'abocador o lloc d'ús, inclòs cànon d'abocament i manteniment de l'abocador (P - 90)	2,86	10,000	28,60
3	G2243011	m2	Repàs i piconatge d'esplanada, amb mitjans mecànics i compactació del 95 % PM (P - 93)	2,24	3.720,000	8.332,80
TOTAL	TITOL 3		01.01.01			8.386,10

OBRA 01 PRESSUPOST ADDENDA VIAL NORD FASE 1
CAPÍTOL 01 TREBALLS PREVIS I DEMOLICIONS
TITOL 3 02 DEMOLICIONS

NUM.	CODI	UA	DESCRIPCIÓ	PREU	AMIDAMENT	IMPORT
1	G214U030	m3	Enderroc d'estructures de maó o totxana de qualsevol tipus, amb mitjans mecànics o manuals, inclòs càrrega, transport a l'abocador, cànon d'abocament i manteniment de l'abocador (P - 84)	23,78	1,000	23,78
2	G219U020	m	Demolició de vorades amb rigola de qualsevol tipus, amb mitjans mecànics o manuals, inclosa la base de formigó, càrrega i transport a l'abocador, cànon d'abocament i manteniment de l'abocador (P - 85)	6,27	8,000	50,16
3	G219U030	m2	Demolició de voreres amb base de formigó o paviment de formigó, amb un gruix de 20 cm de cota mitja, incloses càrrega i transport a l'abocador, cànon d'abocament i manteniment de l'abocador (P - 86)	5,94	8,000	47,52
4	G219U100	m	Tall amb serra de disc de paviment de mescles bituminoses o formigó, de 20 cm a 30 cm de fondària (P - 88)	5,43	25,000	135,75
5	G219U040	m2	Demolició de paviment de mescla bituminosa, incloses càrrega i transport a l'abocador, cànon d'abocament i manteniment de l'abocador (P - 87)	4,52	210,000	949,20
TOTAL	TITOL 3		01.01.02			1.206,41

OBRA 01 PRESSUPOST ADDENDA VIAL NORD FASE 1
CAPÍTOL 02 MOVIMENT DE TERRES
TITOL 3 01 DESMUNTS

NUM.	CODI	UA	DESCRIPCIÓ	PREU	AMIDAMENT	IMPORT
1	G221U112	m3	Excavació de terreny no classificat en zones de desmunt, incloses parts proporcionals de roca, amb mitjans mecànics, amb càrrega i transport a l'abocador o lloc d'ús, inclòs cànon d'abocament i manteniment de l'abocador (P - 90)	2,86	100,000	286,00
TOTAL	TITOL 3		01.02.01			286,00

OBRA 01 PRESSUPOST ADDENDA VIAL NORD FASE 1
CAPÍTOL 02 MOVIMENT DE TERRES

Addenda d'actualització del Projecte d'urbanització del Vial Nord entre la Ronda de Dalt i la rotonda de les carreteres GI-614 i GI-610 Fase 1 Tram La Vinyassa dins de l'àmbit del SUD1. Roses
Pressupost

PRESSUPOST

Pàg.: 2

TITOL 3 02 TERRAPLENS

NUM.	CODI	UA	DESCRIPCIÓ	PREU	AMIDAMENT	IMPORT
1	G227U110	m3	Esplanada amb sòl seleccionat tipus 2, procedent de préstec, segons condicions del Plec de Prescripcions Tècniques, en coronació de terraplens o sobre desmunt, estesa i compactada al 100% del PM, mesurat sobre perfil teòric (P - 96)	7,20	100,000	720,00
2	G226U020	m3	Terraplenat amb sòl procedent de préstec, estesa i compactació segons condicions del Plec de Prescripcions Tècniques, mesurat sobre perfil teòric (P - 94)	5,30	100,000	530,00
TOTAL	TITOL 3		01.02.02			1.250,00

OBRA 01 PRESSUPOST ADDENDA VIAL NORD FASE 1
CAPÍTOL 03 XARXA D'AIGÜES PLUVIALS
TITOL 3 01 MOVIMENT DE TERRES

NUM.	CODI	UA	DESCRIPCIÓ	PREU	AMIDAMENT	IMPORT
1	G228U010	m3	Rebliment i compactació de rases, pous i fonaments, amb material procedent de la pròpia obra, inclòs selecció, garbellat, càrregues i transports intermedis, estesa i compactació segons condicions del Plec de Prescripcions Tècniques, mesurat sobre perfil teòric (P - 97)	4,08	3,600	14,69
2	F2A1R400	m3	Subministrament de Sorra de material reciclat de formigons, de 0 a 5 mm. Tot inclòs. (P - 4)	20,00	22,400	448,00
3	G222U102	m3	Excavació de terreny no classificat en rases, pous o fonaments, amb mitjans mecànics, incloses part proporcional en roca i tall previ en talussos, càrrega i transport a l'abocador, aplec o lloc d'ús, inclòs cànon d'abocament i manteniment de l'abocador (P - 91)	6,23	26,000	161,98
TOTAL	TITOL 3		01.03.01			624,67

OBRA 01 PRESSUPOST ADDENDA VIAL NORD FASE 1
CAPÍTOL 03 XARXA D'AIGÜES PLUVIALS
TITOL 3 02 COL·LECTORS

NUM.	CODI	UA	DESCRIPCIÓ	PREU	AMIDAMENT	IMPORT
1	FD7J0135	m	Tub PEAD ó Polipropilè DN 800 mm, doble paret SN 8 kN/m2, norma prEN 13476-1, previst per a una pressió interior de 1kg/cm2, inclou aquesta unitat el subministrament, col.locació i la unió entre tubs. Assentat i recobert amb formigó HM-20. Tot inclòs completament acabat, segons plànols. (P - 23)	169,97	6,000	1.019,82
2	FD7J0115	m	Tub PEAD ó Polipropilè DN 315 mm, doble paret SN 8 kN/m2, norma prEN 13476-1, previst per a una pressió interior de 1kg/cm2, inclou aquesta unitat el subministrament, col.locació i la unió entre tubs. Assentat i recobert amb formigó HM-20. Tot inclòs completament acabat, segons plànols. (P - 22)	42,80	10,000	428,00
3	FD7J0110	m	Tub PEAD ó Polipropilè DN 250 mm, doble paret SN 8 kN/m2, norma prEN 13476-1, previst per a una pressió interior de 1kg/cm2, inclou aquesta unitat el subministrament, col.locació i la unió entre tubs. Assentat i recobert amb formigó HM-20. Tot inclòs completament acabat, segons plànols. (P - 21)	33,58	20,000	671,60
4	FD7J0030	m	Tub PEAD ó Polipropilè DN 630 mm, doble paret SN 8 kN/m2, norma prEN 13476-1, previst per a una pressió interior de 1kg/cm2, inclou aquesta unitat el subministrament, col.locació i la unió entre tubs. Assentat i recobert amb sorra. Tot inclòs completament acabat, segons plànols. (P - 20)	78,03	10,000	780,30

Euro

Euro

Addenda d'actualització del Projecte d'urbanització del Vial Nord entre la Ronda de Dalt i la rotonda de les carreteres GI-614 i GI-610 Fase 1 Tram La Vinyassa dins de l'àmbit del SUD1. Roses
Pressupost

PRESSUPOST

Pàg.: 3

5	FD7J0025	m	Tub PEAD ó Polipropilè DN 500 mm, doble paret SN 8 kN/m2, norma prEN 13476-1, previst per a una pressió interior de 1kg/cm2, inclou aquesta unitat el subministrament, col.locació i la unió entre tubs. Assentat i recobert amb sorra. Tot inclòs completament acabat, segons plànols. (P - 19)	48,59	10,000	485,90
TOTAL TITOL 3			01.03.02			3.385,62

OBRA 01 PRESSUPOST ADDENDA VIAL NORD FASE 1
CAPITOL 03 XARXA D'AIGÜES PLUVIALS
TITOL 3 03 PERICONS I POUS DE REGISTRE

NUM.	CODI	UA	DESCRIPCIÓ	PRFIJ	AMIDAMENT	IMPORT
1	FDD10110	u	Pou de registre prefabricat d '1,20 m de diàmetre, amb una profunditat màxima de 3 m, per a tubs de formigó armat ASTM D=<90 cm, inclou: pates, marc octogonal o quadrat aparent segons tipus de paviment, massisat i tapa rodona articulada amb tancament de bloqueig de fosa dúctil segons norma EN-124 classe D-400, segons detall. Tot inclòs completament acabat. (P - 25)	1.029,50	1,000	1.029,50
2	FD5J0010	u	Formació d'embornal senzill de maó massís o formigó HM-20 completament acabat, segons plànols, inclou marc, massisat amb formigó HM-20 i reixa de fosa dúctil de 750x300 mm H=100 mm classe C-250. Tot inclòs completament acabat. (P - 16)	206,28	1,000	206,28
3	FD5ZBJC4	u	Reixa fixa, per a embornal de fosa grisa, de 780x380x40 mm i 45 kg de pes i col.locada amb morter (P - 17)	86,96	16,000	1.391,36
4	FDDZ5DD4	u	Bastiment circular de fosa dúctil per a pou de registre i tapa abatible, pas lliure de 600 mm de diàmetre i classe D400 segons norma UNE-EN 124, col.locat amb morter (P - 27)	97,04	5,000	485,20
TOTAL TITOL 3			01.03.03			3.112,34

OBRA 01 PRESSUPOST ADDENDA VIAL NORD FASE 1
CAPITOL 03 XARXA D'AIGÜES PLUVIALS
TITOL 3 04 BASSA INFILTRACIÓ

NUM.	CODI	UA	DESCRIPCIÓ	PRFIJ	AMIDAMENT	IMPORT
1	G221U112	m3	Excavació de terreny no classificat en zones de desmunt, incloses parts proporcionals de roca, amb mitjans mecànics, amb càrrega i transport a l'abocador o lloc d'ús, inclòs cànon d'abocament i manteniment de l'abocador (P - 90)	2,86	527,918	1.509,85
2	G226U030	m3	Terraplenat o pedraplenat amb sòl procedent de la pròpia obra, inclòs selecció, garbellat, càrregues i transports intermedis, estesa i compactació segons condicions del Plec de Prescripcions Tècniques, mesurat sobre perfil teòric (P - 95)	1,30	225,000	292,50
3	F6A10020	m	Reixat de 2 m d'alçària d'acer galvanitzat i plastificat tipus "Lux de Rivisa" o equivalent, format per malla de simple torsió, 1 pal vertical de suport col.locat aproximadament cada 3 m, 1 o 2 pals inclinats a les cantoneres, i 2 pals inclinats com a tensors col.locats cada 30 m, inclou excavació, subministrament i col.locació amb daus de formigó i muntatge. Tot inclòs completament acabat. (P - 9)	17,42	0,000	0,00
4	F6A1CEA1	u	Porta de dues fulles de 3x2 m, d'acer galvanitzat, amb bastidor de tub de 80x50 mm i malla electrosoldada de 200x50 mm i D 6 mm, sòcol de planxa d'1,5 mm, muntants de 100x100 mm, passador, pany i pom (P - 10)	533,23	0,000	0,00
5	F2A1ZJ00	m3	Subministrament de grava per drenatges.Tot inclòs. (P - 5)	17,97	219,000	3.935,43

Euro

Addenda d'actualització del Projecte d'urbanització del Vial Nord entre la Ronda de Dalt i la rotonda de les carreteres GI-614 i GI-610 Fase 1 Tram La Vinyassa dins de l'àmbit del SUD1. Roses
Pressupost

PRESSUPOST

Pàg.: 4

6	F226Z401	m3	Pedraplè procedent de préstecs exteriors a l'àmbit de l'obra, de característiques a determinar per la Direcció d'Obra, inclou subministrament, càrrega, transport, estesa, compactació i tarifes (taxes, canons i despeses) si s'escau. Tot inclòs completament acabat. (P - 2)	3,64	360,000	1.310,40
7	G7BC3790	m2	Geotèxtil format per feltre de polipropilè/polietilè no teixit lligat tèrmicament de 90 a 100 g/m2, col.locat sense adherir (P - 100)	2,56	1.317,740	3.373,41
TOTAL TITOL 3			01.03.04			10.421,59

OBRA 01 PRESSUPOST ADDENDA VIAL NORD FASE 1
CAPITOL 04 XARXA D'AIGÜES RESIDUALS
TITOL 3 01 MOVIMENT DE TERRES

NUM.	CODI	UA	DESCRIPCIÓ	PRFIJ	AMIDAMENT	IMPORT
1	G222U102	m3	Excavació de terreny no classificat en rases, pous o fonaments, amb mitjans mecànics, incloses part proporcional en roca i tall prèvi en talussos, càrrega i transport a l'abocador, aplec o lloc d'ús, inclòs cànon d'abocament i manteniment de l'abocador (P - 91)	6,23	24,000	149,52
2	G228U010	m3	Rebliment i compactació de rases, pous i fonaments, amb material procedent de la pròpia obra, inclòs selecció, garbellat, càrregues i transports intermedis, estesa i compactació segons condicions del Plec de Prescripcions Tècniques, mesurat sobre perfil teòric (P - 97)	4,08	3,000	12,24
3	F2A1R400	m3	Subministrament de Sorra de material reciclat de formigons, de 0 a 5 mm. Tot inclòs. (P - 4)	20,00	10,000	200,00
TOTAL TITOL 3			01.04.01			361,76

OBRA 01 PRESSUPOST ADDENDA VIAL NORD FASE 1
CAPITOL 04 XARXA D'AIGÜES RESIDUALS
TITOL 3 02 COL-LECTORS

NUM.	CODI	UA	DESCRIPCIÓ	PRFIJ	AMIDAMENT	IMPORT
1	FD7J0020	m	Tub PEAD ó Polipropilè DN 400 mm, doble paret SN 8 kN/m2, norma prEN 13476-1, previst per a una pressió interior de 1kg/cm2, inclou aquesta unitat el subministrament, col.locació i la unió entre tubs. Assentat i recobert amb sorra. Tot inclòs completament acabat, segons plànols. (P - 18)	33,60	6,000	201,60
2	FD7J0110	m	Tub PEAD ó Polipropilè DN 250 mm, doble paret SN 8 kN/m2, norma prEN 13476-1, previst per a una pressió interior de 1kg/cm2, inclou aquesta unitat el subministrament, col.locació i la unió entre tubs. Assentat i recobert amb formigó HM-20. Tot inclòs completament acabat, segons plànols. (P - 21)	33,58	6,000	201,48
TOTAL TITOL 3			01.04.02			403,08

OBRA 01 PRESSUPOST ADDENDA VIAL NORD FASE 1
CAPITOL 04 XARXA D'AIGÜES RESIDUALS
TITOL 3 03 PERICONS I POUS DE REGISTRE

NUM.	CODI	UA	DESCRIPCIÓ	PREU	AMIDAMENT	IMPORT
1	FDD10110	u	Pou de registre prefabricat d '1,20 m de diàmetre, amb una profunditat màxima de 3 m, per a tubs de formigó armat ASTM D=<90 cm, inclou: pates, marc octogonal o quadrat aparent segons tipus de paviment, massisat i tapa rodona articulada amb tancament de bloqueig de fosa dúctil segons norma EN-124 classe D-400, segons detall. Tot inclòs completament acabat. (P -	1.029,50	1,000	1.029,50

Euro

PRESSUPOST

Pàg.: 5

2	FDDZ5DD4	u	25) Bastiment circular de fosa dúctil per a pou de registre i tapa abatible, pas lliure de 600 mm de diàmetre i classe D400 segons norma UNE-EN 124, col·locat amb morter (P - 27)	97,04	3,000	291,12
TOTAL TITOL 3			01.04.03	1.320,62		

OBRA 01 PRESSUPOST ADDENDA VIAL NORD FASE 1
CAPÍTOL 04 XARXA D'AIGÜES RESIDUALS
TITOL 3 04 POU DE BOMBAMENT
TITOL 4 01 OBRA CIVIL

NUM.	CODI	UA	DESCRIPCIÓ	PREU	AMIDAMENT	IMPORT
1	G228U010	m3	Rebliment i compactació de rases, pous i fonaments, amb material procedent de la pròpia obra, inclòs selecció, garbellat, càrregues i transports intermedis, estesa i compactació segons condicions del Plec de Prescripcions Tècniques, mesurat sobre perfil teòric (P - 97)	4,08	177,300	723,38
2	G45KU010	m3	Formigó ciclopi per a soleres de 15 N/mm2 de resistència característica a la compressió i bloc de pedra entre 20 i 50 kg, inclòs preparació de la base d'assentament, col·locació i curat (P - 99)	55,56	0,825	45,84
3	G222U102	m3	Excavació de terreny no classificat en rases, pous o fonaments, amb mitjans mecànics, incloses part proporcional en roca i tall previ en talussos, càrrega i transport a l'abocador, aplec o lloc d'ús, inclòs cànon d'abocament i manteniment de l'abocador (P - 91)	6,23	25,375	158,09
4	F4D00010	m2	Encofrat i desencofrat pla en parament no vist. (P - 8)	11,89	5,200	61,83
5	F4500010	m3	Formigó HA25/P/20/IIa per fonaments i encepats de consistència plàstica i grandària màxima del granulat 20 mm. Inclou subministrament, abocat amb cubilot o bombament i vibrat. Tot inclòs. (P - 6)	97,12	0,306	29,72
6	F4500030	m3	Formigó HA-25/P/20/IIa per a alçats, pilars i taulers, de consistència plàstica i grandària màxima del granulat 20 mm. Inclou subministrament, abocat amb cubilot o bombament i vibrat. Tot inclòs. (P - 7)	106,61	0,444	47,33
7	GDKZ0002	u	Marc de 62x62x4,5 cm amb tapa de pas lliure 53x53 cm, de fosa dúctil, per a una càrrega de ruptura de 12 t, totalment col·locat (P - 121)	80,16	2,000	160,32
8	FD7Z0130	u	Connexió a pou o tub de clavegueram existent a eix de calçada, inclou tall amb disc del paviment asfàltic a demollir, demolició de paviment de vorera i paviment asfàltic existent, excavació manual i/o mecànica, rebliment, base de formigó i paviment de panot a vorera, i base de tot-ú i paviment asfàltic a calçada. Tot inclòs completament acabat. (P - 24)	725,17	1,000	725,17
TOTAL TITOL 4			01.04.04.01	1.951,68		

OBRA 01 PRESSUPOST ADDENDA VIAL NORD FASE 1
CAPÍTOL 04 XARXA D'AIGÜES RESIDUALS
TITOL 3 04 POU DE BOMBAMENT
TITOL 4 02 OBRA MECÀNICA

NUM.	CODI	UA	DESCRIPCIÓ	PREU	AMIDAMENT	IMPORT
1	FFB10330	m	Conducció PEAD D 110 mm, gruix 10 mm, assentada i recoberta de sorra. Apta per a 16 bar PN, inclòs subministrament, col·locació, unió i p.p. peces especials. Tot inclòs completament acabat.	15,88	280,000	4.446,40

Euro

PRESSUPOST

Pàg.: 6

2	FDD10Z001	ut	(P - 45) Pou de bombament prefabricat d'acer al carboni de 1,5 m de diàmetre i alçada 3,00m. Els elements que componen el pou són: -Pou de diàmetre 1,6 m tipus Pompac o equivalent. -Profunditat total 3m. -Cota arribada aigua -1.6 m respecte part superior pou bombament. -2 Bombes DP3068.180 MT Flygt o equivalents. -Impulsor tipus vòrtex -Socols -Jocs de guia per desplaçament bomba al exterior -Reixa de desbat mòbil i extraïble per la part superior, construïda en acer inoxidable. -Nivells de màxim, mínima i emergència. -Vàlvules antirretorn per cada bomba. -Vàlvules de tancament i aïllament per cada bomba. -Cadenes d'elevació o cable. -Tapes registrables. -Quadre elèctric de maniobra per funcionament alternatiu de les bombes amb senyal lluminosa de funcionament-aturada-averia, amb sortida elèctrica per la senyal acústica i lluminosa en cas d'averia. El quadre elèctric disposarà de sortides de senyal d'alarma.	9,094,50	1,000	9.094,50
3	FG310015	m	(P - 26) Conductor de coure armat tipus RVFV 0,6/1 kV, secció 4x6 mm2. Inclou subministrament i col·locació. Tot inclòs. (P - 53)	5,12	110,000	563,20
4	FFB10345	m	Conducció PEAD D 160 mm, gruix 14,6 mm, assentada i recoberta de sorra. Apta per a 16 bar PN, inclòs subministrament, col·locació, unió i p.p. peces especials. Tot inclòs completament acabat. (P - 46)	32,72	5,000	163,60
5	FG000010	u	Ampliació i adequació a la nova potència, de les instal·lacions d'escomesa, comptatge, maniobra i protecció. (P - 49)	331,91	1,000	331,91
TOTAL TITOL 4			01.04.04.02	14.599,61		

OBRA 01 PRESSUPOST ADDENDA VIAL NORD FASE 1
CAPÍTOL 05 AFERMATS
TITOL 3 01 MATERIALS GRANULARS

NUM.	CODI	UA	DESCRIPCIÓ	PREU	AMIDAMENT	IMPORT
1	G921U020	m3	Base de tot-u artificial, estesa, humectació i compactació, mesurat sobre perfil teòric (P - 101)	19,99	615,725	12.308,34
2	F9210020	m3	Sub-base granular tot-u artificial compactada. Inclòs refi i compactació de l'esplanada, si s'escau. Tot inclòs. (P - 11)	19,98	402,750	8.046,95
TOTAL TITOL 3			01.05.01	20.355,29		

OBRA 01 PRESSUPOST ADDENDA VIAL NORD FASE 1
CAPÍTOL 05 AFERMATS
TITOL 3 02 PAVIMENTS

NUM.	CODI	UA	DESCRIPCIÓ	PREU	AMIDAMENT	IMPORT
1	G9H1U120	t	Mescla bituminosa en calent AC22 base B60/70 G, per a capa de base, inclòs filler, estesa i compactada, sense incloure betum (P - 109)	29,51	496,188	14.642,51
2	G9H1U512	t	Mescla bituminosa en calent AC16 surf B60/70 D, inclòs filler, estesa i compactada, sense incloure betum (P - 110)	31,36	354,420	11.114,61

Euro

Addenda d'actualització del Projecte d'urbanització del Vial Nord entre la Ronda de Dalt i la rotonda de les carreteres GI-614 i GI-610 Fase 1 Tram La Vinyassa dins de l'àmbit del SUD1. Roses
Pressupost

PRESSUPOST

Pàg.: 7

3	G9HA0010	t	Betum asfàltic tipus B-60/70, per a mescles bituminoses (P - 111)	378,74	40,758	15.436,68
4	G9J1U010	m2	Reg emprimació amb emulsió catiònica, tipus ECI (P - 112)	0,61	2.953,500	1.801,64
5	G9J1U020	m2	Reg d'adherència amb emulsió catiònica, tipus ECR-1 (P - 113)	0,35	2.953,500	1.033,73
TOTAL TITOL 3			01.05.02			44.029,17

OBRA 01 PRESSUPOST ADDENDA VIAL NORD FASE 1
CAPÍTOL 06 URBANITZACIÓ
TITOL 3 01 VORERES I VORADES

NUM.	CODI	UA	DESCRIPCIÓ	PREU	AMIDAMENT	IMPORT
1	G9650005	m	Vorada de 12-15x25 cm, tipus T-2, de peces prefabricades de formigó rectes i corbes, inclosa excavació i base de formigó de 15 N/mm2 de resistència característica a la compressió i totes les feines adients, totalment col·locada (P - 102)	20,24	10,000	202,40
2	G974U020	m	Rigola prefabricada de morter de ciment blanc de 30 cm d'amplada i 8 cm de gruix, adossada a la vorera, inclosa excavació, base de formigó de 15 N/mm2 de resistència característica a la compressió i totes les feines adients, totalment col·locada (P - 104)	17,00	10,000	170,00
3	F9910030	u	Formació d'escossell quadrat d'1,20x1,20 m amb peça prefabricada de formigó especial de 120x20x8 cm tipus fiol, inclou base de formigó HM-20, segons plànols de detall. Tot inclòs completament acabat. (P - 14)	57,41	16,000	918,56
4	F9850210	m	Gual de vianants, inclou subministrament, col·locació i peces especials prefabricades, segons plànols de detall. Tot inclòs completament acabat. (P - 12)	123,63	0,000	0,00
5	F9850220	m	Gual per a vehicles, inclou subministrament, col·locació, peces especials, segons plànols de detall. Tot inclòs completament acabat. (P - 13)	66,71	0,000	0,00
6	G9E1U020	m2	Paviment de rajola hidràulica de morter, de 20x20x4 cm, inclòs refinat i compactació del terreny, base de formigó de 15 N/mm2 de resistència característica a la compressió i totes les feines adients (P - 106)	22,59	699,000	15.790,41
7	G9GA0022	m3	Paviment de formigó HF-4, amb granular granític, de qualsevol gruix, incloent estesa amb estenedora, vibratge, estriat, formació de junts tallats en fresc i totes les feines adients (P - 107)	111,10	65,800	7.310,38
8	F9F10210	m	Llamborda prefabricada de formigó de 20x10x8 cm formant tires de 10 cm d'amplària, inclou subministrament, transport, col·locació segons plànols, i rejuntat amb morter (P - 15)	8,69	5,000	43,45
9	G965Z001	m	Vorada de formigó per a vorada, de 8x20 cm, tipus P-1 o P-2, de peces prefabricades de formigó rectes i corbes, inclosa excavació i base de formigó de 15 N/mm2 de resistència característica a la compressió i totes les feines adients, totalment col·locada (P - 103)	17,10	25,000	427,50
TOTAL TITOL 3			01.06.01			24.862,70

OBRA 01 PRESSUPOST ADDENDA VIAL NORD FASE 1
CAPÍTOL 06 URBANITZACIÓ
TITOL 3 02 MOBILIARI URBA

NUM.	CODI	UA	DESCRIPCIÓ	PREU	AMIDAMENT	IMPORT
1	FQ21Z010	u	Paperera tipus 'Sort' o equivalent, de gran capacitat, 620 mm de	369,18	4,000	1.476,72

Euro

Addenda d'actualització del Projecte d'urbanització del Vial Nord entre la Ronda de Dalt i la rotonda de les carreteres GI-614 i GI-610 Fase 1 Tram La Vinyassa dins de l'àmbit del SUD1. Roses
Pressupost

PRESSUPOST

Pàg.: 8

			diàmetre i 1000 mm d'alçada, formada per planxa metàl·lica perforada de 2 mm, amb forats quadrats 15x15 mm, aro de reforç de pletina de 35x6mm. Varilla de 8 mm a la part superior i planxa de 2,5 mm formant el cul de la paperera. 3 forats per anclatge al cul de la paperera amb reforç o tacs de poliuretà en cas de ser mòbil. Suministrada i col·locada, tot inclòs. (P - 76)			
TOTAL TITOL 3			01.06.02			1.476,72

OBRA 01 PRESSUPOST ADDENDA VIAL NORD FASE 1
CAPÍTOL 07 XARXES DE SERVEIS
TITOL 3 01 XARXA ELÈCTRICA
TITOL 4 01 XARXA MT
TITOL 5 01 OBRA CIVIL

NUM.	CODI	UA	DESCRIPCIÓ	PREU	AMIDAMENT	IMPORT
1	G222U102	m3	Excavació de terreny no classificat en rases, pous o fonaments, amb mitjans mecànics, incloses part proporcional en roca i tall previ en talussos, càrrega i transport a l'abocador, aplec o lloc d'ús, inclòs cànon d'abocament i manteniment de l'abocador (P - 91)	6,23	0,000	0,00
2	G228U010	m3	Rebliment i compactació de rases, pous i fonaments, amb material procedent de la pròpia obra, inclòs selecció, garbellat, càrregues i transports intermedis, estesa i compactació segons condicions del Plec de Prescripcions Tècniques, mesurat sobre perfil teòric (P - 97)	4,08	0,000	0,00
TOTAL TITOL 5			01.07.01.01.01			0,00

OBRA 01 PRESSUPOST ADDENDA VIAL NORD FASE 1
CAPÍTOL 07 XARXES DE SERVEIS
TITOL 3 01 XARXA ELÈCTRICA
TITOL 4 01 XARXA MT
TITOL 5 02 OBRA MECÀNICA

NUM.	CODI	UA	DESCRIPCIÓ	PREU	AMIDAMENT	IMPORT
1	FDG50190	m	Conducció per a mitja tensió en pas de calçada, inclou excavació, 4 tubs de PE diàmetre 200 mm, rasa formigonada a tota la alçada amb formigó HM-20, i cinta de senyalització de PE. Tot inclòs completament acabat, segons plànols. (4 circuits) (P - 32)	115,85	2,000	231,70
2	FDK20410	u	Arqueta de 60x60x90 cm de mides interiors, amb paret de 14 cm de gruix de maó calat, arrebossat i lliscat per l'interior amb formació de mitja canya de morter, i solera de graves de 0,30 m de gruix sobre una base de geotèxtil, inclou subministrament, transport i col·locació de tapa i bastiment de fosa, tot completament acabat. (P - 41)	165,13	2,000	330,26
TOTAL TITOL 5			01.07.01.01.02			561,96

OBRA 01 PRESSUPOST ADDENDA VIAL NORD FASE 1
CAPÍTOL 07 XARXES DE SERVEIS
TITOL 3 01 XARXA ELÈCTRICA
TITOL 4 02 XARXA BT
TITOL 5 01 OBRA CIVIL

NUM.	CODI	UA	DESCRIPCIÓ	PREU	AMIDAMENT	IMPORT
1	G222U102	m3	Excavació de terreny no classificat en rases, pous o fonaments, amb mitjans mecànics, incloses part proporcional en roca i tall previ en talussos, càrrega i transport a l'abocador, aplec o lloc	6,23	0,000	0,00

Euro

PRESSUPOST

Pàg.: 9

2	G228U010	m3	d'ús, inclòs cànon d'abocament i manteniment de l'abocador (P - 91) Rebliment i compactació de rases, pous i fonaments, amb material procedent de la pròpia obra, inclòs selecció, garbellat, càrregues i transports intermedis, estesa i compactació segons condicions del Plec de Prescripcions Tècniques, mesurat sobre perfil teòric (P - 97)	4,08	0,000	0,00
TOTAL TITOL 5			01.07.01.02.01			0,00

OBRA	01	PRESSUPOST ADDENDA VIAL NORD FASE 1
CAPÍTOL	07	XARXES DE SERVEIS
TITOL 3	01	XARXA ELÈCTRICA
TITOL 4	02	XARXA BT
TITOL 5	02	OBRA MECÀNICA

NUM.	CODI	UA	DESCRIPCIÓ	PREU	AMIDAMENT	IMPORT
1	FG140030	u	Armari de distribució urbana (4 línies), inclòs bassament prefabricat de formigó, excavació de terres, fonamentació, connexions i presa de terres. Inclou subministrament i col.locació. Tot inclòs completament acabat. (P - 50)	1.172,66	3,000	3.517,98
2	FDG10010	m	Conducció per a baixa tensió, inclou excavació, reblert i compactat de rases, aportació de sorra, plaques de protecció de PE i cinta de senyalització de PE. Tot inclòs completament acabat, segons plànols. (1 Circuit) (P - 29)	5,18	10,000	51,80
3	FG390010	m	Conductor de baixa tensió de alumini, de 3x240+150 mm2, inclòs jocs d'empalmadors. Inclou subministrament i col.locació. Tot inclòs. (P - 55)	17,12	155,000	2.653,60
4	FDG50175	m	Conducció per a mitja tensió i baixa tensió (1 circuit MT i 1 Circuit BT + 2 reserves), inclou excavació, reblert i compactat de rases, tub de PE diàmetre 160 mm, protegits amb formigó HM-20 i cinta de senyalització de PE. Tot inclòs completament acabat, segons plànols. (P - 31)	34,79	30,000	1.043,70
5	FDK20410	u	Arqueta de 60x60x90 cm de mides interiors, amb paret de 14 cm de gruix de maó calat, arrebossat i lliscat per l'interior amb formació de mitja canya de morter, i solera de graves de 0,30 m de gruix sobre una base de geotèxtil, inclou subministrament, transport i col.locació de tapa i bastiment de fosa, tot completament acabat. (P - 41)	165,13	4,000	660,52
TOTAL TITOL 5			01.07.01.02.02			7.927,60

OBRA	01	PRESSUPOST ADDENDA VIAL NORD FASE 1
CAPÍTOL	07	XARXES DE SERVEIS
TITOL 3	02	XARXA ENLLUMENAT
TITOL 4	01	OBRA CIVIL

NUM.	CODI	UA	DESCRIPCIÓ	PREU	AMIDAMENT	IMPORT
1	FH00Z010	u	Trasllat d'armari d'enllumenat existent a nova ubicació, completa aquesta unitat el desmantelament, nova fonamentació, connexions a línies existents. Tot inclòs completament acabat, segons plànols. (P - 58)	773,60	1,000	773,60
2	FDKR0020	u	Arranjament, col.locació a cota i anivellament d'arquetes d'enllumenat existents, inclou subministrament de tapa i bastiment tipus igual a l'existent, si s'escau. Tot inclòs completament acabat. (P - 42)	105,51	1,000	105,51
3	G222U102	m3	Excavació de terreny no classificat en rases, pous o fonaments, amb mitjans mecànics, incloses part proporcional en roca i tall	6,23	6,000	37,38

Euro

PRESSUPOST

Pàg.: 10

4	G228U010	m3	prèvi en talussos, càrrega i transport a l'abocador, aplec o lloc d'ús, inclòs cànon d'abocament i manteniment de l'abocador (P - 91) Rebliment i compactació de rases, pous i fonaments, amb material procedent de la pròpia obra, inclòs selecció, garbellat, càrregues i transports intermedis, estesa i compactació segons condicions del Plec de Prescripcions Tècniques, mesurat sobre perfil teòric (P - 97)	4,08	6,000	24,48
5	FDK20120	u	Arqueta de registre per a canalització d'enllumenat, tot inclòs, segons plànols. (P - 38)	147,33	9,000	1.325,97
6	FDKZ3154	u	Bastiment i tapa per a pericó de serveis, de fosa grisa de 420x420x40 mm i de 25 kg de pes, col.locat amb morter (P - 43)	29,73	20,000	594,60
TOTAL TITOL 4			01.07.02.01			2.861,54

OBRA	01	PRESSUPOST ADDENDA VIAL NORD FASE 1
CAPÍTOL	07	XARXES DE SERVEIS
TITOL 3	02	XARXA ENLLUMENAT
TITOL 4	02	OBRA MECÀNICA

NUM.	CODI	UA	DESCRIPCIÓ	PREU	AMIDAMENT	IMPORT
1	FDG50210	m	Canalització per a enllumenat públic, inclosa excavació, sorra, tub de PEAD de DN 110 mm, làmina de plàstic per a senyalització i reblert compactat de rases. Tot inclòs completament acabat, segons plànols. (P - 33)	8,45	50,000	422,50
2	FDG50220	m	Canalització d'enllumenat públic per a pas de calçada inclosa excavació, formigó, tub de PEAD de DN 110 mm, i reblert compactat de rases. Tot inclòs completament acabat, segons plànols. (P - 34)	19,72	15,000	295,80
3	FHM1Z001	u	Columna tipus Marina de 9m d'alçada, espessor de xapa e=3 mm. i radi de curvatura r=25 m.. Inclosa caixa de connexió, cablejat interior i fonamentació. Inclou subministrament i col.locació. Tot inclòs segons plànols. (P - 59)	621,51	10,000	6.215,10
4	FHN30030	u	Lluminària tancada i equipada, inclòs làmpada de 150 W de VSAP. Inclou subministrament i col.locació. Tot inclòs segons plànols. (P - 61)	366,05	10,000	3.660,50
5	FHM1Z002	u	Columna Nikolson o equivalent de 4,0 m d'alçada i lluminària tancada model FO 8 o equivalent de 1 cara 2x70 W, incloses làmpades de 70 W de VSAP. Inclosa caixa de connexió, cablejat interior i fonamentació. Inclou subministrament i col.locació. Tot inclòs segons plànols. (P - 60)	1.404,76	8,000	11.238,08
6	FGD10015	u	Pica de terra connectada al punt de llum o centre de maniobra. Inclou subministrament i col.locació, completament acabat, segons plànols. (P - 56)	22,35	10,000	223,50
7	FG310010	m	Conductor de coure armat tipus RVFV 0,6/1 kV, secció 2x6 mm2. Inclou subministrament i col.locació. Tot inclòs. (P - 52)	3,47	360,000	1.249,20
8	FG310005	m	Conductor de coure armat tipus RVFV 0,6/1 kV, secció 2x2,5 mm2. Inclou subministrament i col.locació. Tot inclòs. (P - 51)	1,47	360,000	529,20
9	FG380020	m	Cable nu de coure de 35 mm2 de secció per a xarxa d'enllumenat. Inclou connexions i proves, subministrament i col.locació. Tot inclòs. (P - 54)	4,14	25,000	103,50
10	FGZZ0010	u	Redacció del projecte de legalització de l'enllumenat per a un armari de potència a legalitzar inferior o igual a 5 kW; visat per un col.legi professional incloent el certificat final d'obra; presentació a ICICT o ECA de tota la documentació necessària; lliurament de l'acta d'aprovació del projecte i de les instal.lacions. Tot inclòs. (P - 57)	1.081,86	1,000	1.081,86

Euro

Addenda d'actualització del Projecte d'urbanització del Vial Nord entre la Ronda de Dalt i la rotonda de les carreteres GI-614 i GI-610 Fase 1 Tram La Vinyassa dins de l'àmbit del SUD1. Roses
Pressupost

PRESSUPOST

Pàg.: 11

11	XPA1Z102	PA	Partida d'alçada a justificar per el trasllat de l'escomesa elèctrica del enllumenat public segons pressupost de companyia subministradora (REF. NSCRGI 9021189) (P - 0)	3.327,45	1,000	3.327,45
TOTAL TITOL 4			01.07.02.02	28.346,69		

OBRA 01 PRESSUPOST ADDENDA VIAL NORD FASE 1
CAPÍTOL 07 XARXES DE SERVEIS
TITOL 3 03 XARXA ABASTAMENT AIGUA POTABLE
TITOL 4 01 OBRA CIVIL

NUM.	CODI	UA	DESCRIPCIÓ	PREU	AMIDAMENT	IMPORT
1	G222U102	m3	Excavació de terreny no classificat en rases, pous o fonaments, amb mitjans mecànics, incloses part proporcional en roca i tall previ en talussos, càrrega i transport a l'abocador, aplec o lloc d'ús, inclòs cànon d'abocament i manteniment de l'abocador (P - 91)	6,23	0,000	0,00
2	G228U010	m3	Rebliment i compactació de rases, pous i fonaments, amb material procedent de la pròpia obra, inclòs selecció, garbellat, càrregues i transports intermedis, estesa i compactació segons condicions del Plec de Prescripcions Tècniques, mesurat sobre perfil teòric (P - 97)	4,08	0,000	0,00
3	G222Z102	m3	Excavació de terreny no classificat en rases, pous o fonaments, amb mitjans mecànics en sòl urbanitzat, incloses part proporcional en roca i tall previ en talussos, càrrega i transport a l'abocador, aplec o lloc d'ús, inclòs cànon d'abocament i manteniment de l'abocador (P - 92)	21,79	0,000	0,00
4	FDK20020	u	Arqueta tipus II, d'obra de fàbrica o formigó HM-20, inclou aquesta unitat la base del pou, l'arrebossat i lliscat si s'escau, marc i tapa, segons plànols de detall. Tot inclòs completamet acabat. (P - 37)	213,57	3,000	640,71
5	G975U010	m	Rigola prefabricada de formigó de 20 cm d'amplada i 7 cm de gruix, adossada a la vorera, inclosa excavació, base de formigó de 15 N/mm2 de resistència característica a la compressió i totes les feines adients, totalment col·locada (P - 105)	12,78	0,000	0,00
6	G9650005	m	Vorada de 12-15x25 cm, tipus T-2, de peces prefabricades de formigó rectes i corbes, inclosa excavació i base de formigó de 15 N/mm2 de resistència característica a la compressió i totes les feines adients, totalment col·locada (P - 102)	20,24	0,000	0,00
7	G9E1U020	m2	Paviment de rajola hidràulica de morter, de 20x20x4 cm, inclòs refinat i compactació del terreny, base de formigó de 15 N/mm2 de resistència característica a la compressió i totes les feines adients (P - 106)	22,59	0,000	0,00
8	G9H1U512	t	Mescla bituminosa en calent AC16 surf B60/70 D, inclòs filler, estesa i compactada, sense incloure betum (P - 110)	31,36	0,000	0,00
9	G9HA0010	t	Betum asfàltic tipus B-60/70, per a mescles bituminoses (P - 111)	378,74	0,000	0,00
10	G9J1U010	m2	Reg emprimació amb emulsió catiònica, tipus ECI (P - 112)	0,61	0,000	0,00
TOTAL TITOL 4			01.07.03.01	640,71		

OBRA 01 PRESSUPOST ADDENDA VIAL NORD FASE 1
CAPÍTOL 07 XARXES DE SERVEIS
TITOL 3 03 XARXA ABASTAMENT AIGUA POTABLE
TITOL 4 02 OBRA MECÀNICA

NUM.	CODI	UA	DESCRIPCIÓ	PREU	AMIDAMENT	IMPORT
------	------	----	------------	------	-----------	--------

Euro

Addenda d'actualització del Projecte d'urbanització del Vial Nord entre la Ronda de Dalt i la rotonda de les carreteres GI-614 i GI-610 Fase 1 Tram La Vinyassa dins de l'àmbit del SUD1. Roses
Pressupost

PRESSUPOST

Pàg.: 12

1	FN120040	u	Vàlvula de comporta de fosa dúctil, seient elàstic, amb pletina, per a una PN 16 bar, de D 150 mm. Inclòs racords i arqueta, subministrament, instal·lació i muntatge. Tot inclòs completament acabat. (P - 73)	622,73	2,000	1.245,46
2	FM210010	u	Hidrant soterrat, totalment equipat amb arqueta i senyalització vertical. Inclou subministrament, instal·lació i muntatge. Tot inclòs completament acabat. (P - 71)	704,83	0,000	0,00
3	FDGZ0020	m	Protecció de conducció sota vial de tubs de PVC i polietilè, inclòs senyalització del creuament, segons plànols de detall, tot inclòs completamet acabat. (P - 36)	21,04	12,000	252,48
4	FJZ10001	u	Connexió a la xarxa existent, inclou enllaços de polietilè, vàlvula de presa en càrrega, vàlvula de retenció, matxó doble de llautó, joc d'aixetes complerts, drets de connexió, arqueta segons especificacions companyia d'aigües, amb verificació oficial. Tot inclòs completament acabat. (P - 70)	2.025,25	1,000	2.025,25
5	FF320025	m	Conducció de fosa D 150 mm, assentada i recoberta de sorra. Tipus K9 segons normes, inclòs junt d'unió i p.p. peces especials, subministrament i col·locació. Tot inclòs completament acabat. (P - 44)	30,12	110,000	3.313,20
6	FNZESCOO	u	Subministre i col·locació d'escomesa de 2" sobre canonada de FOSA de 150 mm, equipada amb accessoris de llautó. inclou portella de fosa dúctil de 18x23 cm (P - 74)	295,20	3,000	885,60
TOTAL TITOL 4			01.07.03.02	7.721,99		

OBRA 01 PRESSUPOST ADDENDA VIAL NORD FASE 1
CAPÍTOL 07 XARXES DE SERVEIS
TITOL 3 04 XARXA DE TELECOMUNICACIONS
TITOL 4 01 OBRA CIVIL

NUM.	CODI	UA	DESCRIPCIÓ	PREU	AMIDAMENT	IMPORT
1	G222U102	m3	Excavació de terreny no classificat en rases, pous o fonaments, amb mitjans mecànics, incloses part proporcional en roca i tall previ en talussos, càrrega i transport a l'abocador, aplec o lloc d'ús, inclòs cànon d'abocament i manteniment de l'abocador (P - 91)	6,23	0,000	0,00
2	G228U010	m3	Rebliment i compactació de rases, pous i fonaments, amb material procedent de la pròpia obra, inclòs selecció, garbellat, càrregues i transports intermedis, estesa i compactació segons condicions del Plec de Prescripcions Tècniques, mesurat sobre perfil teòric (P - 97)	4,08	0,000	0,00
TOTAL TITOL 4			01.07.04.01	0,00		

OBRA 01 PRESSUPOST ADDENDA VIAL NORD FASE 1
CAPÍTOL 07 XARXES DE SERVEIS
TITOL 3 04 XARXA DE TELECOMUNICACIONS
TITOL 4 02 OBRA MECÀNICA

NUM.	CODI	UA	DESCRIPCIÓ	PREU	AMIDAMENT	IMPORT
1	FDK20355	u	Arqueta de registre per a telèfons tipus MF prefabricada de formigó armat-vibrat no pretensat. Inclosa entrada i connexions, inclou subministrament i col·locació, totalment acabada, segons plànols. (P - 40)	136,59	3,000	409,77
2	FDK20330	u	Arqueta de registre per a telèfons tipus HF-II prefabricada de formigó armat-vibrat no pretensat. Inclosa entrada i connexions,	583,29	7,000	4.083,03

Euro

Addenda d'actualització del Projecte d'urbanització del Vial Nord entre la Ronda de Dalt i la rotonda de les carreteres GI-614 i GI-610 Fase 1 Tram La Vinyassa dins de l'àmbit del SUD1. Roses
Pressupost

PRESSUPOST

Pàg.: 13

3	FP000010	u	inclou subministrament i col·locació, totalment acabada, segons plànols. (Amb bassament armari) (P - 39)	134,46	1,000	134,46
4	FDG3Z245	m	Connexió amb la xarxa existent, inclòs cata per a localització de la fita existent, el mandrilat del últim tram construït i la col·locació del fil de guia, segons normes de la companyia, deixant la connexió totalment acabada i en perfecte funcionament. (P - 75)	28,00	130,000	3.640,00
TOTAL TITOL 4			01.07.04.02			8.267,26

OBRA 01 PRESSUPOST ADDENDA VIAL NORD FASE 1
CAPÍTOL 07 XARXES DE SERVEIS
TITOL 3 05 XARXA DE GAS
TITOL 4 01 OBRA CIVIL

NUM.	CODI	UA	DESCRIPCIÓ	PREU	AMIDAMENT	IMPORT
1	G222U102	m3	Excavació de terreny no classificat en rases, pous o fonaments, amb mitjans mecànics, incloses part proporcional en roca i tall previ en talussos, càrrega i transport a l'abocador, aplec o lloc d'ús, inclòs cànon d'abocament i manteniment de l'abocador (P - 91)	6,23	0,000	0,00
2	G228U200	m3	Rebliment amb sorra de 0 a 5 mm en lliit i arryononat de canonada, estesa i compactació segons condicions del Plec de Prescripcions Tècniques, mesurat sobre perfil teòric (P - 98)	32,46	0,000	0,00
3	G228U010	m3	Rebliment i compactació de rases, pous i fonaments, amb material procedent de la pròpia obra, inclòs selecció, garbellat, càrregues i transports intermedis, estesa i compactació segons condicions del Plec de Prescripcions Tècniques, mesurat sobre perfil teòric (P - 97)	4,08	0,000	0,00
4	FDG10001	m	Canalització per a conduccions de gas. Tot inclòs completament acabat, segons plànols. (sota vorera) (P - 28)	13,34	110,000	1.467,40
5	FDG50610	m	Canalització per a conduccions de gas, amb tub de protecció. Tot inclòs completament acabat, segons plànols. (sota calçada) (P - 35)	20,58	20,000	411,60
TOTAL TITOL 4			01.07.05.01			1.879,00

OBRA 01 PRESSUPOST ADDENDA VIAL NORD FASE 1
CAPÍTOL 07 XARXES DE SERVEIS
TITOL 3 06 RASA COMUNA DE SERVEIS

NUM.	CODI	UA	DESCRIPCIÓ	PREU	AMIDAMENT	IMPORT
1	G219U100	m	Tall amb serra de disc de paviment de mesclures bituminoses o formigó, de 20 cm a 30 cm de fondària (P - 88)	5,43	76,000	412,68
2	G219U040	m2	Demolició de paviment de mescla bituminosa, incloses càrrega i transport a l'abocador, cànon d'abocament i manteniment de l'abocador (P - 87)	4,52	44,400	200,69
3	G219U030	m2	Demolició de voreres amb base de formigó o paviment de formigó, amb un gruix de 20 cm de cola mitja, incloses càrrega i transport a l'abocador, cànon d'abocament i manteniment de l'abocador (P - 86)	5,94	106,000	629,64
4	G219U020	m	Demolició de vorades amb rigola de qualsevol tipus, amb mitjans mecànics o manuals, inclosa la base de formigó, càrrega i transport a l'abocador, cànon d'abocament i manteniment de l'abocador (P - 85)	6,27	14,000	87,78

Euro

Addenda d'actualització del Projecte d'urbanització del Vial Nord entre la Ronda de Dalt i la rotonda de les carreteres GI-614 i GI-610 Fase 1 Tram La Vinyassa dins de l'àmbit del SUD1. Roses
Pressupost

PRESSUPOST

Pàg.: 14

5	G222Z102	m3	Excavació de terreny no classificat en rases, pous o fonaments, amb mitjans mecànics en sòl urbanitzat, incloses part proporcional en roca i tall previ en talussos, càrrega i transport a l'abocador, aplec o lloc d'ús, inclòs cànon d'abocament i manteniment de l'abocador (P - 92)	21,79	231,000	5.033,49
6	G9E1U020	m2	Paviment de rajola hidràulica de morter, de 20x20x4 cm, inclòs refinat i compactació del terreny, base de formigó de 15 N/mm2 de resistència característica a la compressió i totes les feines adients (P - 106)	22,59	106,000	2.394,54
7	G228U010	m3	Rebliment i compactació de rases, pous i fonaments, amb material procedent de la pròpia obra, inclòs selecció, garbellat, càrregues i transports intermedis, estesa i compactació segons condicions del Plec de Prescripcions Tècniques, mesurat sobre perfil teòric (P - 97)	4,08	161,700	659,74
8	G9H1U512	t	Mescla bituminosa en calent AC16 surf B60/70 D, inclòs filler, estesa i compactada, sense incloure betum (P - 110)	31,36	6,393	200,48
9	G9HA0010	t	Betum asfàltic tipus B-60/70, per a mesclures bituminoses (P - 111)	378,74	0,288	109,08
10	G9J1U010	m2	Reg emprimació amb emulsió catiònica, tipus ECI (P - 112)	0,61	44,400	27,08
11	G975U010	m	Rigola prefabricada de formigó de 20 cm d'amplada i 7 cm de gruix, adossada a la vorera, inclosa excavació, base de formigó de 15 N/mm2 de resistència característica a la compressió i totes les feines adients, totalment col·locada (P - 105)	12,78	14,000	178,92
12	G9650005	m	Vorada de 12-15x25 cm, tipus T-2, de peces prefabricades de formigó rectes i corbes, inclosa excavació i base de formigó de 15 N/mm2 de resistència característica a la compressió i totes les feines adients, totalment col·locada (P - 102)	20,24	14,000	283,36
13	G228U200	m3	Rebliment amb sorra de 0 a 5 mm en lliit i arryononat de canonada, estesa i compactació segons condicions del Plec de Prescripcions Tècniques, mesurat sobre perfil teòric (P - 98)	32,46	42,974	1.394,94
14	G9GA6T34	m3	Paviment de formigó vibrat de formigó HM-30/P/20/I+F de consistència plàstica, grandària màxima del granulat 20 mm, amb >= 300 kg/m3 de ciment, apte per a classe d'exposició I+F, escampat des de camió, estesa i vibratge amb regle vibratori, reglejat (P - 108)	95,94	5,940	569,88
TOTAL TITOL 3			01.07.06			12.182,30

OBRA 01 PRESSUPOST ADDENDA VIAL NORD FASE 1
CAPÍTOL 08 JARDINERIA I XARXA DE REG
TITOL 3 01 JARDINERIA

NUM.	CODI	UA	DESCRIPCIÓ	PREU	AMIDAMENT	IMPORT
1	FR3P0003	m3	Aportació i estesa de terra adobada i garvellada, de textura franc-sorrenca, amb un contingut mínim de matèria orgànica d'un 3%, prèvia acceptació d'una mostra significativa per part de la direcció facultativa. (P - 77)	14,89	138,000	2.054,82
2	FR4EE211	u	Subministrament de Lavandula angustifolia en contenidor d'1 l (P - 80)	1,32	655,000	864,60
3	FR4H3411	u	Subministrament de Rosmarinus officinalis en contenidor d'1 l (P - 81)	1,32	185,000	244,20
4	FR44F829	u	Subministrament de Prunus cerasifera Pissardii (Atropurpurea) de perímetre de 14 a 16 cm, amb pa de terra de diàmetre mínim 45 cm i profunditat mínima 31,5 cm segons fórmules NTJ (P - 79)	90,75	62,000	5.626,50
5	FR41Z239	u	Subministrament de rubinia pseudoacacia casque-rouge de perímetre de 14 a 16 cm, arrel nua (P - 78)	41,75	39,000	1.628,25

Euro

Addenda d'actualització del Projecte d'urbanització del Vial Nord entre la Ronda de Dalt i la rotonda de les carreteres GI-614 i GI-610 Fase 1 Tram La Vinyassa dins de l'àmbit del SUD1. Roses
Pressupost

PRESSUPOST

Pàg.: 15

6	FR6P1595	u	Trasplantament dins de l'obra d'arbre planifoli de 35 a 50 cm de perímetre de tronc, inclou repicat amb retroexcavadora i mitjans manuals, formació de pa de terra amb mitjans manuals, excavació de clot de plantació de 180x180x80 cm amb retroexcavadora, plantació amb camió grua en el nou lloc d'ubicació, reblert del clot amb 50% de sorra, 25% de terra de l'excavació i 25% de compost, primer reg i càrrega de les terres sobrants a camió. No inclou les feines de preparació (P - 82)	466,53	0,000	0,00
7	FR71121K	m2	Sembra de barreja de llavors per a gespa tipus rústica de baix manteniment de lleguminoses amb graminies segons NTJ 07N, amb mitjans manuals, en un pendent < 30 %, superfície < 500 m2, incloent el coronat posterior, i la primera sega (P - 83)	1,38	1.003,500	1.384,83
8	XPA8Z005	PA	Partida alçada a justificar per a la jardineria segons indicació de la Direcció de l'Obra (P - 0)	2.000,00	1,000	2.000,00
TOTAL TITOL 3				01.08.01		13.803,20

OBRA 01 PRESSUPOST ADDENDA VIAL NORD FASE 1
CAPÍTOL 08 JARDINERIA I XARXA DE REG
TITOL 3 02 XARXA DE REG

NUM.	CODI	UA	DESCRIPCIÓ	PRFIJ	AMIDAMENT	IMPORT
1	F2220200	m3	Excavació i rebliment de rases de 0,60 m d'amplària com a màxim, amb piconatge de les terres, càrrega i transport de les terres sobrants a terraplè dins del sector. Tot inclòs. (P - 1)	10,40	3,600	37,44
2	FFB20230	m	Conducció de polietilè de 50 mm de diàmetre exterior, de baixa densitat PE-40 i 10 bar de pressió nominal, inclòs subministrament, col.locació, unió i p.p. peces especials. Tot inclòs completament acabat. (P - 48)	3,93	10,000	39,30
3	FFB20220	m	Conducció de polietilè de 32 mm de diàmetre exterior, de baixa densitat PE-40 i 10 bar de pressió nominal, inclòs subministrament, col.locació, unió i p.p. peces especials. Tot inclòs completament acabat. (P - 47)	1,82	35,000	63,70
4	G228U010	m3	Rebliment i compactació de rases, pous i fonaments, amb material procedent de la pròpia obra, inclòs selecció, garbellat, càrregues i transports intermedis, estesa i compactació segons condicions del Plec de Prescripcions Tècniques, mesurat sobre perfil teòric (P - 97)	4,08	2,400	9,79
5	F2280510	m3	Sorra reciclatge per a protecció de canonades, formant capa d'assentament i recobriment. Inclou subministrament i col.locació. Tot inclòs. (P - 3)	20,61	1,200	24,73
6	FJS10001	u	Boca de reg tipus Barcelona amb sortida de 45 mm, inclou subministrament, instal.lació, muntatge amb fixació de formigó HM-20 i part proporcional de peces de connexió. Tot inclòs completament acabat. (P - 63)	161,99	1,000	161,99
7	FJS70005	u	Regulador de pressió de plàstic de connexió 1 1/2" amb sortida fixa a 3 bar, amb racord per presa de manòmetre, inclou subministrament, col.locació, muntatge i part proporcional de peces de connexió. Tot inclòs completament acabat. (P - 65)	32,76	4,000	131,04
8	FJSA0022	u	Programador electrònic tipus 'dialog' o equivalent 12 estacions. Inclou subministrament, instal.lació i muntatge. Tot inclòs completament acabat. (P - 67)	151,18	1,000	151,18
9	FJ650003	u	Filtre d'anelles de plàstic reforçat amb fibra de vidre d'1 1/2" i 120 mesh amb presa manomètrica, vàlvula de neteja incorporada, inclou subministrament, instal.lació, muntatge i part proporcional de peces de connexió. Tot inclòs completament acabat. (P - 62)	99,50	4,000	398,00
10	FJSA0002	u	Caixa tipus 'HIMEL' o equivalent, per a la ubicació dels	95,56	1,000	95,56

Euro

Addenda d'actualització del Projecte d'urbanització del Vial Nord entre la Ronda de Dalt i la rotonda de les carreteres GI-614 i GI-610 Fase 1 Tram La Vinyassa dins de l'àmbit del SUD1. Roses
Pressupost

PRESSUPOST

Pàg.: 16

11	FJSDR50G	u	programadors. Inclou subministrament, instal.lació i muntatge. Tot inclòs completament acabat. (P - 66)	34,53	1,000	34,53
12	FN110030	u	Pericó rectangular de polipropilè, per instal.lacions de reg, de 54x38x32 cm, amb tapa amb cargol per tancar col.locada sobre llit de grava, i reblert de terra lateral (P - 69)	16,85	2,000	33,70
13	FJS50011	m	Vàlvula de comporta, PN-16 i 2", inclou subministrament, instal.lació, muntatge i part proporcional de peces de connexió. Tot inclòs completament acabat. (P - 72)	1,36	218,000	296,48
14	FJSB0006	u	Conducció de polietilè de 17 mm de diàmetre exterior i 14,6 mm de diàmetre interior, amb degoters autocompensants integrats i disposats cada 0,5 m., amb cabal nominal de 2,3 l/h, amb mecanisme antisucció, amb barrera física contra l'entrada d'arrels i presa d'aigua a través de filtre de 130 mm2. Inclou subministrament, col.locació, excavació i rebliment de rasa de 0,1x0,1 m, i part proporcional de peces de connexió. Tot inclòs completament acabat. (P - 64)	91,03	4,000	364,12
TOTAL TITOL 3				01.08.02		1.841,56

OBRA 01 PRESSUPOST ADDENDA VIAL NORD FASE 1
CAPÍTOL 09 SENYALITZACIÓ
TITOL 3 01 SENYALITZACIÓ HORIZONTAL

NUM.	CODI	UA	DESCRIPCIÓ	PREU	AMIDAMENT	IMPORT
1	GBA1U050	m	Pintat de faixa de 40 cm d'amplada sobre paviment, amb pintura acrílica en solució aquosa o amb dissolvent i reflectant amb microesferes de vidre, incloent el premarcatge. (P - 115)	1,49	97,300	144,98
2	GBA31001	m2	Pintat de senyal de stop o cediú el pas, fletxes, lletres, símbols, zebrats, franges de vèrtex de illetes sobre el paviment, amb pintura acrílica en solució aquosa o amb dissolvent i reflectant amb microesferes de vidre, incloent el premarcatge (P - 116)	11,13	11,000	122,43
3	GBA1U010	m	Pintat de faixa de 10 cm d'amplada sobre paviment, amb pintura acrílica en solució aquosa o amb dissolvent i reflectant amb microesferes de vidre, incloent el premarcatge. (P - 114)	0,49	360,000	176,40
TOTAL TITOL 3				01.09.01		443,81

OBRA 01 PRESSUPOST ADDENDA VIAL NORD FASE 1
CAPÍTOL 09 SENYALITZACIÓ
TITOL 3 02 SENYALITZACIÓ VERTICAL

NUM.	CODI	UA	DESCRIPCIÓ	PRFIJ	AMIDAMENT	IMPORT
1	GBB1U102	u	Placa triangular de 135 cm de costat, per a senyals de trànsit, amb revestiment reflectant HI nivell 2, inclosos elements de fixació al suport, sense incloure el suport, totalment col.locada (P - 117)	140,43	1,000	140,43
2	GBB1U151	m2	Placa d'acer galvanitzat superior a 0,25 m2 i fins a 0,50 m2, per a senyals de trànsit d'orientació: presenyalització (S-200), direcció (S-300), localització (S-500), confirmació (S-600) i ús específic en poblat (S-700), amb revestiment reflectant HI nivell 2, inclosos elements de fixació al suport, sense incloure el suport, totalment col.locada (P - 118)	274,84	3,000	824,52
3	GBBVU203	m	Pal d'alumini extrusionat de 90 mm de diàmetre, segons designació MC del Plec de Prescripcions Tècniques, per a suport de senyals de trànsit, col.locat (P - 120)	26,82	11,000	295,02

Euro

PRESSUPOST

4	GBBVU001	m3	Fonamentació per a plaques i panells de senyalització vertical d'alumini, amb formigó HM-20, inclosa excavació, càrrega i transport a l'abocador del material sobrant i col·locació dels pernns d'ancoratge roscats (sense el subministre), segons plànols, totalment acabada (P - 119)	193,77	0,600	116,26
TOTAL TITOL 3			01.09.02			1.376,23

OBRA 01 PRESSUPOST ADDENDA VIAL NORD FASE 1
 CAPÍTOL 10 NO TRAMIFICAT

NUM.	CODI	UA	DESCRIPCIÓ	PREFIJ	AMIDAMENT	IMPORT
1	XPA000SS	pa	Partida alçada a justificar per la Seguretat i Salut a l'obra, en base a l'Estudi i el Pla de Seguretat i Salut (P - 0)	3.404,53	1,000	3.404,53
TOTAL CAPÍTOL			01.10			3.404,53

RESUM DE PRESSUPOST

Pàg.: 1

NIVELL 5: TITOL 5			Import
Títol 5	01.07.01.01.01	OBRA CIVIL	0,00
Títol 5	01.07.01.01.02	OBRA MECÀNICA	561,96
Títol 4	01.07.01.01	XARXA MT	561,96
Títol 5	01.07.01.02.01	OBRA CIVIL	0,00
Títol 5	01.07.01.02.02	OBRA MECÀNICA	7.927,60
Títol 4	01.07.01.02	XARXA BT	7.927,60
			8.489,56

NIVELL 4: TITOL 4			Import
Títol 4	01.04.04.01	OBRA CIVIL	1.951,68
Títol 4	01.04.04.02	OBRA MECÀNICA	14.599,61
Títol 3	01.04.04	POU DE BOMBAMENT	16.551,29
Títol 4	01.07.01.01	XARXA MT	561,96
Títol 4	01.07.01.02	XARXA BT	7.927,60
Títol 3	01.07.01	XARXA ELÈCTRICA	8.489,56
Títol 4	01.07.02.01	OBRA CIVIL	2.861,54
Títol 4	01.07.02.02	OBRA MECÀNICA	28.346,69
Títol 3	01.07.02	XARXA ENLLUMENAT	31.208,23
Títol 4	01.07.03.01	OBRA CIVIL	640,71
Títol 4	01.07.03.02	OBRA MECÀNICA	7.721,99
Títol 3	01.07.03	XARXA ABASTAMENT AIGUA POTABLE	8.362,70
Títol 4	01.07.04.01	OBRA CIVIL	0,00
Títol 4	01.07.04.02	OBRA MECÀNICA	8.267,26
Títol 3	01.07.04	XARXA DE TELECOMUNICACIONS	8.267,26
Títol 4	01.07.05.01	OBRA CIVIL	1.879,00
Títol 3	01.07.05	XARXA DE GAS	1.879,00
			74.758,04

NIVELL 3: TITOL 3			Import
Títol 3	01.01.01	TREBALLS PREVIS	8.386,10
Títol 3	01.01.02	DEMOLICIONS	1.206,41
Capítol	01.01	TREBALLS PREVIS I DEMOLICIONS	9.592,51
Títol 3	01.02.01	DESMUNTS	286,00
Títol 3	01.02.02	TERRAPLENS	1.250,00
Capítol	01.02	MOVIMENT DE TERRES	1.536,00
Títol 3	01.03.01	MOVIMENT DE TERRES	624,67
Títol 3	01.03.02	COL-LECTORS	3.385,62
Títol 3	01.03.03	PERICONS I POUS DE REGISTRE	3.112,34
Títol 3	01.03.04	BASSA INFILTRACIÓ	10.421,59
Capítol	01.03	XARXA D'AIGÜES PLUVIALS	17.544,22
Títol 3	01.04.01	MOVIMENT DE TERRES	361,76
Títol 3	01.04.02	COL-LECTORS	403,08
Títol 3	01.04.03	PERICONS I POUS DE REGISTRE	1.320,62
Títol 3	01.04.04	POU DE BOMBAMENT	16.551,29
Capítol	01.04	XARXA D'AIGÜES RESIDUALS	18.636,75
Títol 3	01.05.01	MATERIALS GRANULARS	20.355,29
Títol 3	01.05.02	PAVIMENTS	44.029,17
Capítol	01.05	AFERMATS	64.384,46
Títol 3	01.06.01	VORERES I VORADES	24.862,70

Euro

RESUM DE PRESSUPOST

Pàg.: 2

Títol 3	01.06.02	MOBILIARI URBA	1.476,72
Capítol	01.06	URBANITZACIÓ	26.339,42
Títol 3	01.07.01	XARXA ELÈCTRICA	8.489,56
Títol 3	01.07.02	XARXA ENLLUMENAT	31.208,23
Títol 3	01.07.03	XARXA ABASTAMENT AIGUA POTABLE	8.362,70
Títol 3	01.07.04	XARXA DE TELECOMUNICACIONS	8.267,26
Títol 3	01.07.05	XARXA DE GAS	1.879,00
Títol 3	01.07.06	RASA COMUNA DE SERVEIS	12.182,30
Capítol	01.07	XARXES DE SERVEIS	70.389,05
Títol 3	01.08.01	JARDINERIA	13.803,20
Títol 3	01.08.02	XARXA DE REG	1.841,56
Capítol	01.08	JARDINERIA I XARXA DE REG	15.644,76
Títol 3	01.09.01	SENYALITZACIÓ HORIZONTAL	443,81
Títol 3	01.09.02	SENYALITZACIÓ VERTICAL	1.376,23
Capítol	01.09	SENYALITZACIÓ	1.820,04
			225.887,21

NIVELL 2: CAPÍTOL			Import
Capítol	01.01	TREBALLS PREVIS I DEMOLICIONS	9.592,51
Capítol	01.02	MOVIMENT DE TERRES	1.536,00
Capítol	01.03	XARXA D'AIGÜES PLUVIALS	17.544,22
Capítol	01.04	XARXA D'AIGÜES RESIDUALS	18.636,75
Capítol	01.05	AFERMATS	64.384,46
Capítol	01.06	URBANITZACIÓ	26.339,42
Capítol	01.07	XARXES DE SERVEIS	70.389,05
Capítol	01.08	JARDINERIA I XARXA DE REG	15.644,76
Capítol	01.09	SENYALITZACIÓ	1.820,04
Capítol	01.10	NO TRAMIFICAT	3.404,53
Obra	01	Pressupost ADDENDA VIAL NORD FASE 1	229.291,74
			229.291,74

NIVELL 1: OBRA			Import
Obra	01	Pressupost ADDENDA VIAL NORD FASE 1	229.291,74
			229.291,74

Euro

PRESSUPOST D'EXECUCIÓ PER CONTRACTE

Pag. 1

PRESSUPOST D'EXECUCIÓ MATERIAL.....	229.291,74
13 % Despeses Generals SOBRE 229.291,74.....	29.807,93
6 % Benefici Industrial SOBRE 229.291,74.....	13.757,50
	<hr/>
Subtotal	272.857,17
21 % IVA SOBRE 272.857,17.....	57.300,01
	<hr/>
TOTAL PRESSUPOST PER CONTRACTE	€ 330.157,18

Aquest pressupost d'execució per contracte puja a la quantitat de:

(TRES-CENTS TRENTA MIL CENT CINQUANTA-SET EUROS AMB DIVUIT CENTIMS)

Roses, juliol de 2012

l'Enginyer de camins autor del projecte

Joan Macarro i Ortega

Col·legiat 20.306